

妙法蓮華經玄義科文

荊溪尊者 撰科
沙門禮賢 編校

法華玄義分 序分 標起

- └ 廣序 ─ 總序 ─ 序師德 ─ 正列十德 ─
 - | 1、不聽自解德
 - | 2、深入定慧德
 - | 3、帝京弘法德
 - | 4、謝眾棲隱德
 - | 5、二朝國師德
 - | 6、正殿講經德
 - | 7、主上三禮德
 - | 8、道俗贊歎德
 - | 9、玄悟法華德
 - └ 10、晝夜流瀉德

└ 結歸我師

- └ 明傳述之意 ─ 述歎所受功微
 - | 正明傳述以益當
 - └ 述己添助以勸信

└ 正序玄文 ─ 大師別行經序 ─ 標

└ 釋 ─ 總覽五義以釋名 ─ 釋妙法 ─ 釋妙

└ 釋法

| 釋蓮華 ─ 總立

| 用譬意

| 別釋 ─ 釋迹門 ─ 譬為實施權

| 譬開權顯實

└ 譬廢權立實

└ 釋本門 ─ 總標

└ 正明 ─ 譬從本垂迹

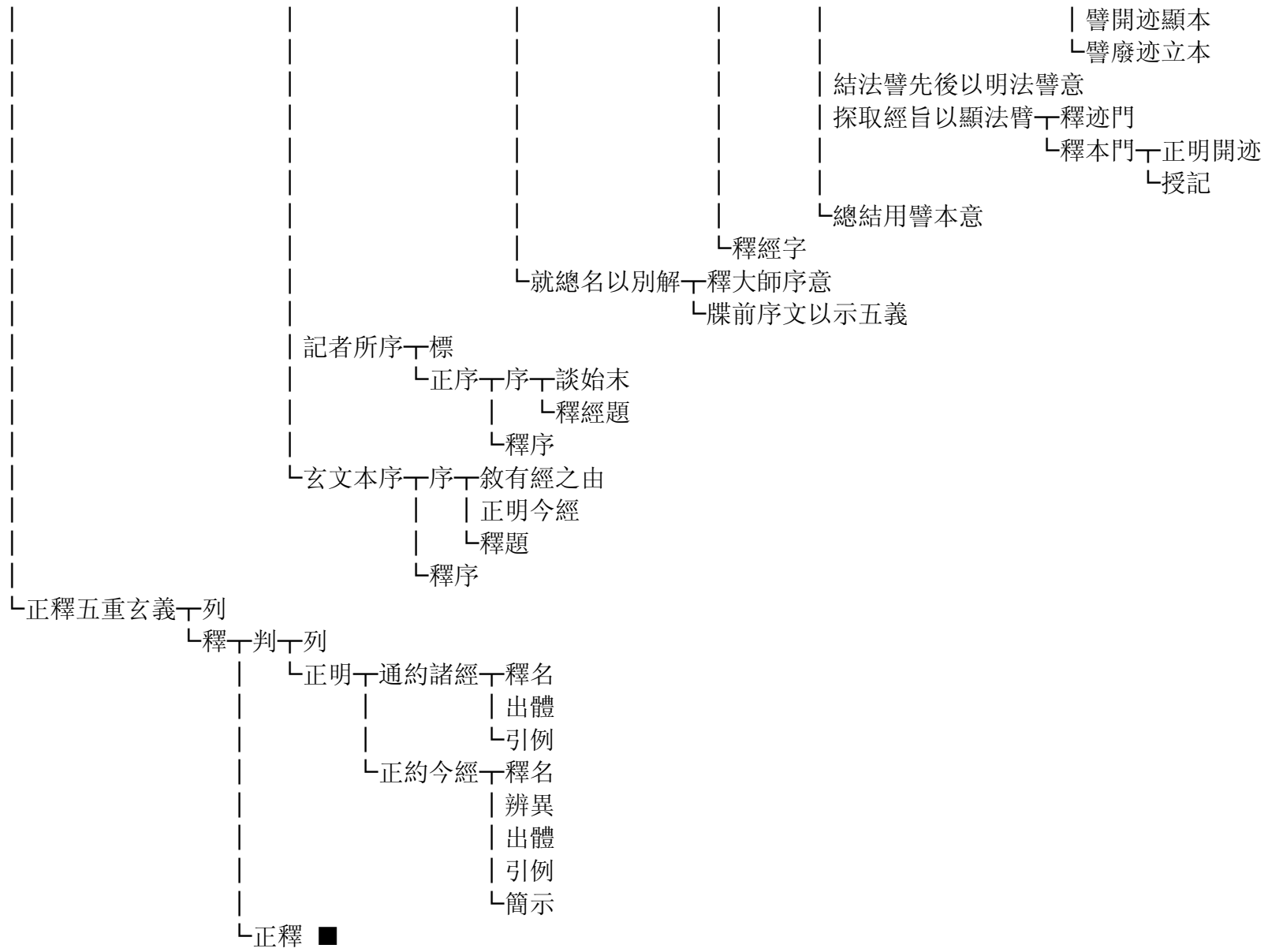

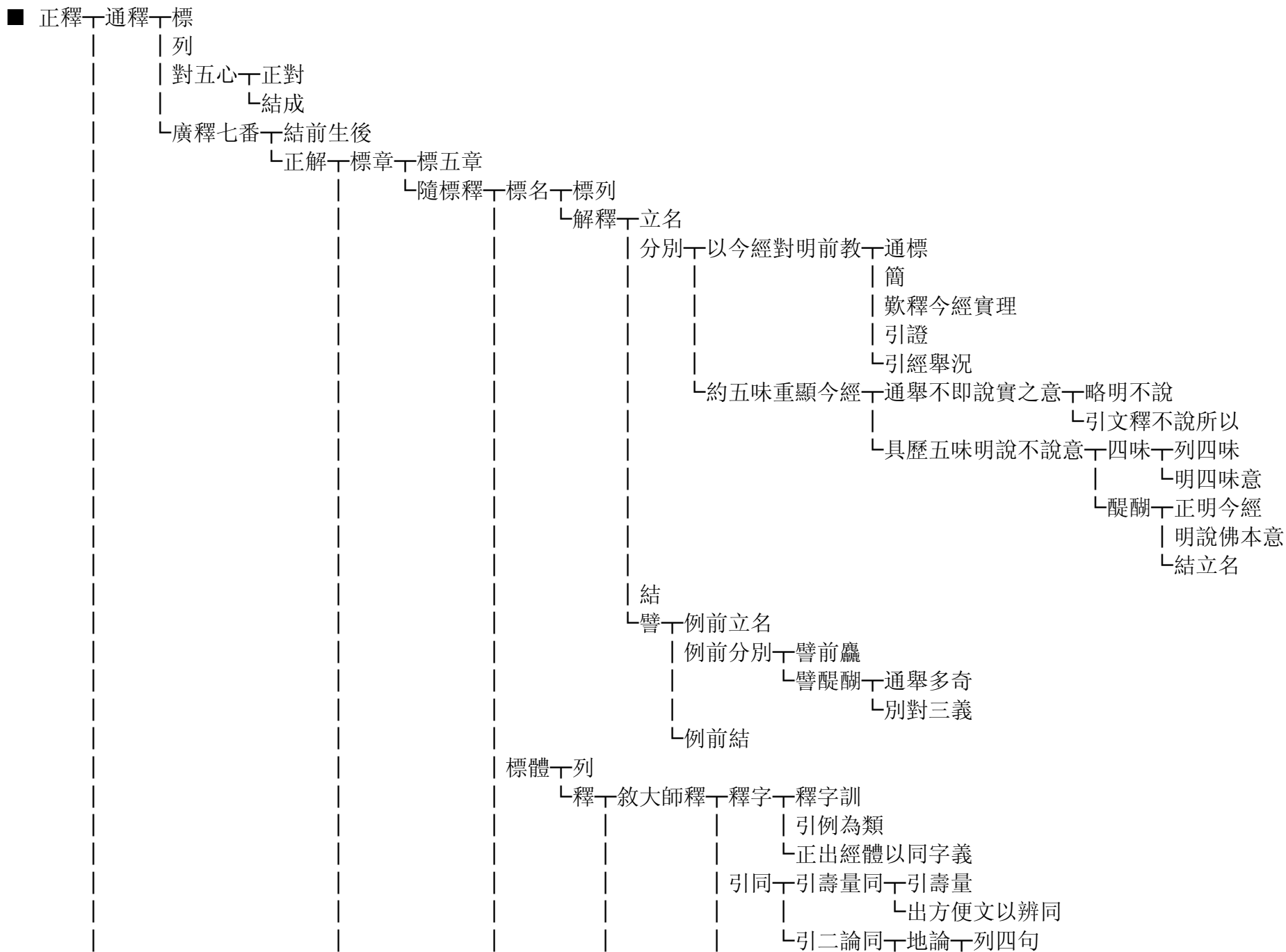

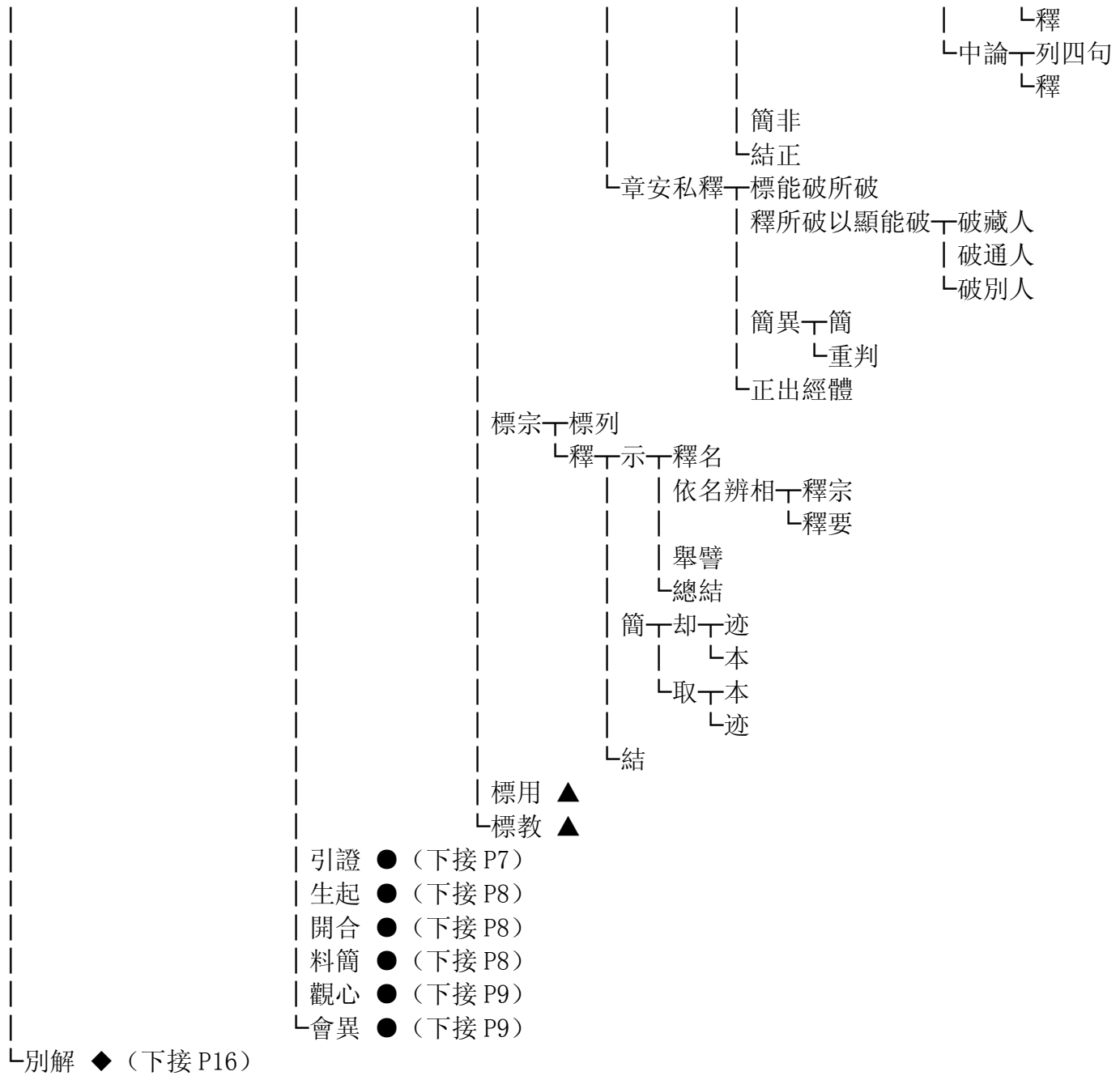

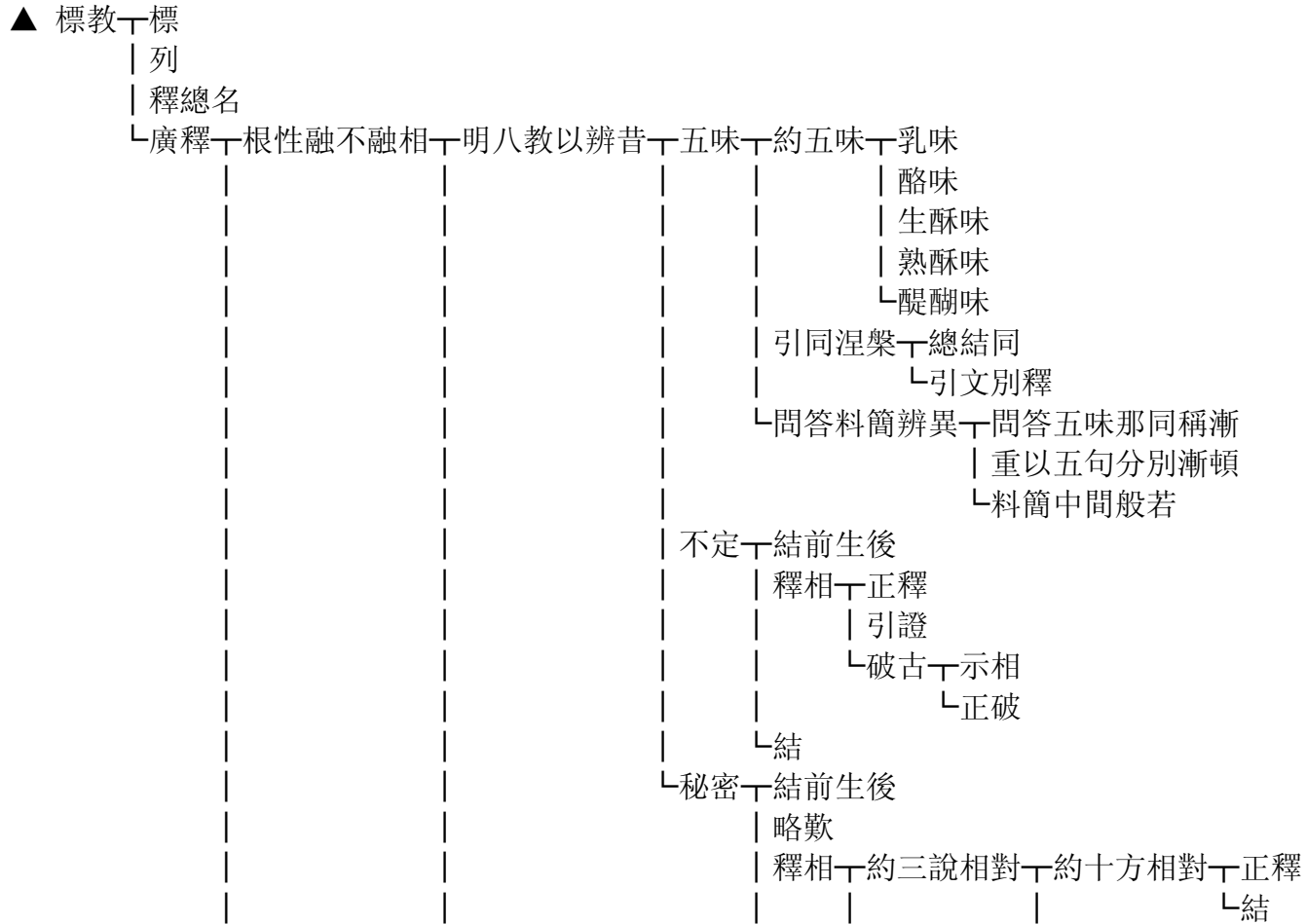
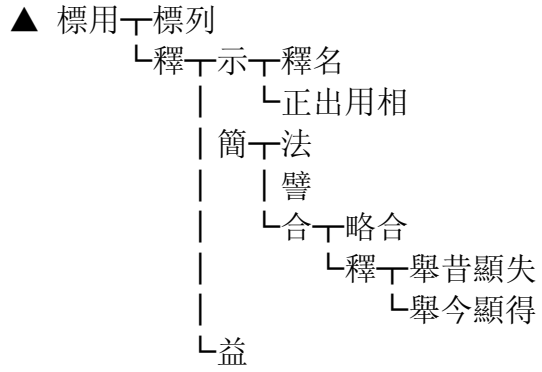

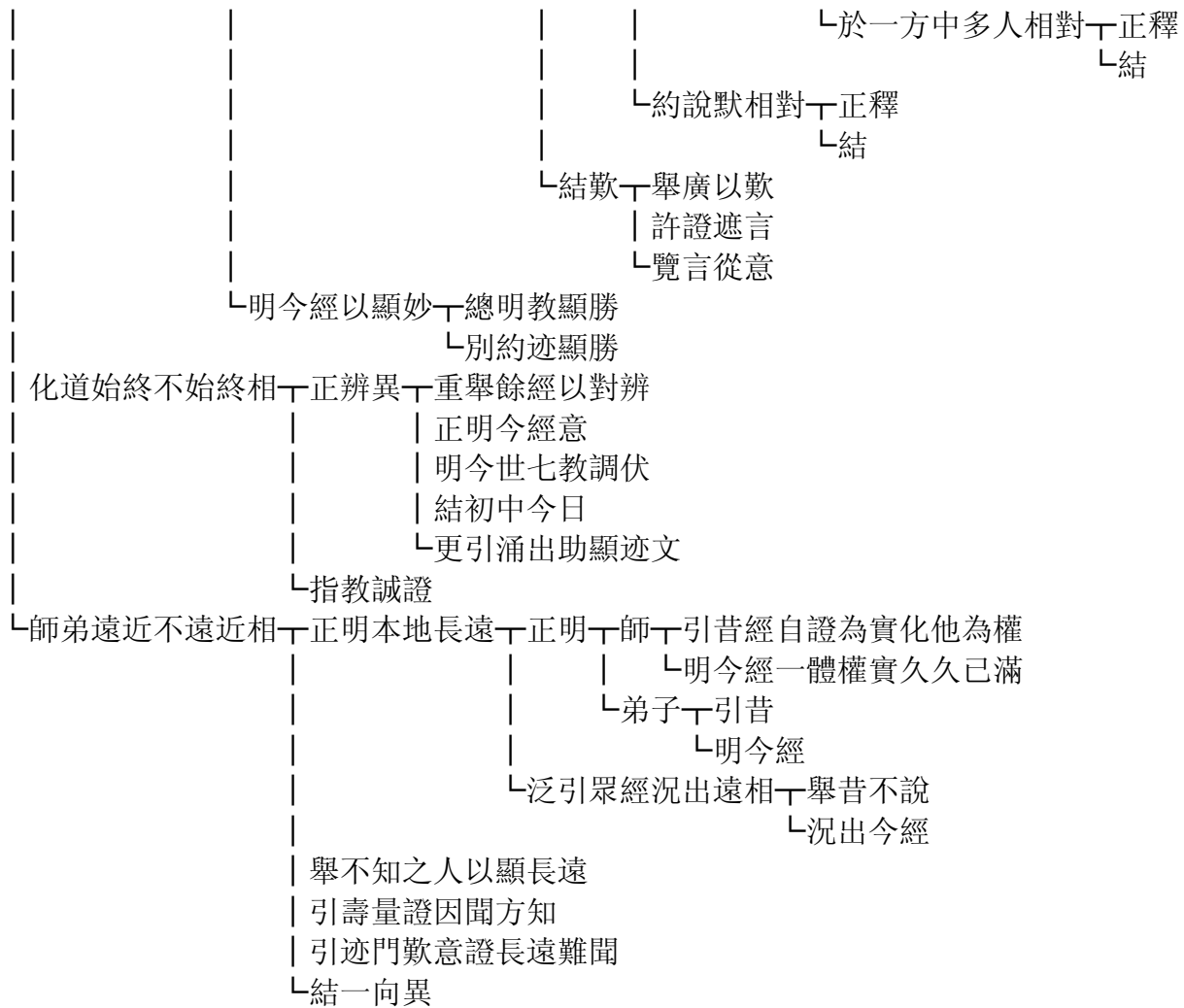

(上接 P4)

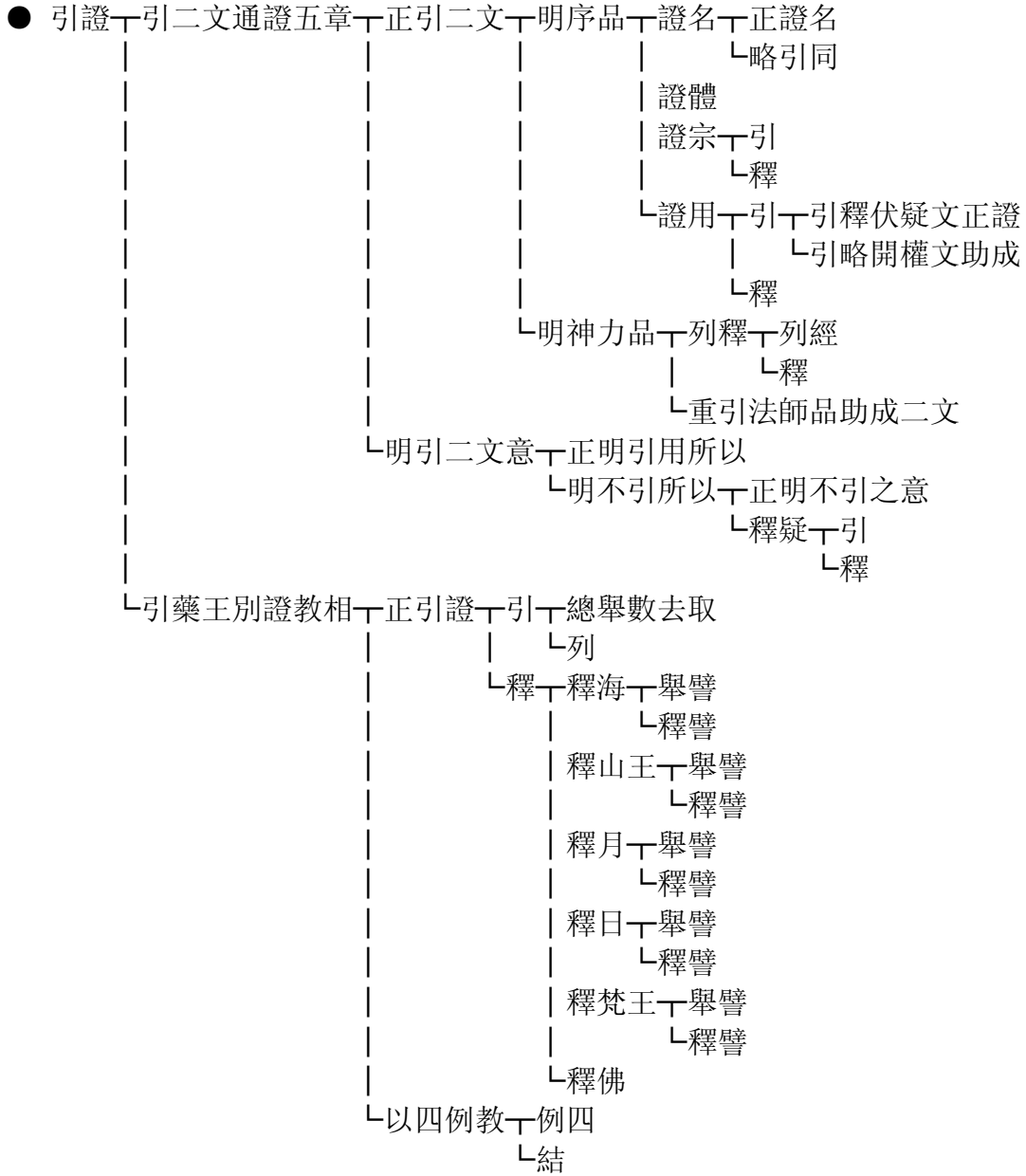

(上接 P4)

- 生起└釋名
 - | 明生起意
 - | 正明生起
 - | 明生起所依不同└依神力品
 - | 依序品
 - └依方便品
 - └正明能依所從

- 開合└標
 - | 明開合意
 - | 列
 - └釋└五種
 - | 十種
 - └譬喻

- 料簡└料簡名└第一重
 - | 第二重
 - └第三重
 - | 料簡體
 - | 料簡宗
 - | 宗用對簡└第一重
 - | 第二重
 - | 第三重
 - | 第四重
 - └第五重
 - └都簡五章└第一重
 - └第二重

(上接 P4)

● 觀心 示用觀處

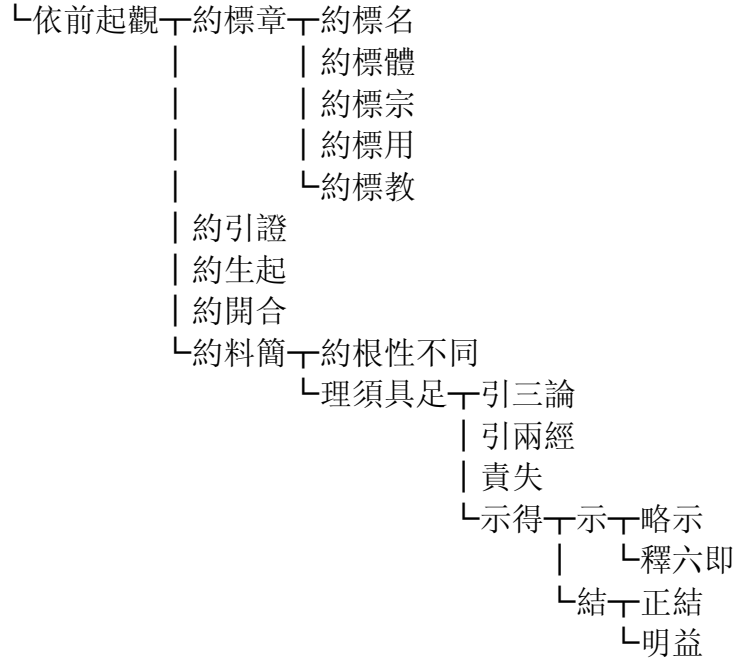

● 會異 問起

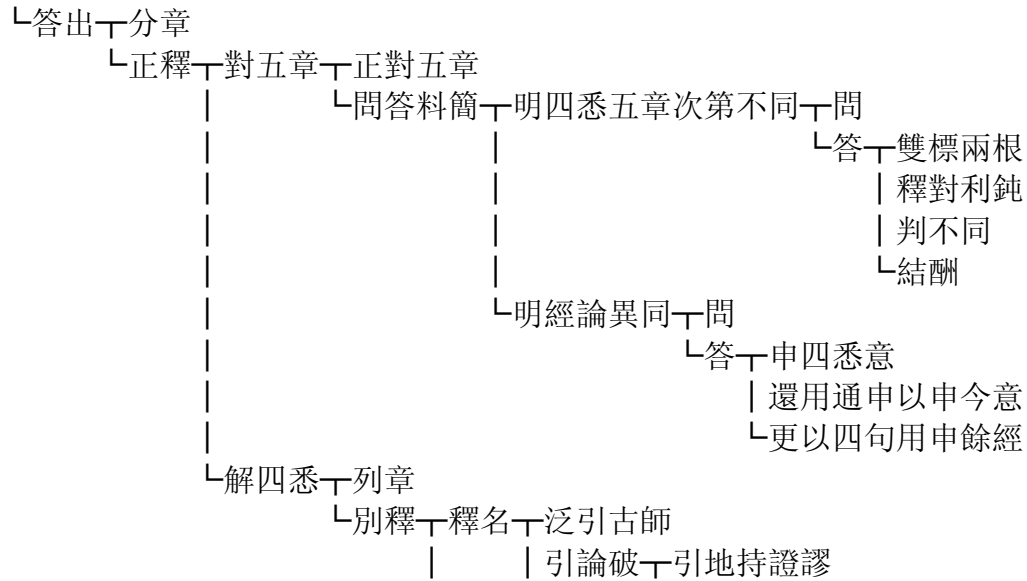

- └─正破謬
- └─引南岳正解
- 辨相└─引大師釋└─世界└─釋
 - └─料簡└─正料簡└─第一重
 - └─因釋橫計└─第二重
- 為入└─標
 - └─釋└─正釋
 - └─立旁正相以釋疑└─出相狀
 - └─正判
 - └─結
- 對治└─標
 - └─釋└─辨有無
 - └─正釋相
 - └─結
- └─第一義└─標
 - └─釋└─立二種不同
 - └─釋二種相└─釋不可說└─正出相
 - └─引論證
 - └─釋可說└─正明今意
 - └─引證
 - └─判
 - └─證入實意
 - └─結
- └─私釋 ★
- 釋成 ▲
- 對諦 ▲
- 起觀教 ▲
- 說默 ▲（下接 P13）
- 用不用 ▲（下接 P13）
- 明權實 ▲（下接 P14）
- 開顯 ▲（下接 P15）
- └─通經 ▲（下接 P15）

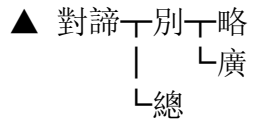
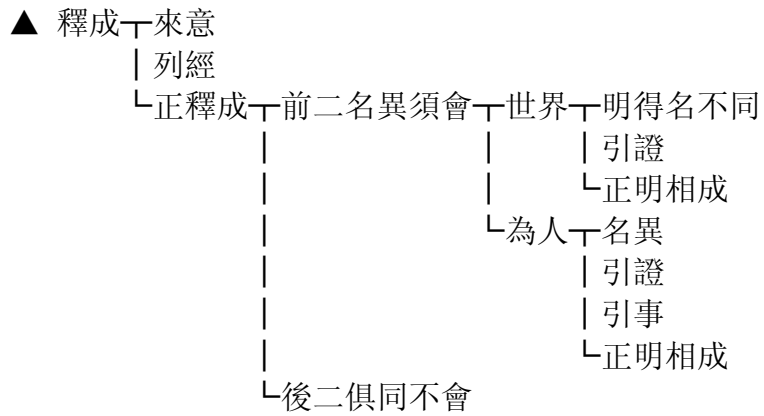
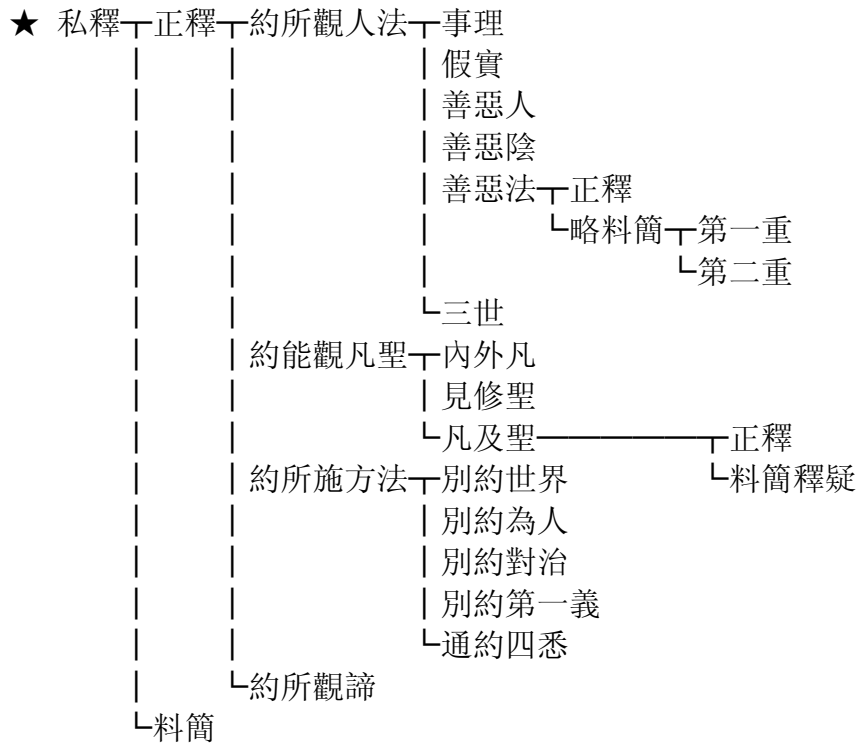

(上接 P10)

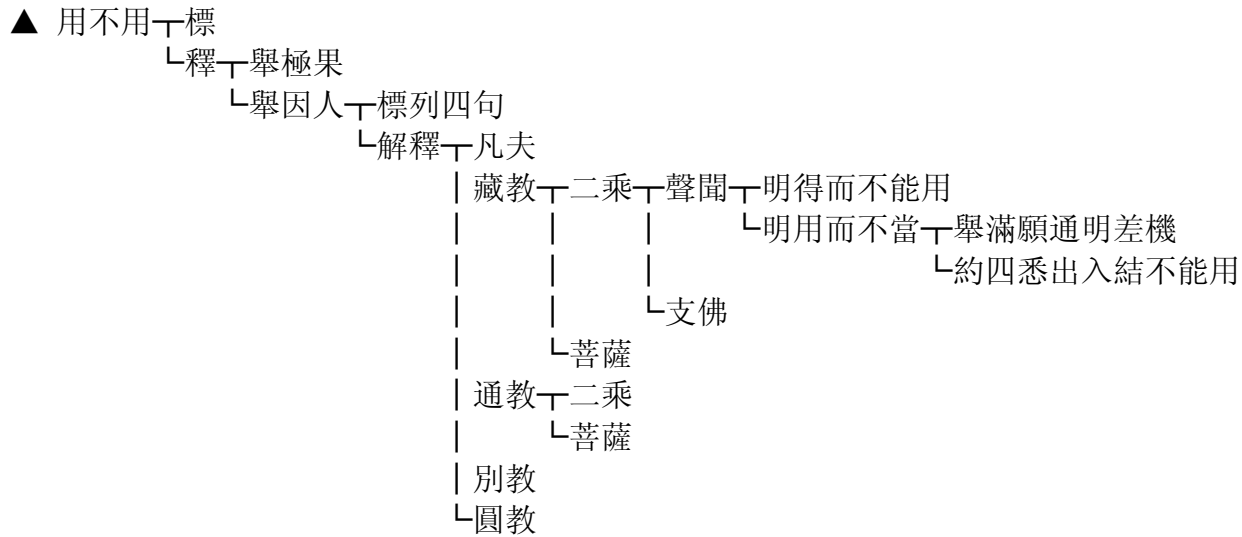

(上接 P10)

▲ 明權實一標

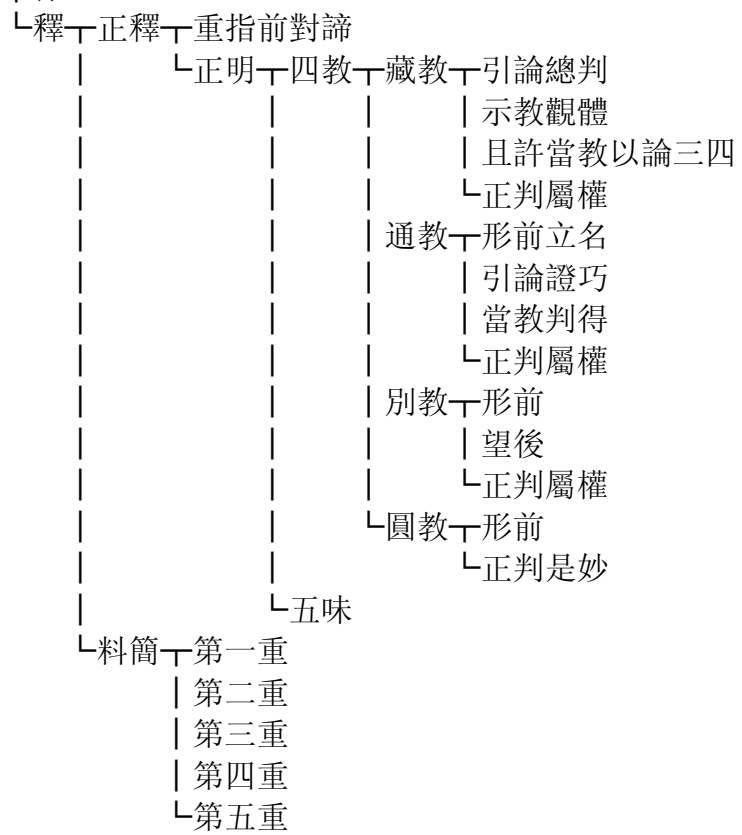

(上接 P10)

▲ 開顯一標

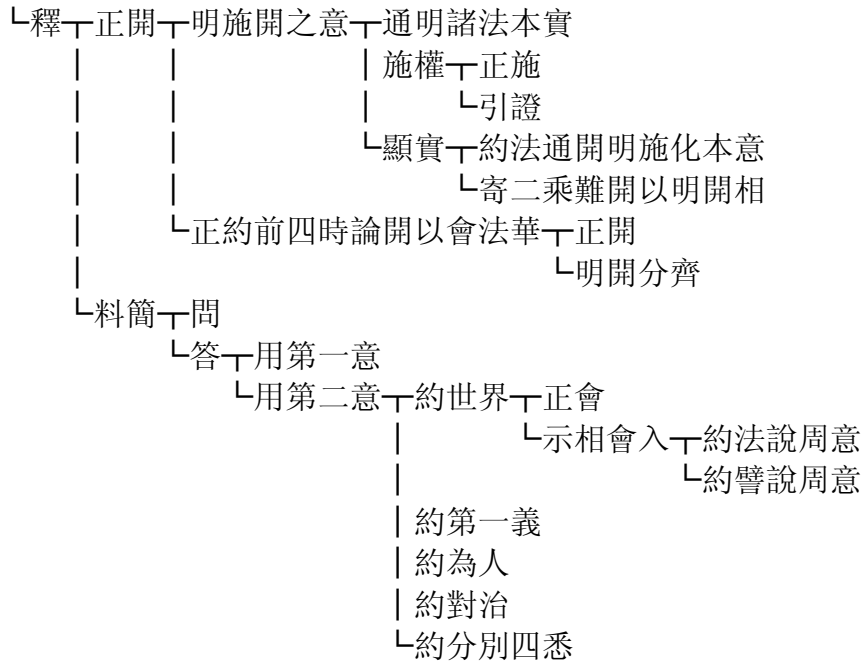

▲ 通經一問

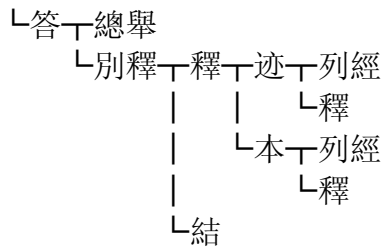

(上接 P4)

◆ 別解 下 標章

└ 隨釋 下 釋名 下 釋別名 下 釋妙法 下 開章

└ 解釋 下 判通別 下 於今經自立

└ 明立名意 下 標

└ 列

└ 釋 下 通解通別 下 略

└ 廣 下 約教 下 釋 下 明別

└ 明通

└ 結

└ 約行 下 釋 下 別 下 立

└ 引證 下 寄小

└ 寄大

└ 引小以例

└ 結 下 正結

└ 引證

└ 約理 下 立

└ 引證

└ 結

└ 別解通別

└ 結

└ 料簡 □

└ 定前後 ★

└ 出舊解 ★

└ 正解 ★ (下接 P19)

└ 釋蓮華 (七下) ▲ (下接 P124)

└ 釋通名 (八上) ● (下接 P127)

└ 辨體 (八上) ◆ (下接 P131)

└ 明宗 (九中) ◆ (下接 P151)

└ 論用 (九末) ◆ (下接 P154)

└ 判教相 ◆ (下接 P159)

□ 料簡問

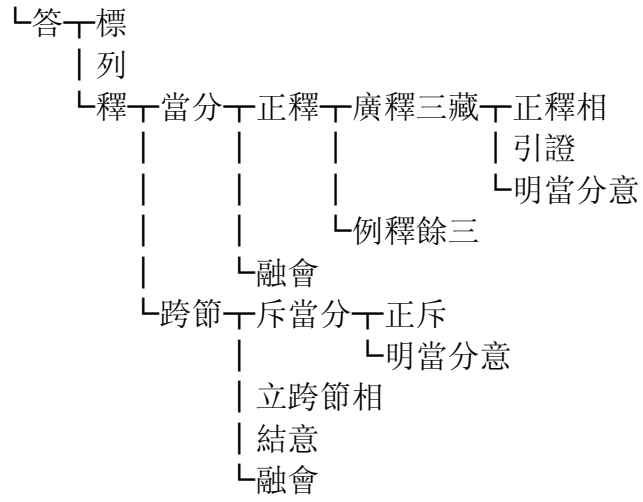

★ 定前後標

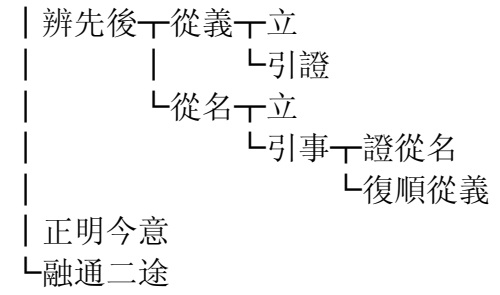

★ 出舊解

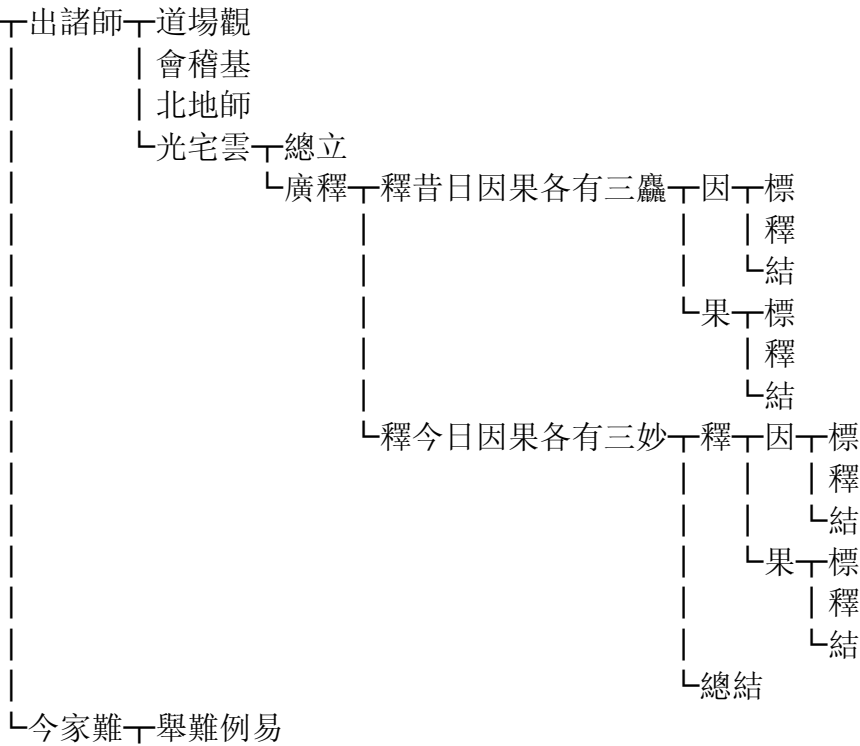

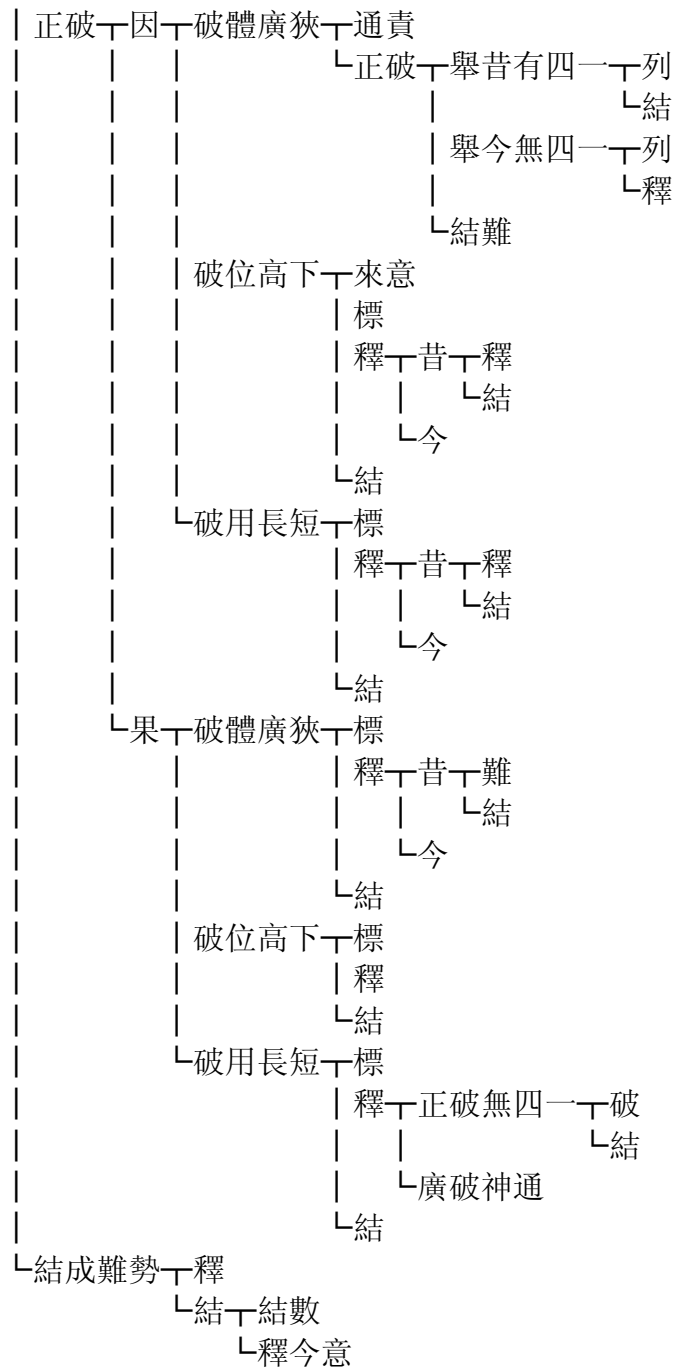

(上接 P16)

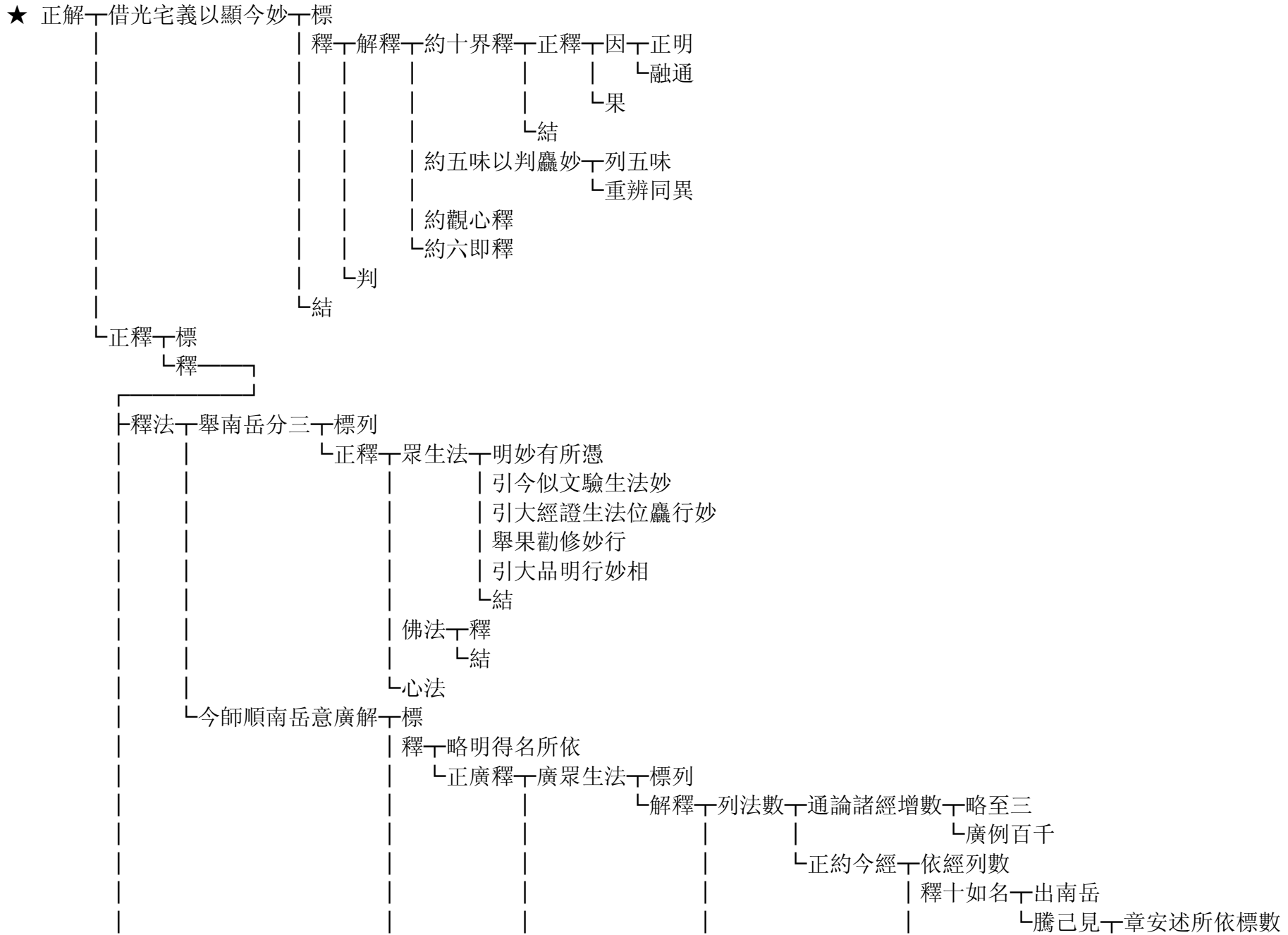

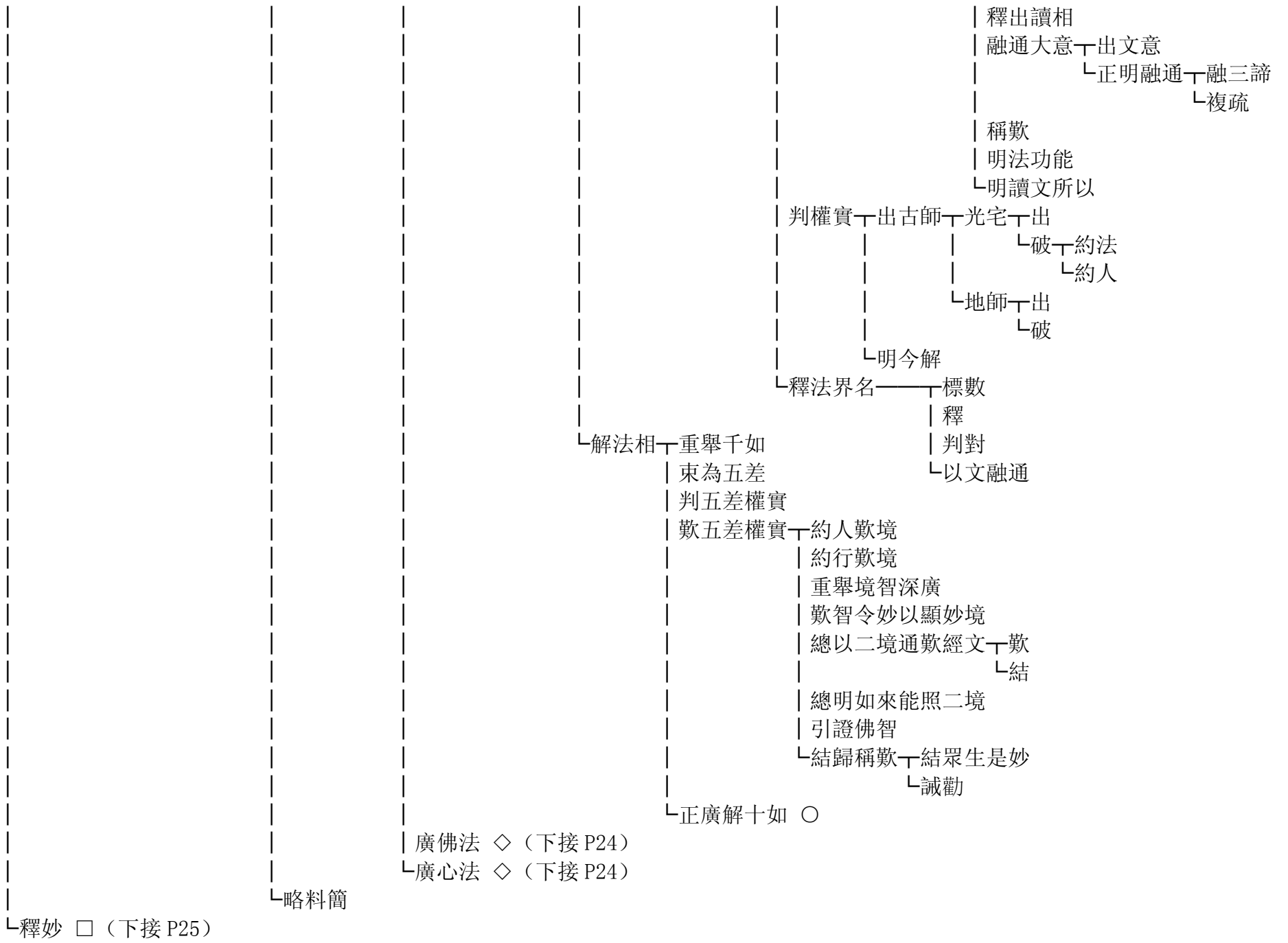

○ 正廣解十如標列



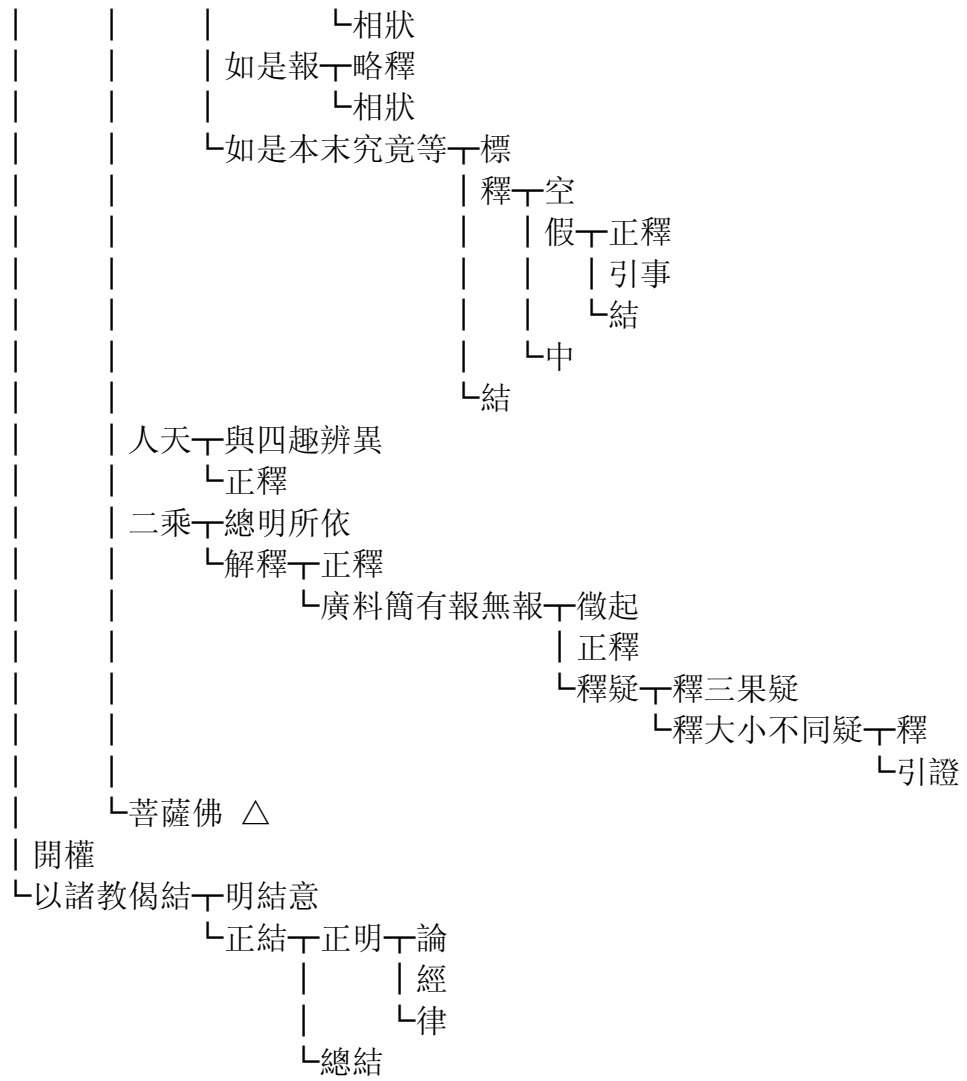

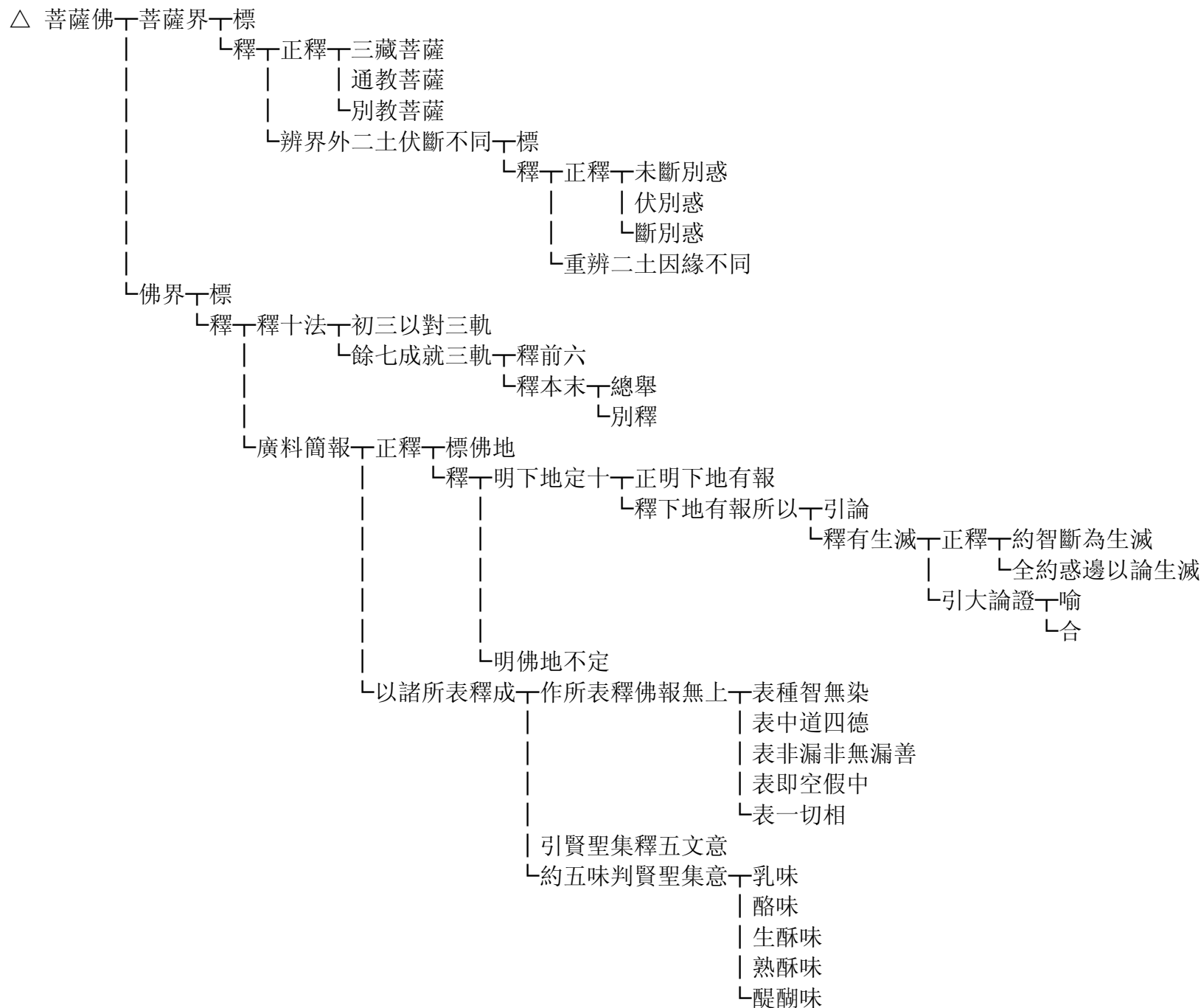

△ 開權、以諸教偈結（上接 P22）

（上接 P20）

◇ 廣佛法 下 標所照

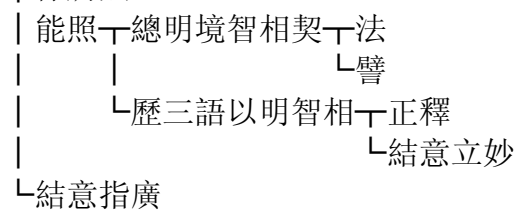

（上接 P20）

◇ 廣心法 下 標

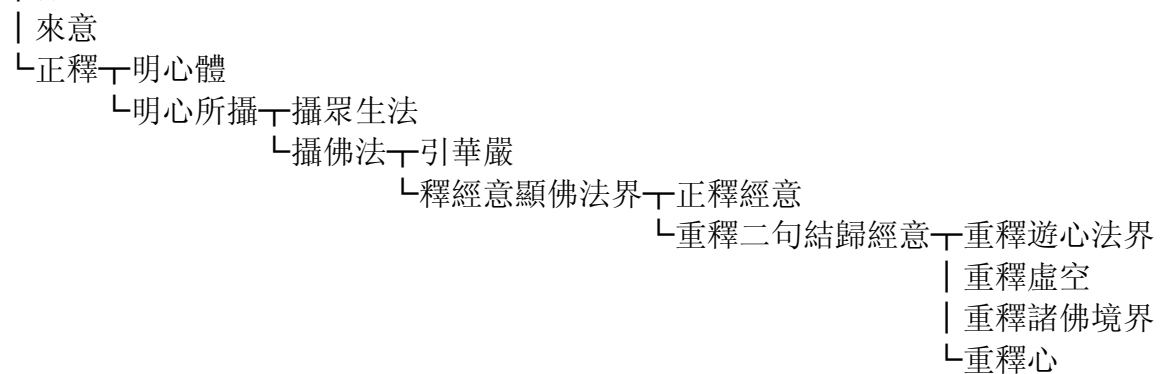

◇ 略料簡（上接 P20）

(上接 P20)

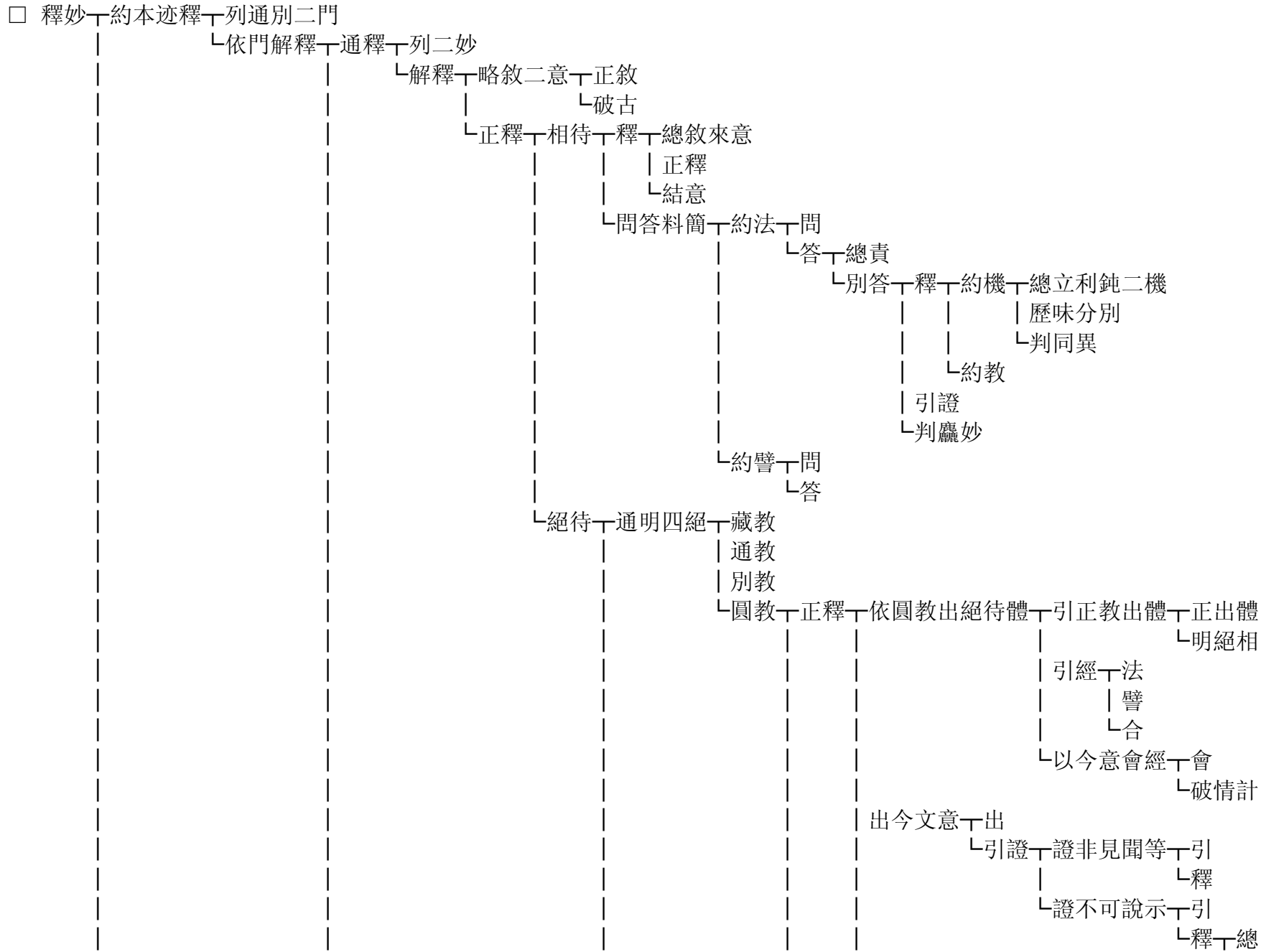

┌別釋 ○
 └對大料簡(七下) ◇ (下接 P123)

┌以空有二門判前所釋
 └明二妙妙上三法
 └將四絕約五味判
 └開權
 └會諸絕成妙問
 └答會
 └判能所
 └約本迹以釋能所之意
 └將本迹等妙妙上三法
 └判橫豎

┌斥偽明斥偽法直明偽
 └出偽相正出偽相
 └釋偽所以
 └譬
 └舉正顯偽法
 └譬

┌別正明
 └引三文證引今經
 └引中論
 └引華首

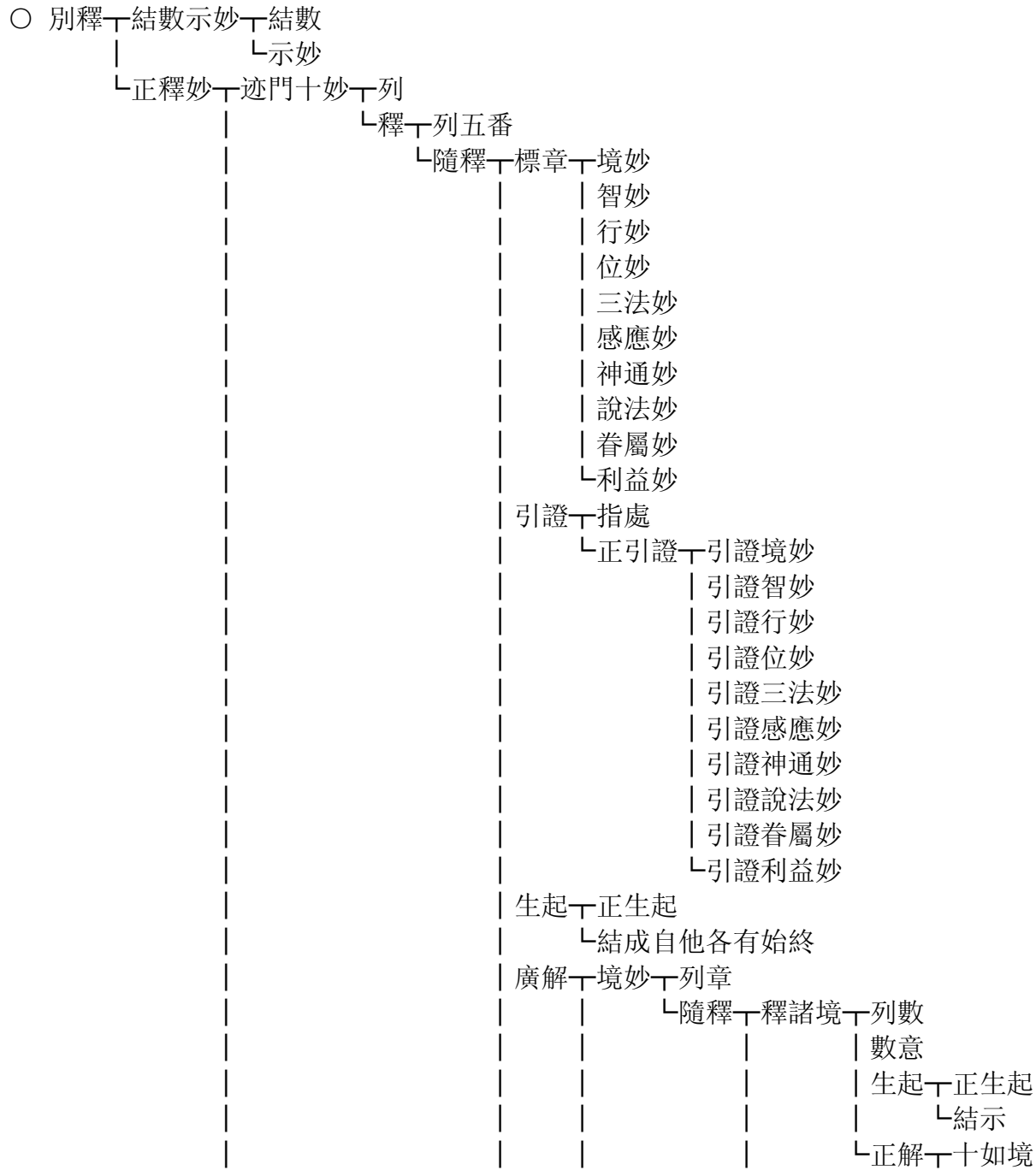

				因緣境 一列四章
				└─隨釋┐正釋┐雙舉界內外各二種以定根性
				└─釋┐明思議生滅十二因緣 ≒
				明思議不生滅十二因緣 ≒
				明不思議生滅十二因緣 ≒ (下接 P30)
				└─明不思議不生滅十二因緣 ≒ (下接 P30)
				判麤妙 ※ (下接 P31)
				開麤顯妙 ※ (下接 P31)
				觀心 ※ (下接 P31)
				四諦境 ○ (下接 P32)
				二諦境 ○ (下接 P34)
				三諦境 ○ (下接 P39)
				一諦境 ○ (下接 P39)
				└─論諸境同異 ○ (下接 P40)
				智妙 ○ (下接 P41)
				行妙 ○ (下接 P51)
				位妙 ○ (下接 P66)
				三法妙 ○ (下接 P84)
				感應妙 ○ (下接 P92)
				神通妙 ○ (下接 P97)
				說法妙 ○ (下接 P99)
				眷屬妙 ○ (下接 P103)
				利益妙 ○ (下接 P106)
				結權實 (七上) ☆ (下接 P113)
				本門十妙 (七上) △ (下接 P114)

≡ 明思議生滅十二因緣 一重立界內利鈍二根

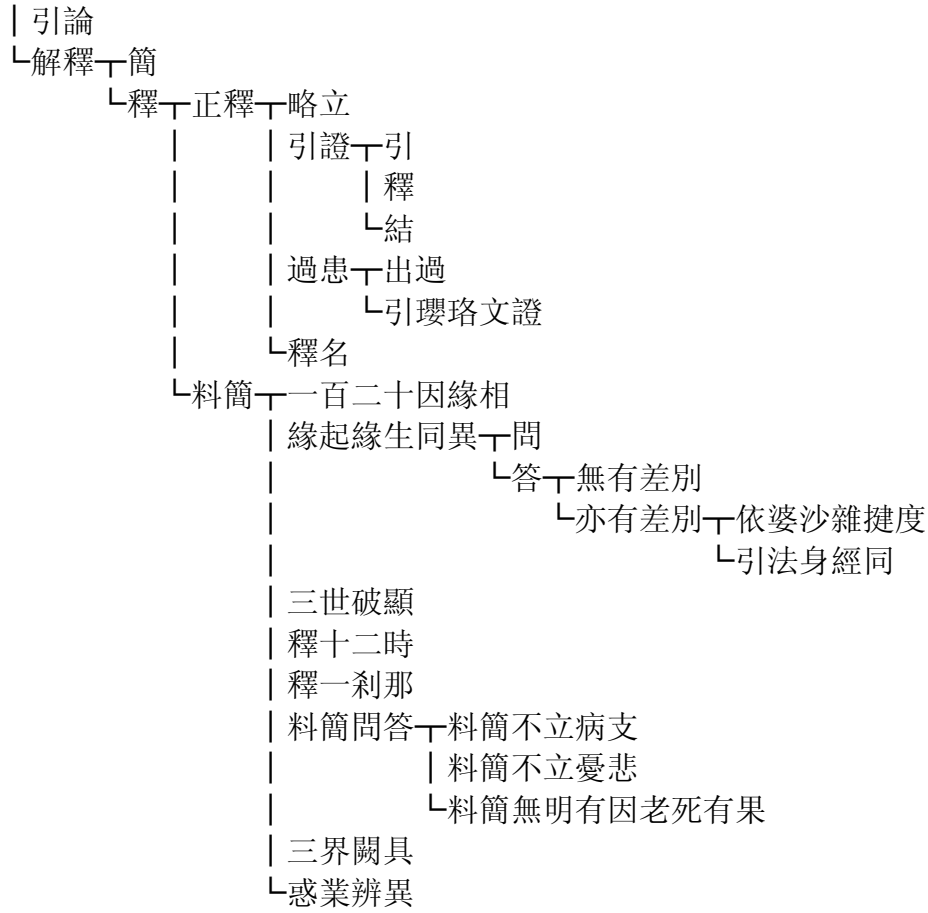

≡ 明思議不生滅十二因緣 一立意

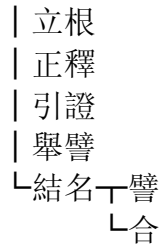

(上接 P27)

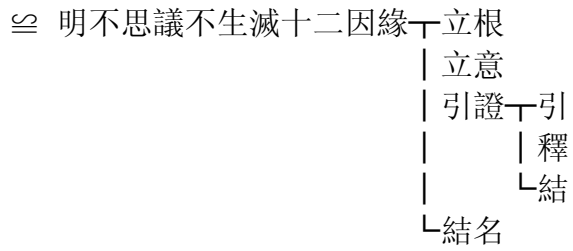
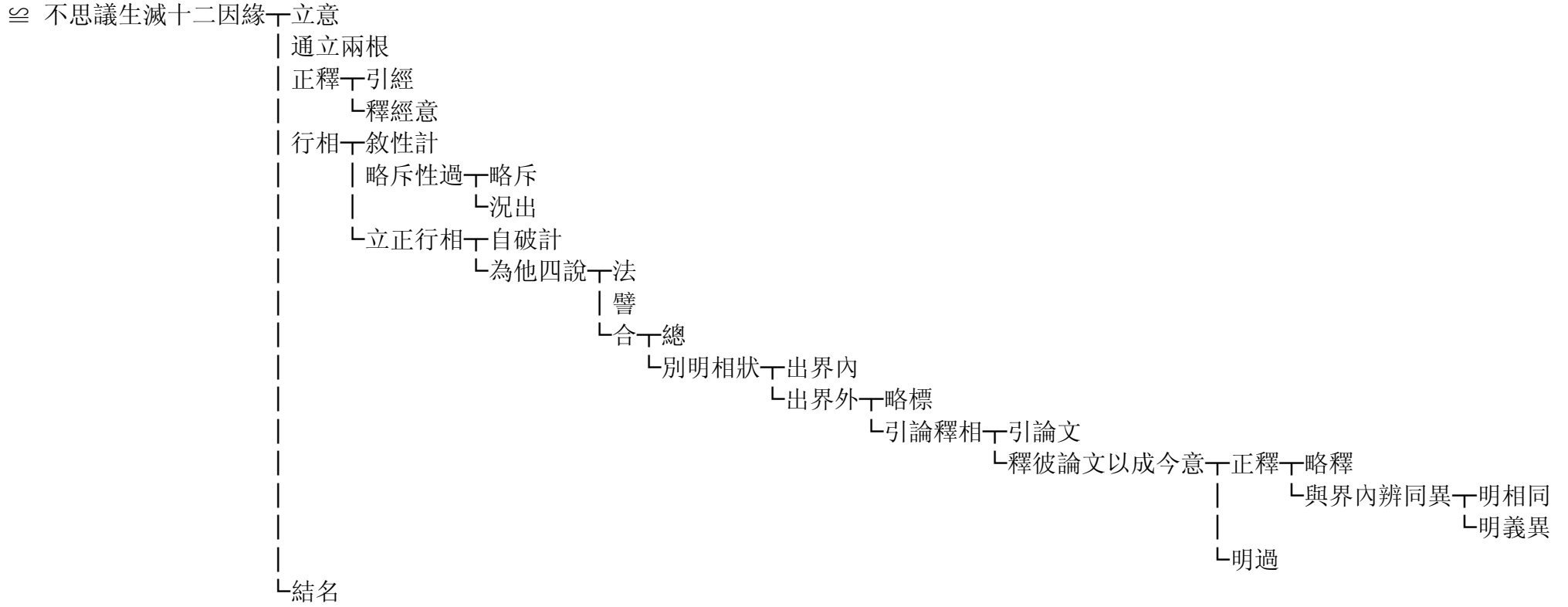

(上接 P27)

※ 判麤妙下重敘

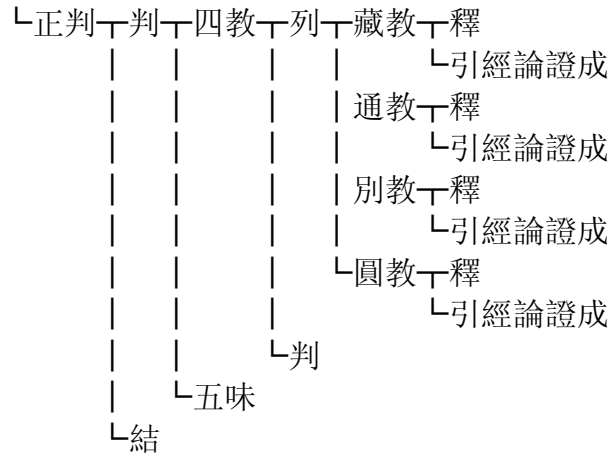

※ 開麤顯妙下總敘三麤

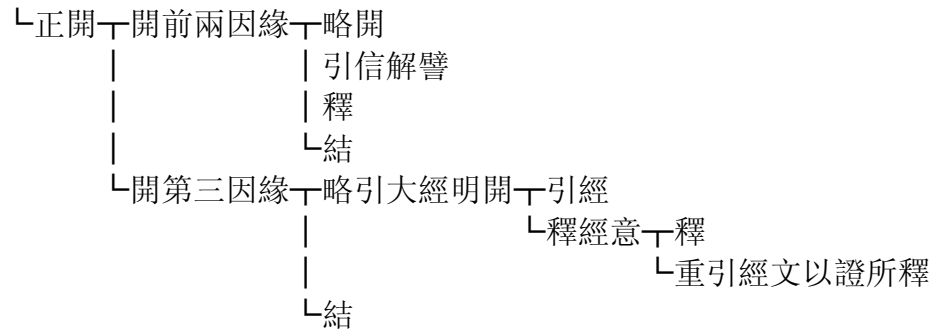

※ 觀心下法下立

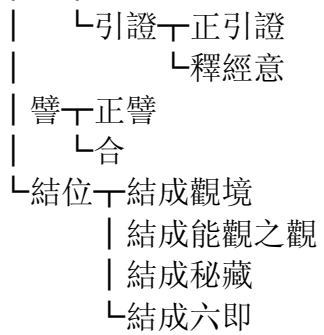

(上接 P28)

◎ 四諦境 下 列章

└ 隨釋 下 明四諦 下 標列

└ 解釋 下 出他解 下 述 下 以大小相對明諦

└ 判約行法分作無作

└ 依經重釋作無作等 下 釋有作有量

└ 釋無作無量

└ 略斥

└ 四番四諦 ※

判麤妙 下 約四教判

└ 約五味判

開麤顯妙 下 標

└ 釋 下 敘諸經意 下 正敘諸經意 下 大品

└ 中論

└ 無量義

└ 法華

└ 涅槃 下 列二品文意

└ 解釋 下 列

└ 釋 下 正釋 下 釋初句

└ 餘三句例

└ 料簡 下 問

└ 答

└ 結意

└ 重約教理等判

└ 正開 下 開

└ 借光宅義以顯成妙

└ 觀心

※ 四番四諦標列

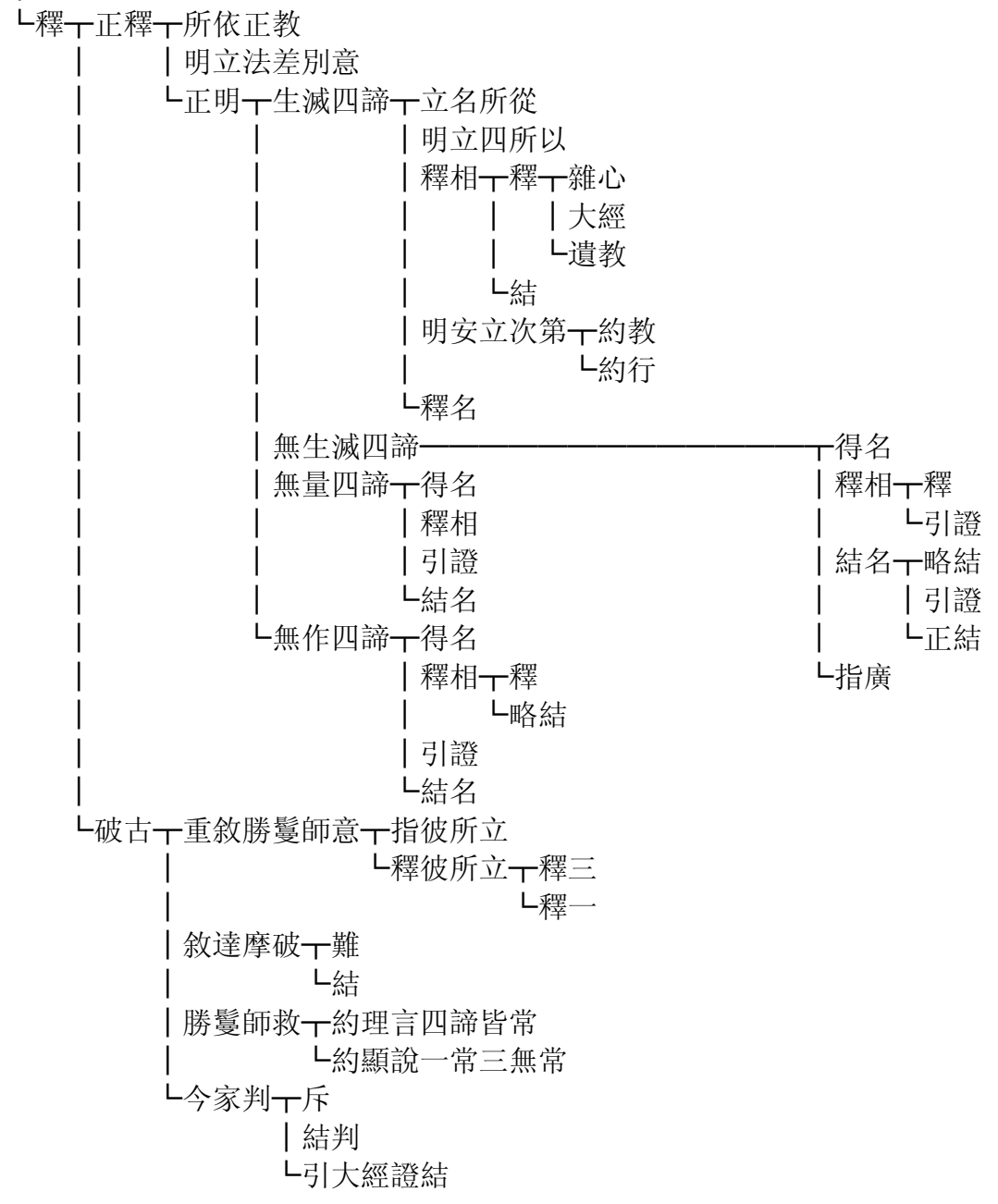

(上接 P28)

◎ 二諦境 標列

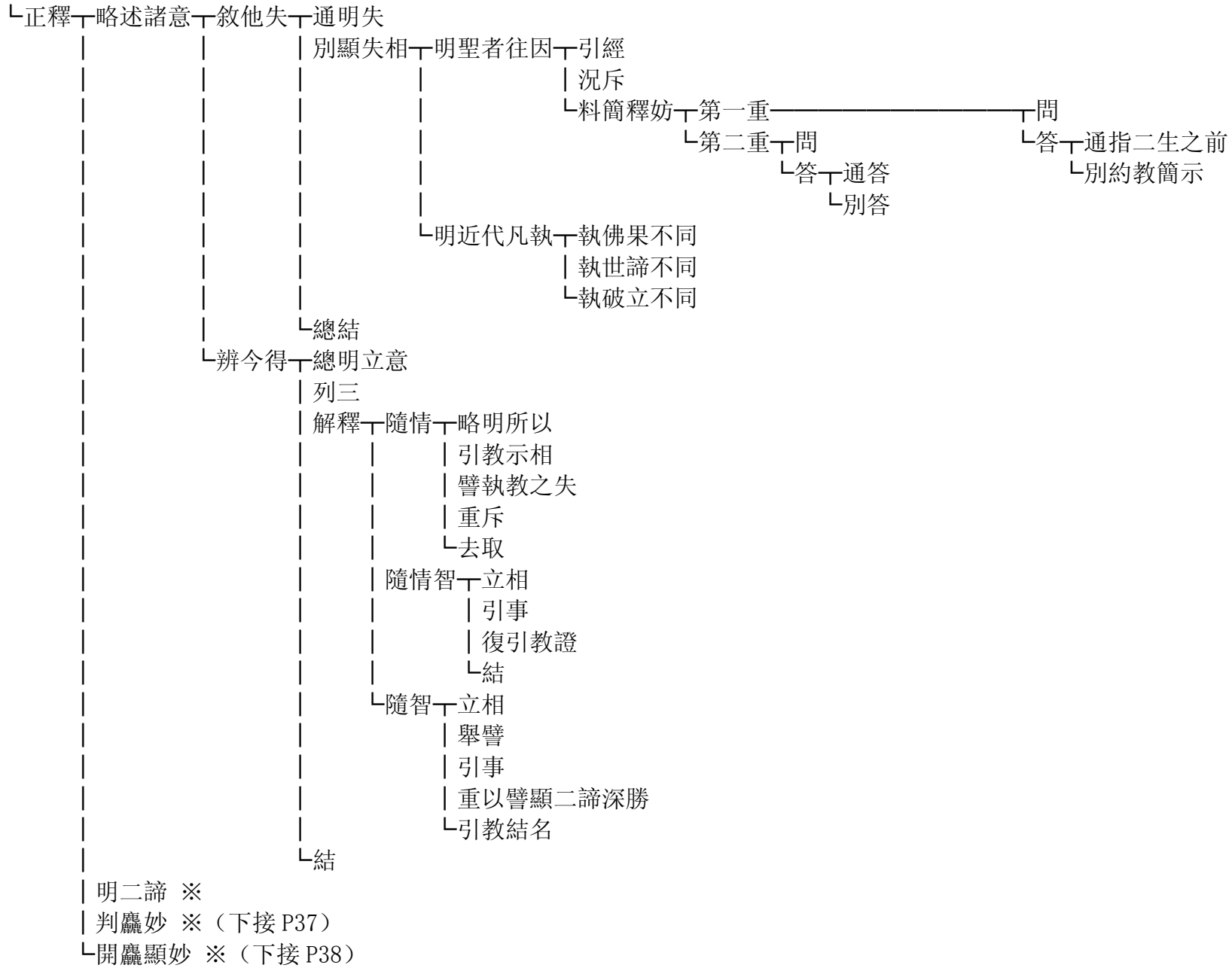

※ 明二諦 一 明來意

明功能 一 出初番 一 法
└ 譬
└ 以後況初

廣釋 一 列

└ 釋 一 藏教 一 正釋二諦 一 釋相
└ 引證
└ 述意
└ 結名
└ 示三意

通教 一 釋二諦 一 立名
└ 斥前
└ 正釋相
└ 引證
└ 結名

└ 明三意 一 列
└ 分別 一 標
└ 釋 一 出同異
└ 釋同異
└ 舉譬 一 譬
└ 合
└ 引例

別圓接通 一 以一法標
└ 略以三法示

└ 辨相 一 正釋三相 一 正釋 一 寄非漏非無漏法辨相 一 依教立
└ 明行相
└ 重釋 一 通教鈍根取解
└ 利根發別解
└ 利根發圓解

寄空不空法辨相 一 依教立
└ 明行相 一 通教鈍根取解
└ 利根發別人取解
└ 利根發圓人取解



(上接 P34)

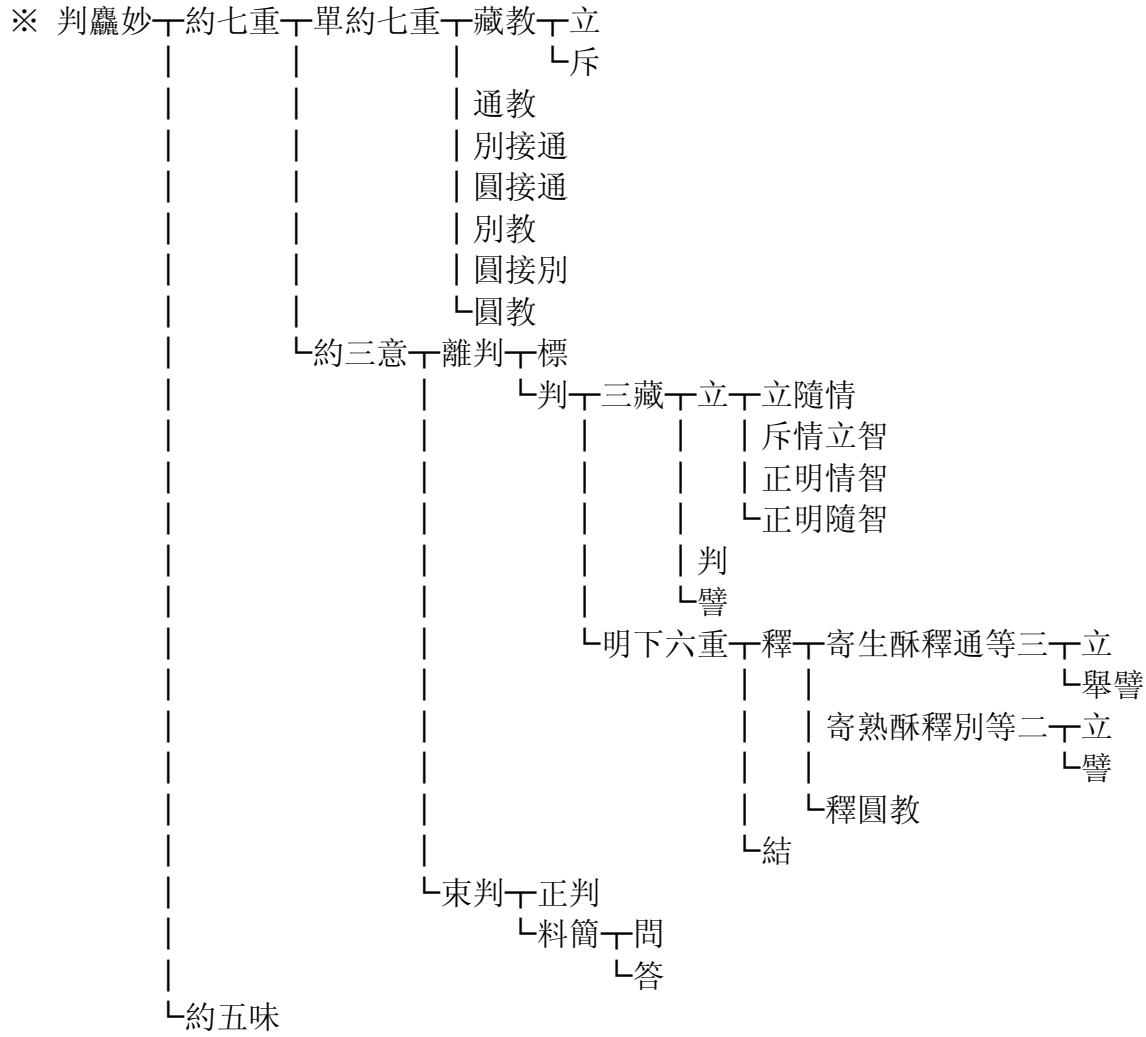

(上接 P34)

※ 開麤顯妙 下 標

└ 釋 下 總舉三世佛出世意

| 舉論以證佛意 下 引論

| | 釋論意

└ 正明開相 下 略明今日入實施權 下 正明入實開權 下 明入實

└ 明施權

| 明機感之相

| 明久遠施權入實 下 出舊

└ 正解 下 明久遠施權 下 重敘寂場為況

└ 展轉明久 下 正明

| 引證

└ 結

└ 明入實 下 明久遠入實

└ 明今世入實

└ 正明今經開權顯實 下 正明開 下 豎約四味論開

└ 歎教斥偏 下 總歎 下 約化儀

| 佛意

| 教旨

└ 得失 下 失

└ 得 下 正明得 下 約法以明得

| 約三世佛以明得

| 舉涅槃以釋疑

└ 結勸

└ 重破教道 下 舉論師謬謂

└ 明今家斥失 下 總舉迹中十妙

| 別以初妙比破

| 逗機比決

| 斥偏

| 展轉比決

| 結歎

| 舉勝況劣

└ 結

(上接 P28)

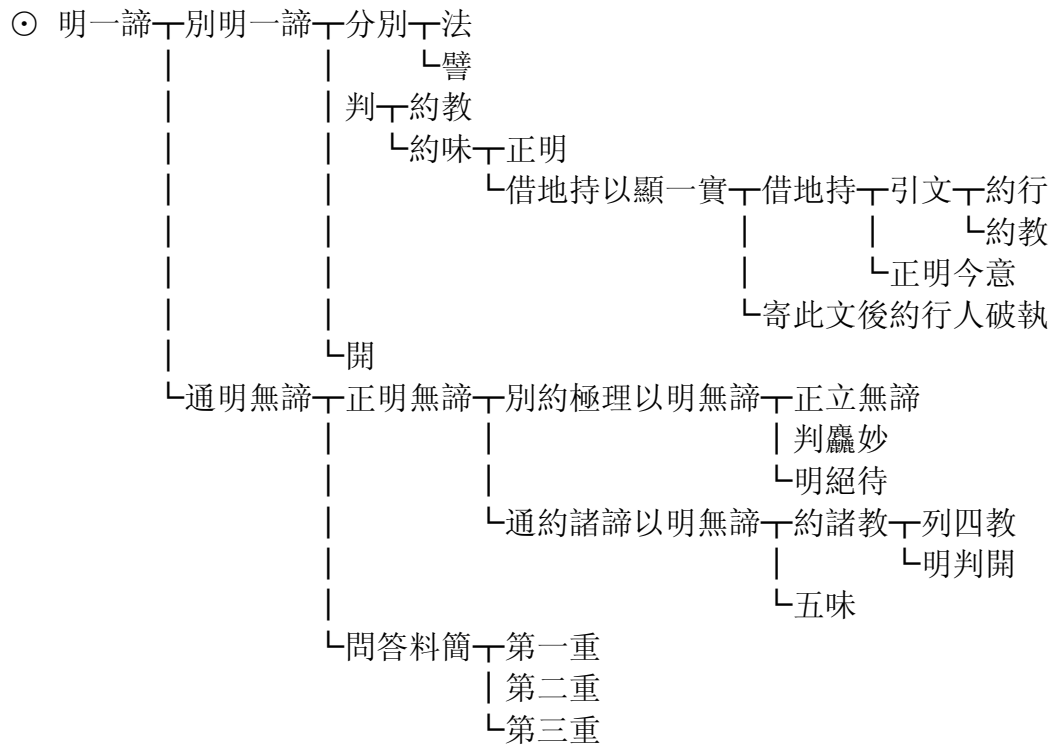
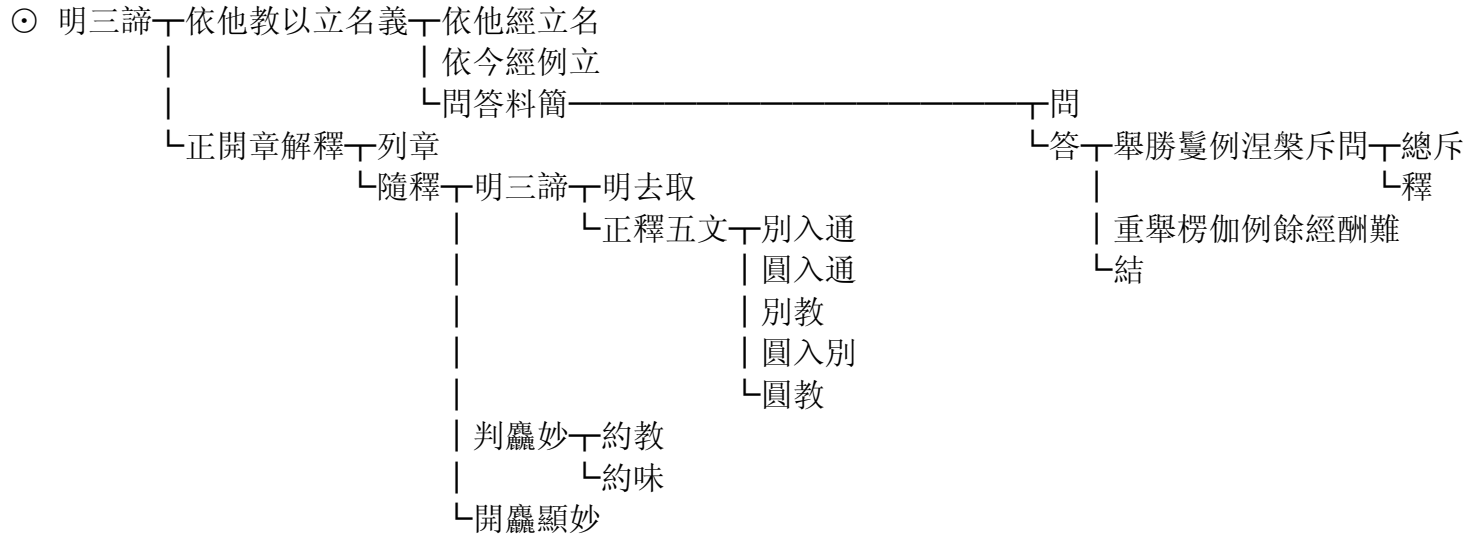

(上接 P28)

○ 論諸境同異 明來意



(上接 P28)

◎ 第二智妙 下 明來意

└ 正釋 下 列章

└ 隨釋 下 總論諸智 下 列六章

└ 依章解釋 下 數

| 類 下 列

| └ 結

| 相 下 世智

| 五停四念智

| 四善根智

| 暖 下 正釋暖義

| 釋暖在初

| 明所緣諦 下 釋

| 料簡

| └ 引證

| 料簡釋疑 下 簡法

| 簡品類 下 初師義

| 次師義

| └ 瞿沙義

| └ 明功能

| 頂 下 對上下三善根以辨相

| 釋名

| 釋頂法觀相 下 釋 下 明能信之觀

| 明所緣之境

| 料簡 下 第一重 下 問

| 答

| 第二重 下 問

| 答

| 釋法名退 下 問

| 答 下 正釋頂退

| 明不退兩緣

| 忍 下 下忍

| 中忍

| └ 上忍

└ 五停 下 釋名

| 明停心功能

| └ 正明用治

| 四念 下 明功能

| └ 判位

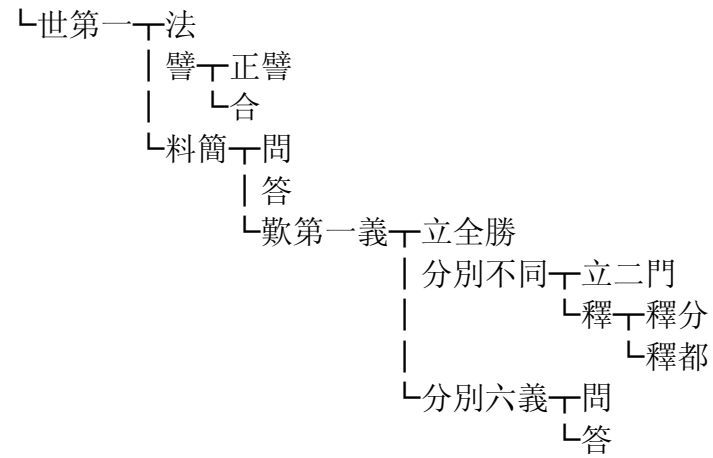

- | 四果智
- | 支佛智
- | 六度智
- | 體法聲聞智
- | 體法支佛智
- | 體法菩薩入真方便智
- | 體法菩薩出假智
- | 別教十信智
- | 三十心智
- | 十地智
- | 三藏佛智
- | 通教佛智
- | 別教佛智 ─┬─ 正釋
 - | ─┬─ 釋疑
- | 圓教五品弟子智
- | 六根清淨智
- | 初住至等覺智
- └─ 妙覺智

- | 照 ○
- | 判 ○
- └─ 開 ○ (下接 P44)

└─ 對境論智 ○ (下接 P45)

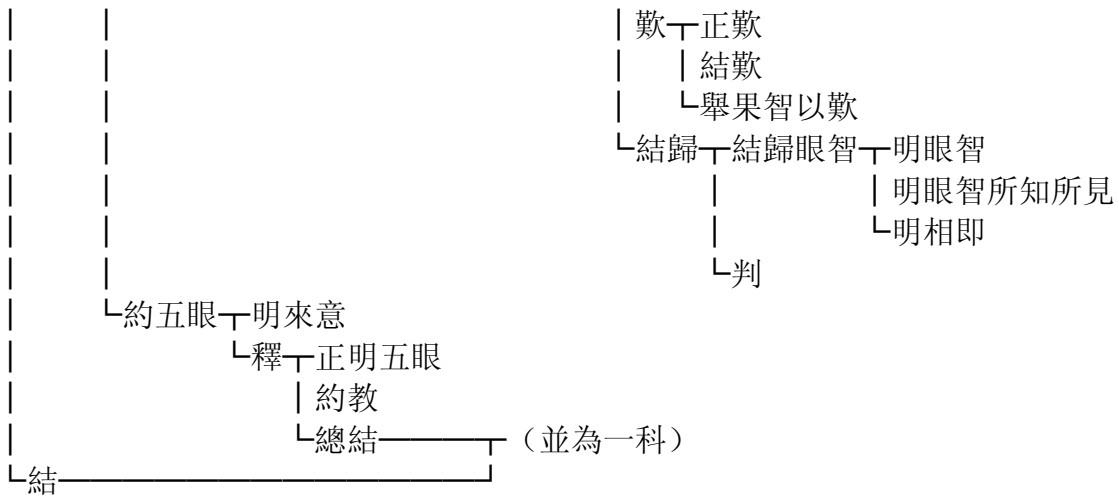

(上接 P42)

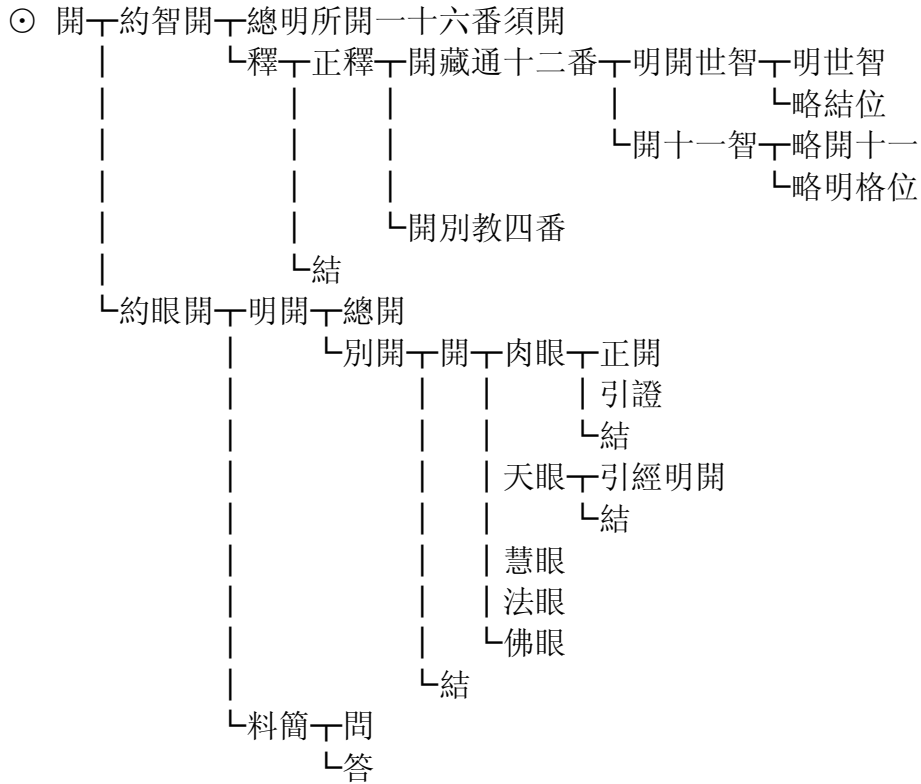

(上接 P42)

○ 對境論智 一 標列

└ 釋 一 對五境 一 略明十如意

└ 對六境 一 對因緣 一 引經

└ 釋相 一 總明今意 一 敘大意

└ 得名所以 一 各明 一 藏教

| 通教

| 別教

└ 圓教

└ 結歎

└ 歷教解釋 一 釋 一 藏教 一 推受以至無明

| 推無明以感現報

| 用觀 一 觀生 一 通觀輪迴

| 束成因果

└ 觀滅 一 明子滅 一 法

| 譬

└ 結

└ 明果滅 一 釋

└ 結

└ 結名

| 通教 一 推因果

| 起觀 一 觀生 一 觀往因能招現果如幻

| 觀現因能招來果如幻

└ 引人例法

└ 觀滅

└ 結

| 別教 一 釋 一 觀境 一 總舉

| 明派出三道

| 正明用觀 一 釋

└ 總結

└ 觀成 一 明十行觀成

└ 明十地觀成 一 明能障

| 明障破德成 一 明前七支破

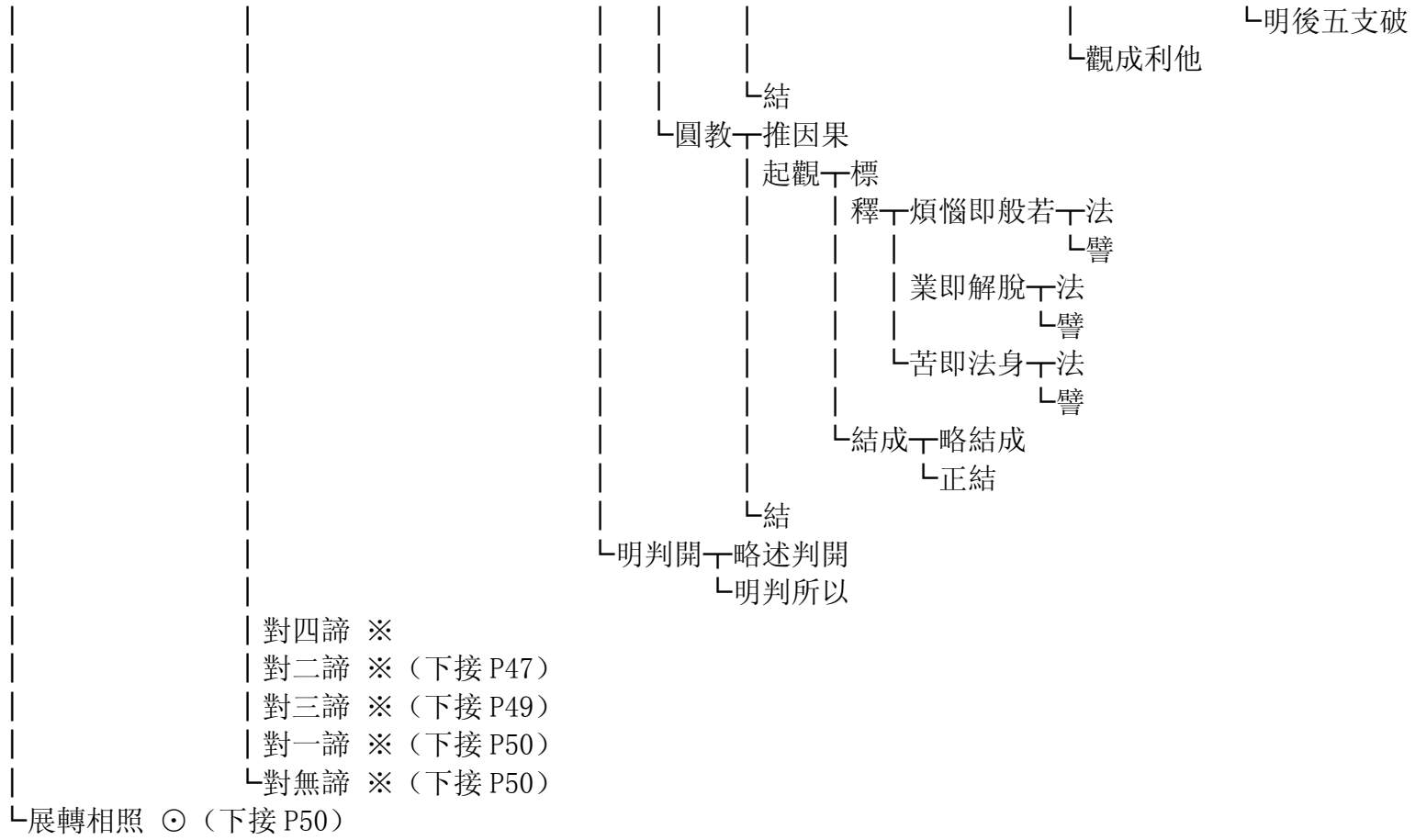

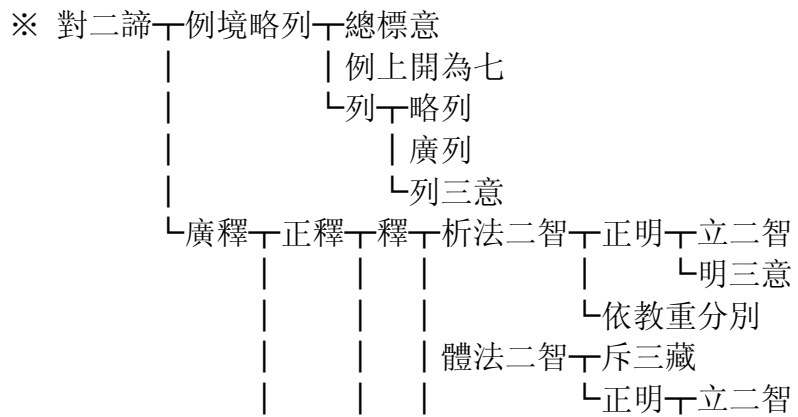
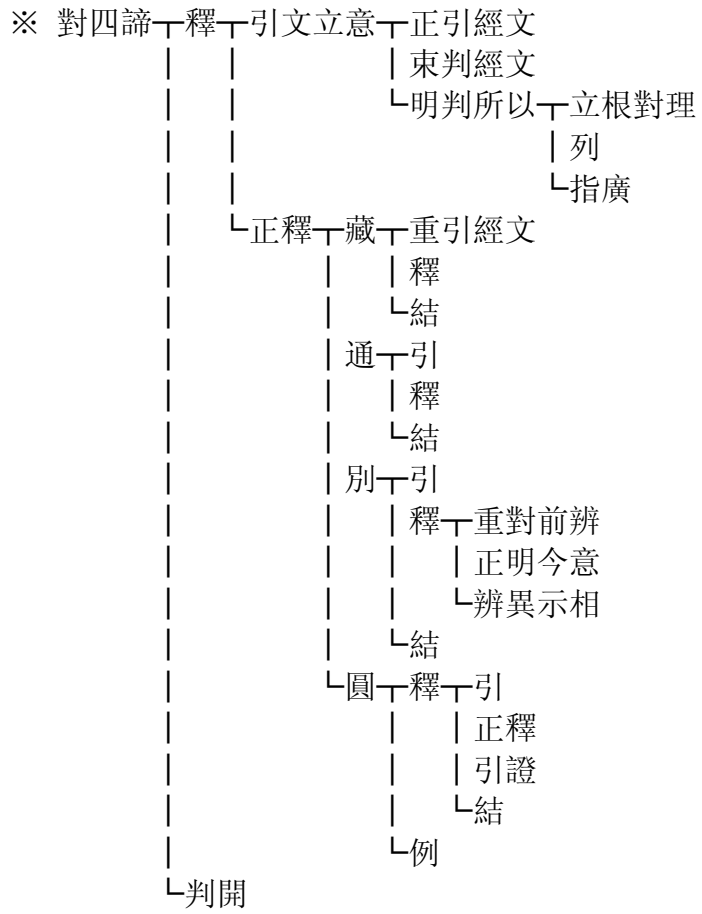

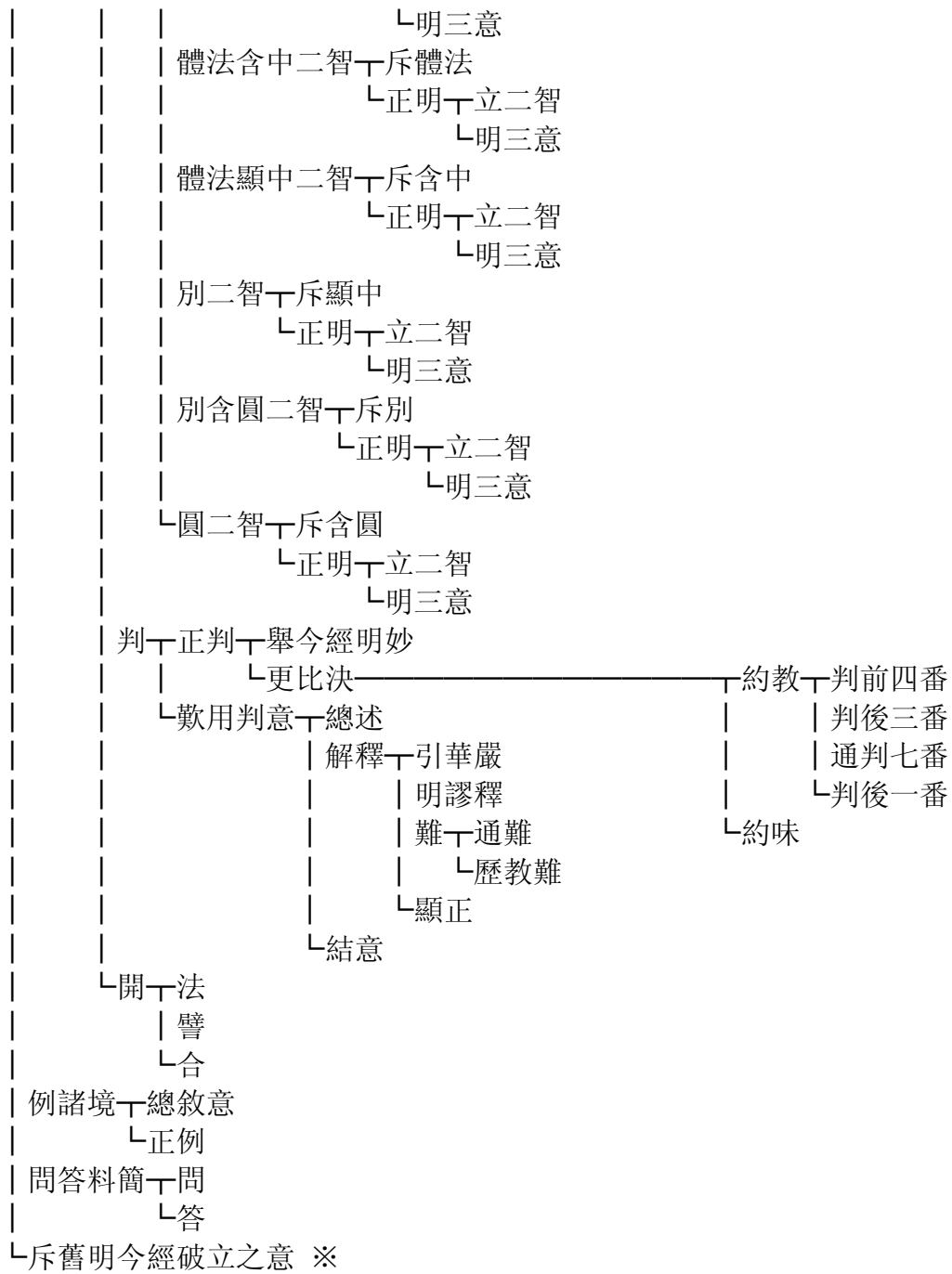

※ 斥舊明今經破立之意 一 舉宗以質非 一 示法相

- | 質偏
- | 示宗承所用
- | 明宗所憑意 一 正指經部
- | 明宗中所破
- | 約今法斥彼人法
- | 正顯其破相 一 舉七二之相
- | 舉三意之相
- | 明教法功能 一 舉初番況後諸番
- | 廣舉下六番所破
- | 結斥
- | 重歎
- | 形論意未周

(上接 P46)

※ 對三諦 一 重敘五境 一 總標來意

- | 略列三境
- | 相對立五解釋
- | 對境明智 一 標五種相
- | 境智相入明五
- | 解釋 一 正釋 一 教 一 中入空三智 一 明三境發三智
- | 解釋 一 釋行相
- | 結示
- | 引同
- | 如來藏入空三智 一 正釋藏智
- | 比決
- | 引證
- | 中對兩三智 一 釋
- | 引地持
- | 如來藏入中三智 一 略立
- | 對前辨體
- | 引論師意證
- | 示今意

- | | | | 圓三智 釋
- | | | | | 引論證
- | | | | 觀 辨因果 總辨因果
- | | | | | | 對三觀 引瓔珞
- | | | | | | | 正對三觀
- | | | | | 例智相入
- | 判 約教 判前兩都不成三諦故不用
- | | | 釋後五重 中入空智
- | | | | 如來藏入空智
- | | | | 中對二智
- | | | | 如來藏入中智
- | | | | 圓三智
- | | 約味
- | 開 略以劣況勝
- | | 引證
- | | 釋大經文以合今意 以凡況小
- | | | 以小況大
- | 結歸

(上接 P46)

- ※ 對一諦 釋 立
- | | 譬
- | | 合
- | | 結
- | 判
- | 開

- ※ 對無諦 立
- | 判
- | 開

- ◎ 展轉相照 明來意
- | 正展轉相照 正明傳照 因緣智
- | | 四諦智
- | | 二諦智
- | | 三諦智
- | | 一諦智
- | | 無諦智
- | 判開
- | 開教見理
- | 略以智例境

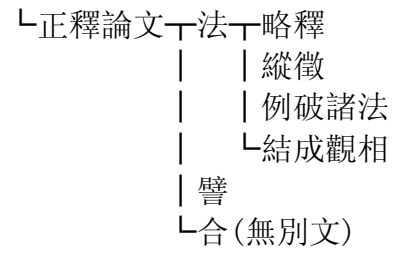
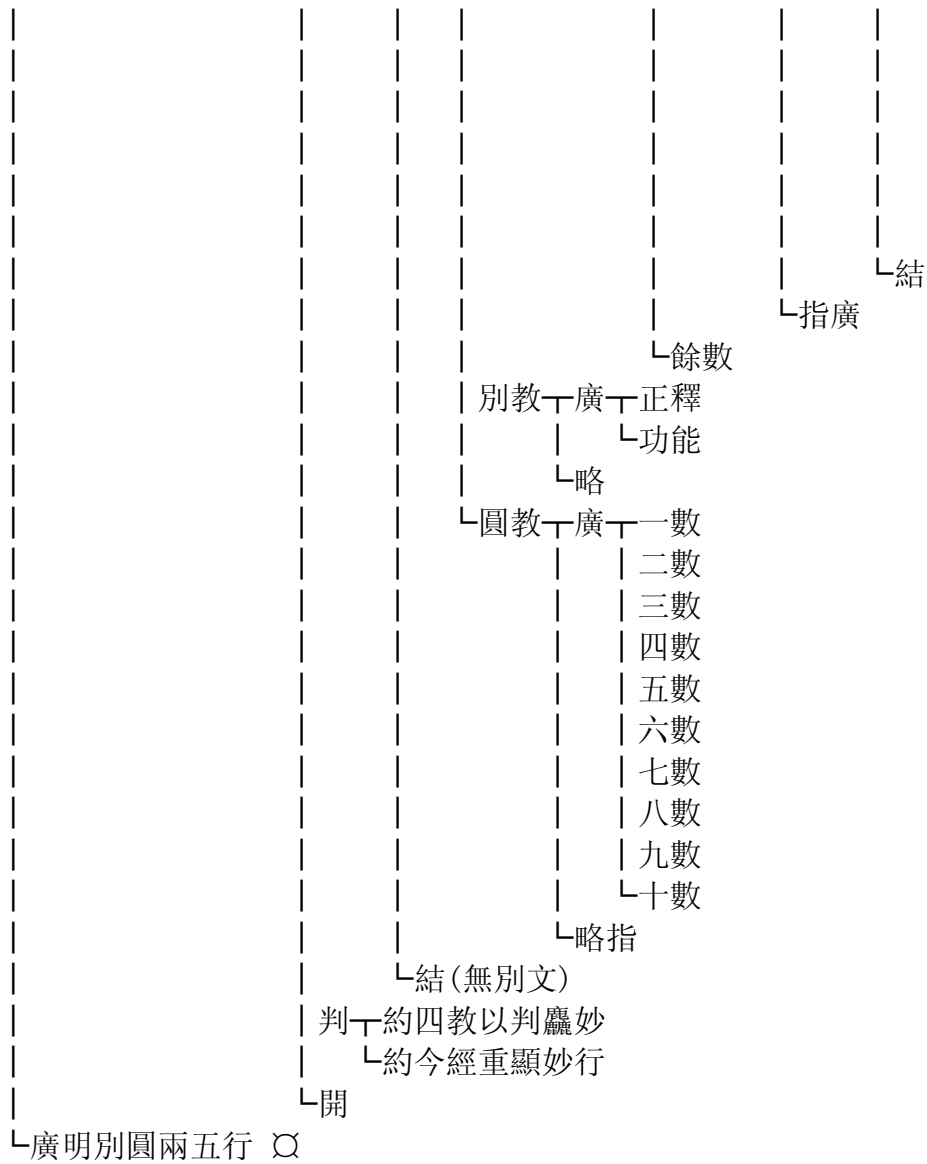

○ 廣明別圓兩五行一列章

└解釋一釋一釋兩五行一次第行一列

└隨釋一正釋一聖行一列

└釋一引經立意一經文

└文中結示

└解釋一明依經立信

└明依信立願一自愍悲他

└正明願相

└依願立行一戒行 ※

└定行 ※ (下接 P56)

└慧行 ※ (下接 P61)

└梵行一釋名

└功能名立

└得名之由

└簡非破邪

└結歸正體

└引證無緣

└顯圓辨異

└反以偏顯圓

└以功能結名

└天行一約釋名辨位

└明天行所到

└對餘四行以辨有行之由

└嬰兒行一正釋一正明行體

└與天行對辨冥顯不同

└明用行意

└明機感之相

└正出行相一漸一列一釋一入天

└藏

└通

└別

└結

└引經釋成一藏

| 通
| 別等菩薩
| 人天
└ 二乘

└ 頓

| 判
└ 開

└ 病行 ─ 釋 ─ 明行之所依
| | 明有行之由
| | 與嬰兒行對辨
| | 明有病之緣
└ 正明行相

└ 結

└ 問答料簡 ─ 問

└ 答 ─ 約因果別故有證無證

| 約別圓以判

└ 明圓別互融 ─ 明互融以顯文意

└ 還約別釋以辨文相 ─

└ 明地前顯別

└ 明登地同圓 ─ 融前三地

| 即此三地得名之由

| 明別圓之意 ─ 法

└ 譬

└ 融前五行 ─ 融自行

| 融化他 ─ 融梵行

└ 融病兒二行

└ 誠勸

└ 不次第行 ○ (下接 P65)

| 判
└ 開

└ 料簡釋疑 ─ 問

└ 答

※ 戒行一釋一正釋一明持根本白四為遠因

└明由本出生五支諸戒一列

└釋一前二支一別釋二支一釋第一支

└釋第二支

└總對後辨異

└次二支一正釋二支一釋第三支

└釋第四支

└寄此位中判道定屬戒一判

└釋

└後一支一標名

└釋一略舉願行

└釋願行一總願指前

└明事行

└廣明別願一舉菩薩戒中一十二願

└列大經防護十願一列一正列

└結意一標意

└會同

└與根本五支辨同異

└對大論十戒以辨同異

└結勸辨位

判一標意

└正判一約教判一四戒藏教攝

└析戒通教攝

└大乘不退等別教攝

└後三戒圓教攝一釋

└引多文證

└約五味

└開一寄相待重問答釋疑一第一重

└第二重

└正明開顯

(上接 P53)

※ 定行┆標

| 列

┆釋┆正釋┆世間禪┆列

┆釋┆根本味禪┆總釋┆釋總名┆釋名

| 引證

┆功能

┆釋通體

┆別釋┆標三品

┆解釋┆釋四禪┆初禪

| 二禪

| 三禪

┆四禪

| 釋四等┆標修意

┆釋┆明處所

| 辨修相

┆隱沒等

┆釋四空┆標修意

| 略出定體

| 明修相

| 明所離相

┆指廣

┆根本淨禪 §

| 出世禪 ≅ (下接 P59)

┆上上禪┆立名

| 指地持

| 略釋初自性一禪

┆略況結

| 判┆約法

┆約心

┆開┆正明開

| 結示

┆舉況結

§ 根本淨禪—結前總標

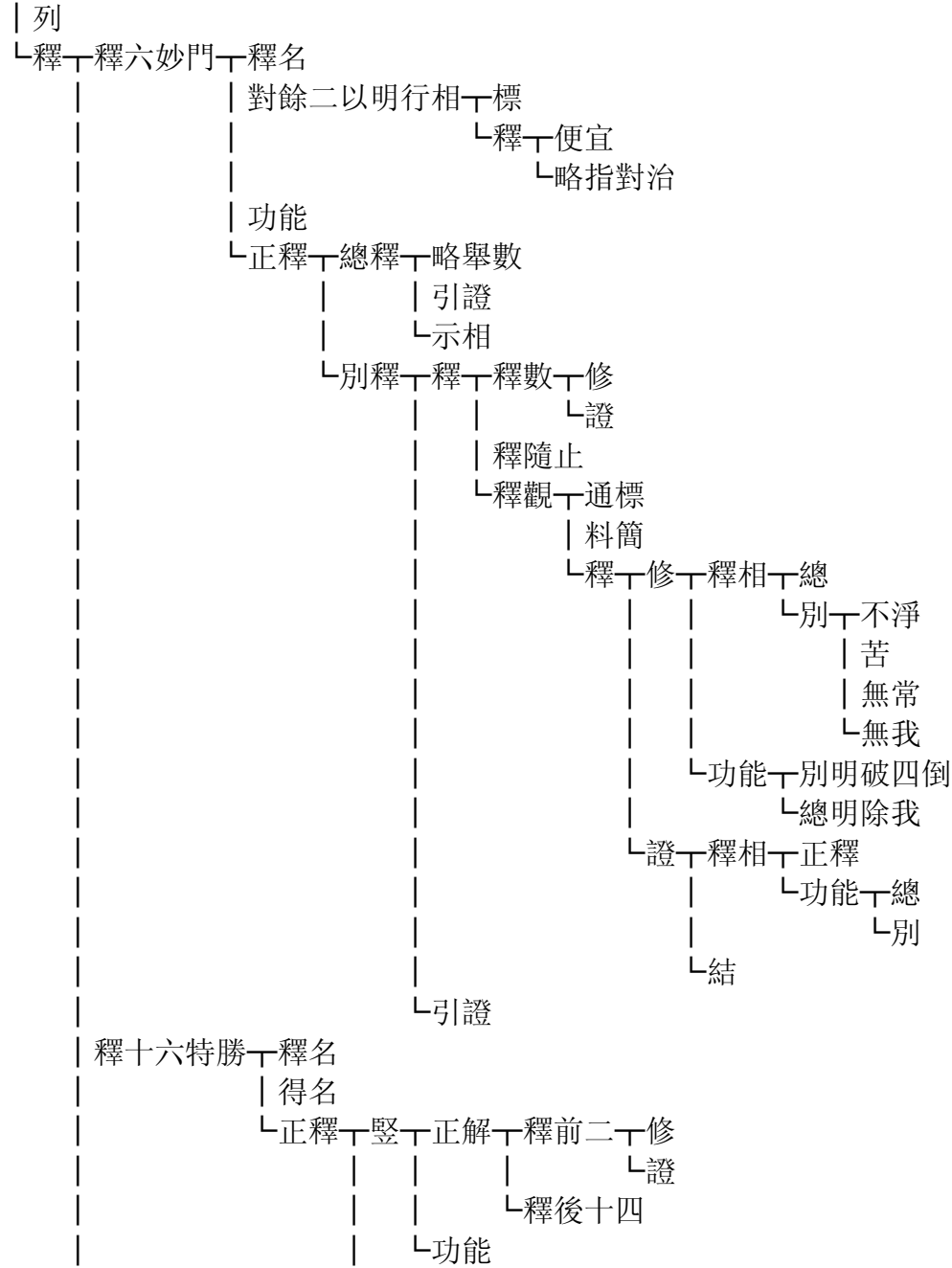

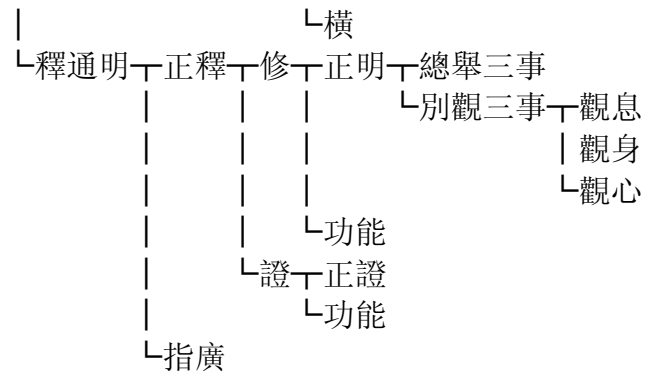

(上接 P56)

☞ 出世禪└結前

└解釋└標名數

| 列

└釋└正釋四相└明觀禪└自列四門以結名

└正釋└九想└明觀意

| 勸修

| 能所對辨└略明能所└能治

| | |└所治

| | |└廣明能所└明所治└標數

| | | | |└釋名相

| | | | |└過患

| | | | |└明能治└通標

| | | | |└別對

| | |└明功能└明治惑功能

| | |└明入大功能└法

| | | | |└譬

| | | | |八背捨└釋名

| | | | |└正明修

| | | | |八勝處

| | | | |└一切處

| | | | |明練禪└立名

| | | | | | |└立意

| | | | | | |└辨異

| | | | |明熏禪└立名

| | | | | | |└辨異立相

| | | | | | |└功能└除垢功能└法

| | | | | | | | |└譬

| | | | | | |└自在功能└法

| | | | | | | | |└譬

| | | | |└明修禪└立名

| | | | | | |└辨相

| 明此四觀練熏修於八背等└法

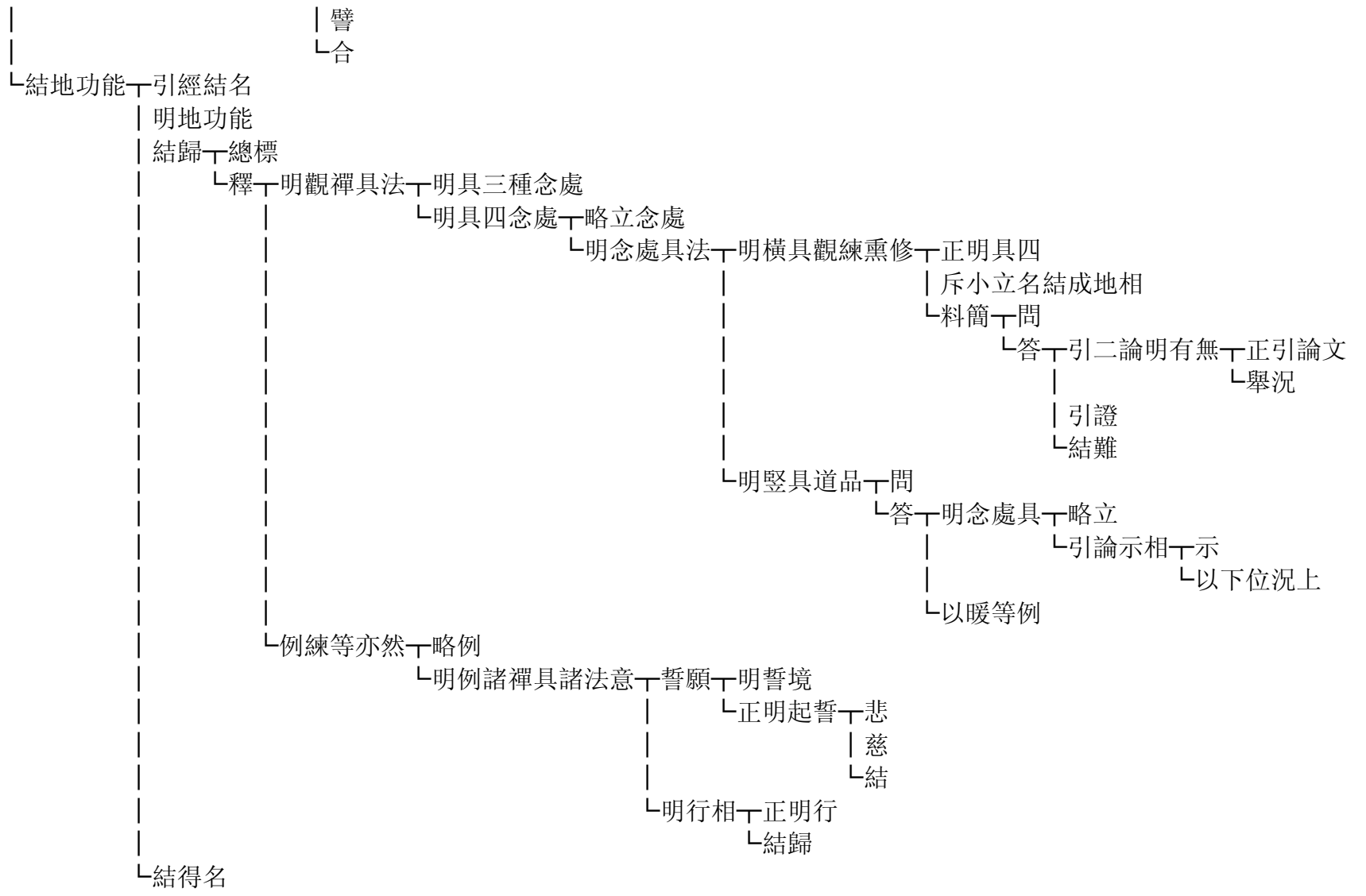

≡ 上上禪、判、開（上接 P56）

(上接 P53)

※ 慧行 一 標列

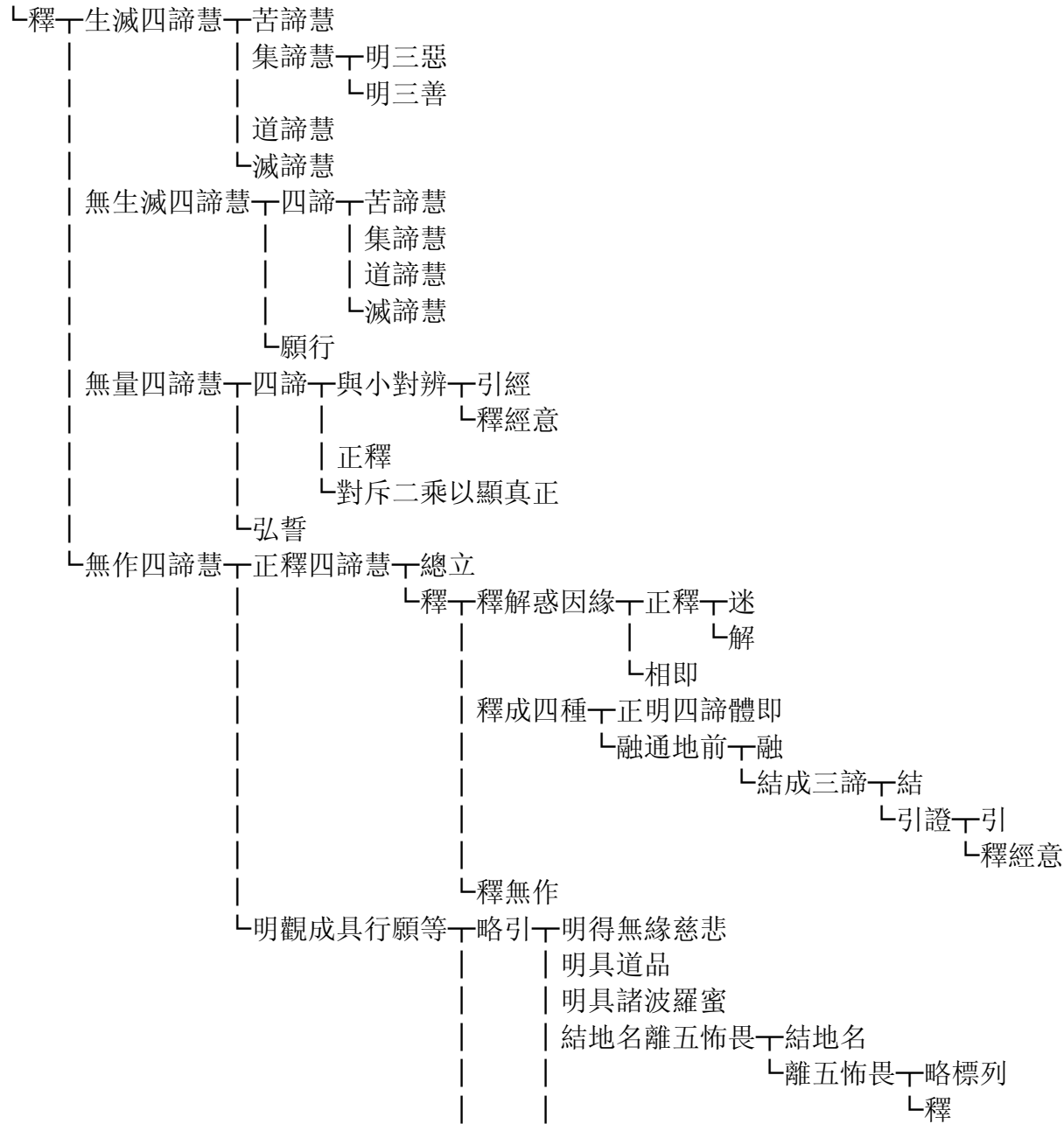

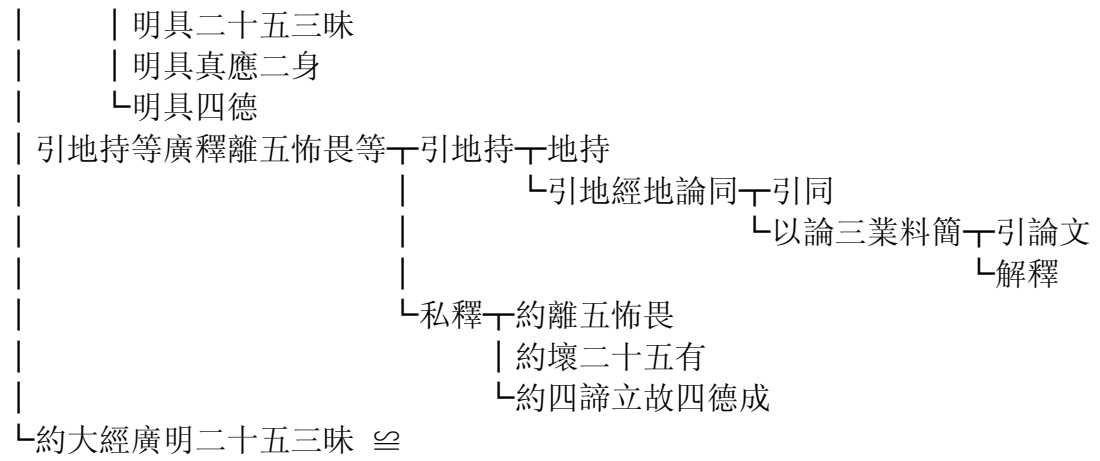

≈ 約大經廣明二五三昧 正釋 通釋別名意 正明四意

└ 簡示

└ 正解釋 釋通意

└ 各各別釋

廣釋二十五相

1、無垢三昧 出有過患

| 明本法功德

| 結行成三昧

└ 慈悲破有

2、不退三昧 出有過患

| 明本法功德

| 結行成三昧

└ 慈悲破有

3、心樂三昧 出有過患

| 明本法功德

| 結行成三昧

└ 慈悲破有

4、歡喜三昧 出有過患

| 明本法功德

| 結行成三昧

└ 慈悲破有

5、日光三昧 出有過患

| 明本法功德

| 結行成三昧

└ 慈悲破有

6、月光三昧

7、熱焰三昧 出有過患

| 明本法功德

| 結行成三昧

└ 慈悲破有

8、如幻三昧 出有過患

| 明本法功德

| 結行成三昧

└ 慈悲破有

9、不動三昧

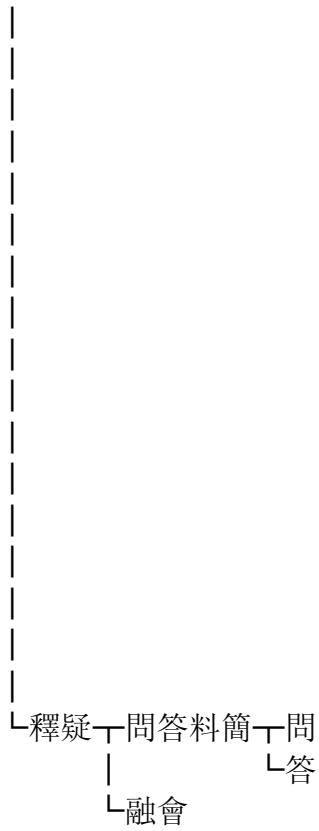

- | 10、難伏三昧
- | 11、悅意三昧
- | 12、青色三昧
- | 13、14、15、略例黃赤白三三昧
- | 16、種種三昧
- | 17、雙三昧
- | 18、雷音三昧
- | 19、注雨三昧
- | 20、如虛空三昧
- | 21、照鏡三昧
- | 22、無礙三昧
- | 23、常三昧
- | 24、樂三昧
- | 25、我三昧
- | 釋通名下釋
- | | 引大經意釋成
- | 總以妙用結之

※ 梵行、天行等（上接 P53）

(上接 P54)

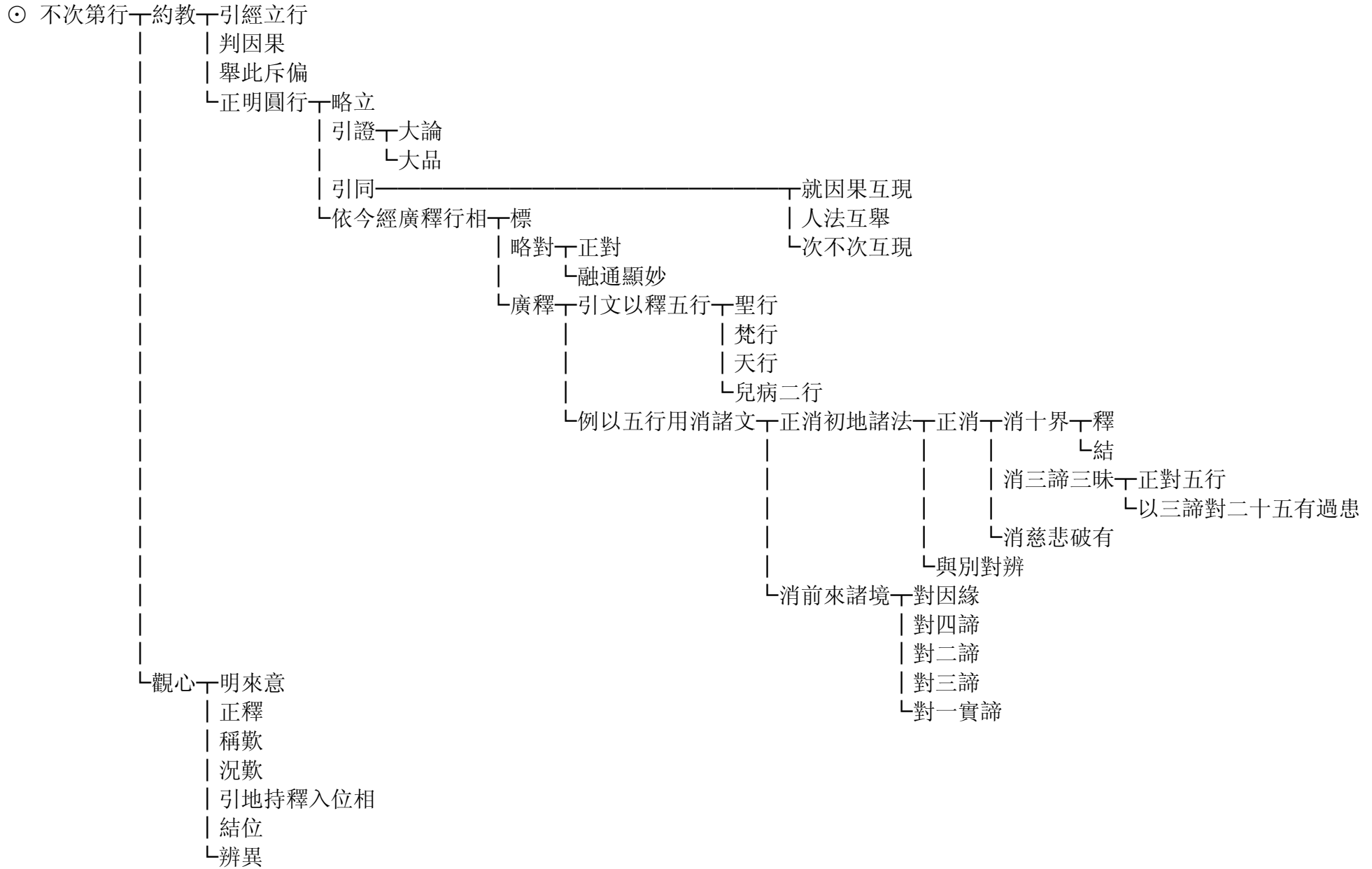

◎ 判、開、料簡釋疑 (上接 P54)

(上接 P28)

◎ 第四位妙明來意



○ 中草位 一 定人以判因果

└ 正釋 一 破古

└ 略示二論

└ 廣釋有門 一 標

└ 釋 一 聲聞 一 賢 一 列

└ 解釋 一 釋名

└ 功能

└ 正釋 一 五停心

└ 別相念

└ 總相念

└ 暖法

└ 頂法

└ 忍法

└ 世第一法

└ 聖 一 列位

└ 釋名

└ 正釋 一 隨信行

└ 隨法行

└ 信解 一 通釋名字

└ 豎論證入 一 次第證 一 約那含等三分一位深淺 一 須陀洹

└ 斯陀含

└ 阿那含

└ 以勝進等三辨四果闕具

└ 超越證

└ 橫判根類

└ 見得

└ 身證 一 豎釋觀相

└ 橫判諸類

└ 時解脫羅漢

└ 不時解脫羅漢

└ 支佛

(上接 P66)

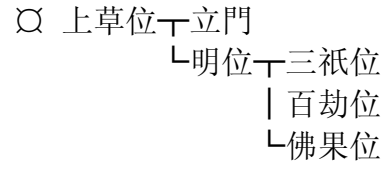

(上接 P66)

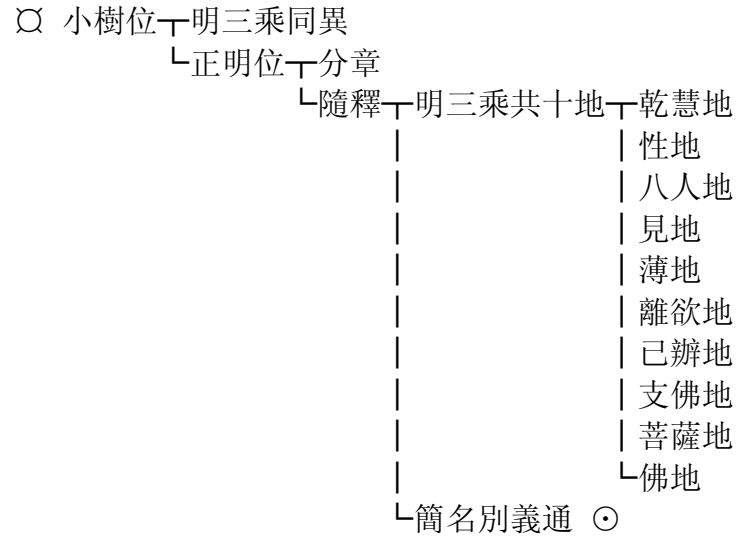

◎ 簡名別義通一分章

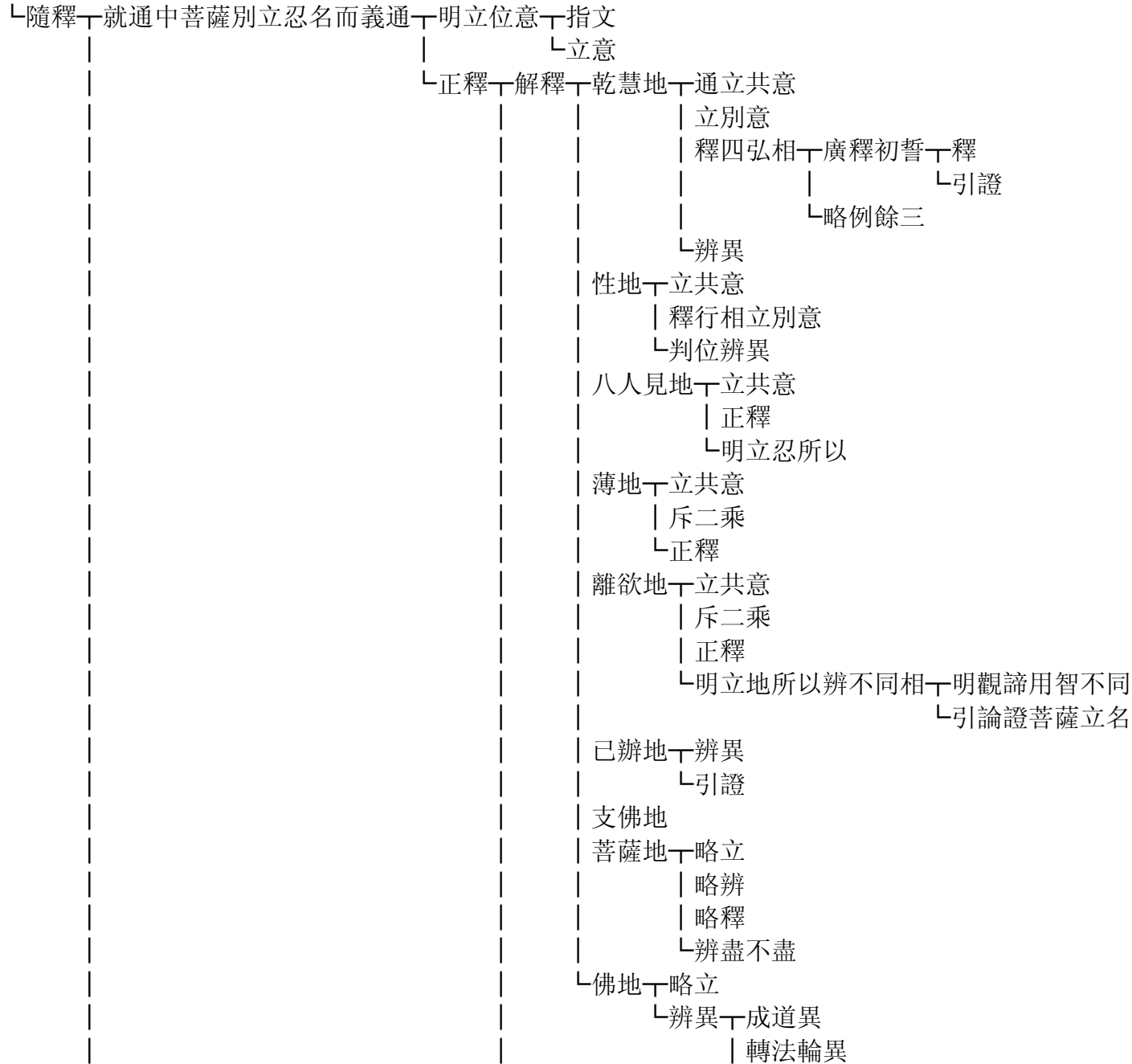

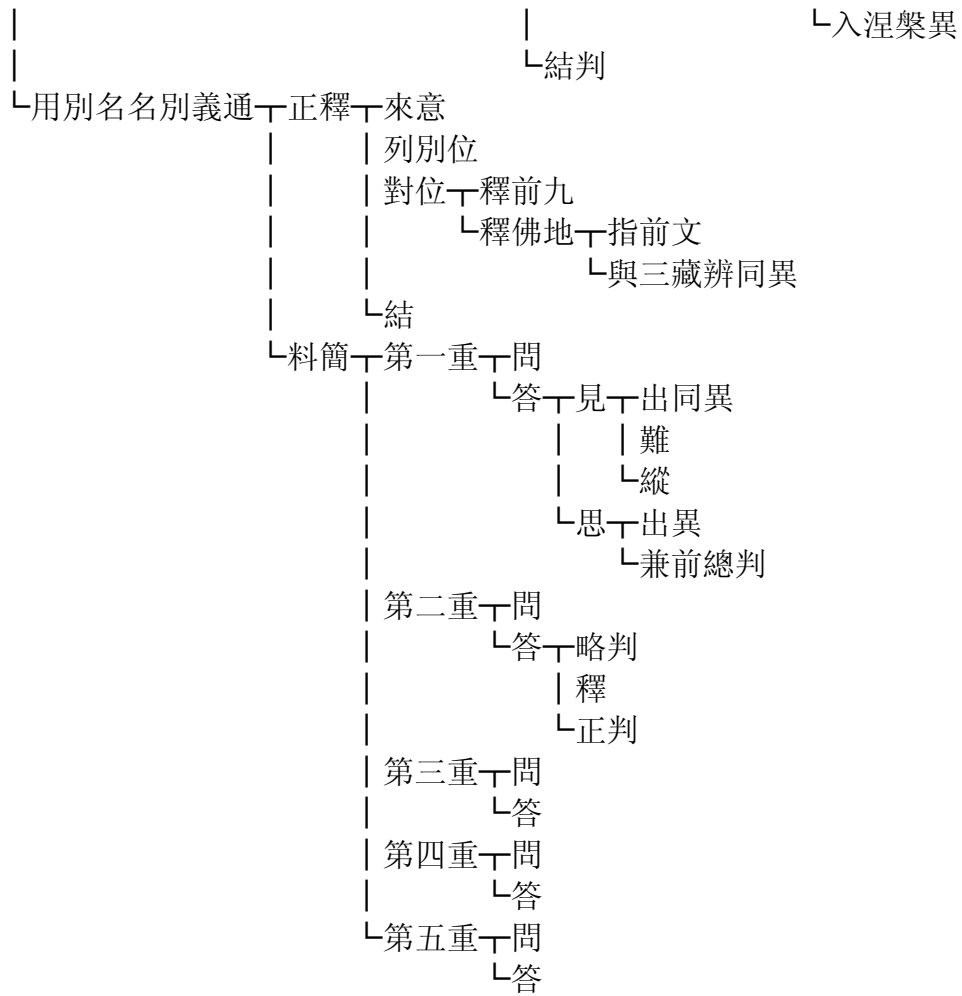

(上接 P66)

○ 大樹位 一 標章

| 列門

└ 正釋 一 出經論不同 一 得名

| 位法所依

| 通列 一 舉四數

| | 列四法

| | └ 釋四法

| 判

| 判旁正

└ 結示不同 一 略示

└ 示教不同 一 列教 一 經

| | └ 論

| | 明教相不同

└ 明不同意 一 明聖教大意

└ 明今家用聖教意 一 總列大意

| 誠勸修行

| 正示用三經意

└ 釋 一 依瓔珞判位名數

| 依大品斷伏高下

└ 依涅槃對觀行法門

| 總明位 一 標

└ 釋 一 約瓔珞 一 列

| | └ 正釋

| | 約大品

└ 約涅槃

└ 別明位

(上接 P66)

○ 一實位 一標

└釋 一列十意

└隨釋 一簡名義 一指下文

└辨今意 一標列三意

└正釋 一各通義 圓 一述 一述二名與小教同

└結

└釋 一釋初名 一以殺賊義釋

└以不生義釋

└以應供義釋

└釋後名

└名別義圓

└名義俱圓

明位數 一標列

└釋 一明數 一列古師

└斥舊 一總斥

└別述難意

└引經部所明皆有兩意

重述破 一述

└難 一正舉權實兩證

└引大論譬

└引普賢觀證

└引論

└例論意

└正明今意 ≅

└引證多少 ※ (下接 P75)

└料簡 ※ (下接 P76)

明斷伏 ○ (下接 P77)

明功用 ○ (下接 P78)

明麤妙 ○ (下接 P79)

明位興 ○ (下接 P79)

明位廢 ○ (下接 P79)

開麤顯妙 ○ (下接 P81)

引經 ○ (下接 P82)

└妙位始終 ○ (下接 P83)

≡ 正明今意—總述用位意

| 列位數

└正明—述今文所立—述

└釋—大師—正釋—初品—述境

└依信起行—正明十乘行法—總明行意

| 總示行相

└別示行相—舉數

└列圓行

└結束示位

二品—正明第二品相

| 明品中十觀

| 引證—引金剛以證能資

| | 舉次品資於前品

| | 引彌勒論以證能資力大

| 結位

三品—明第三品相

| 引三文證

| 結位

四品—明位相

| 引證

| 明位意

| 結位

└五品—明位相—總明

| 別示六度之相

| 結位

| 結歎

└決位

└私釋—總對

| 別對

└廣釋諸位—十信—牒五品為十信因

| 正明十法橫豎對十信—豎對

| 橫對

| 引證

- | 功能└正敘功能
 - | ┌引仁王證
- | 指廣所明└總舉
 - | ┌引眾多文└引華嚴
 - | 引大品
 - | 略例仁王觀經
 - | 引法華
 - | 引涅槃
 - | ┌引大論
- | 十住└總牒信為入住之因
 - | 明三法開發
 - | 明十法分成└大師釋出初住十法└正釋
 - | ┌稱歎
 - | ┌私會釋
 - | 略引證
 - | 指廣教法
- | 十行
- | 十迴向
- | 十地
- | 等覺
- | 妙覺

(上接 P72)

※ 引證多少

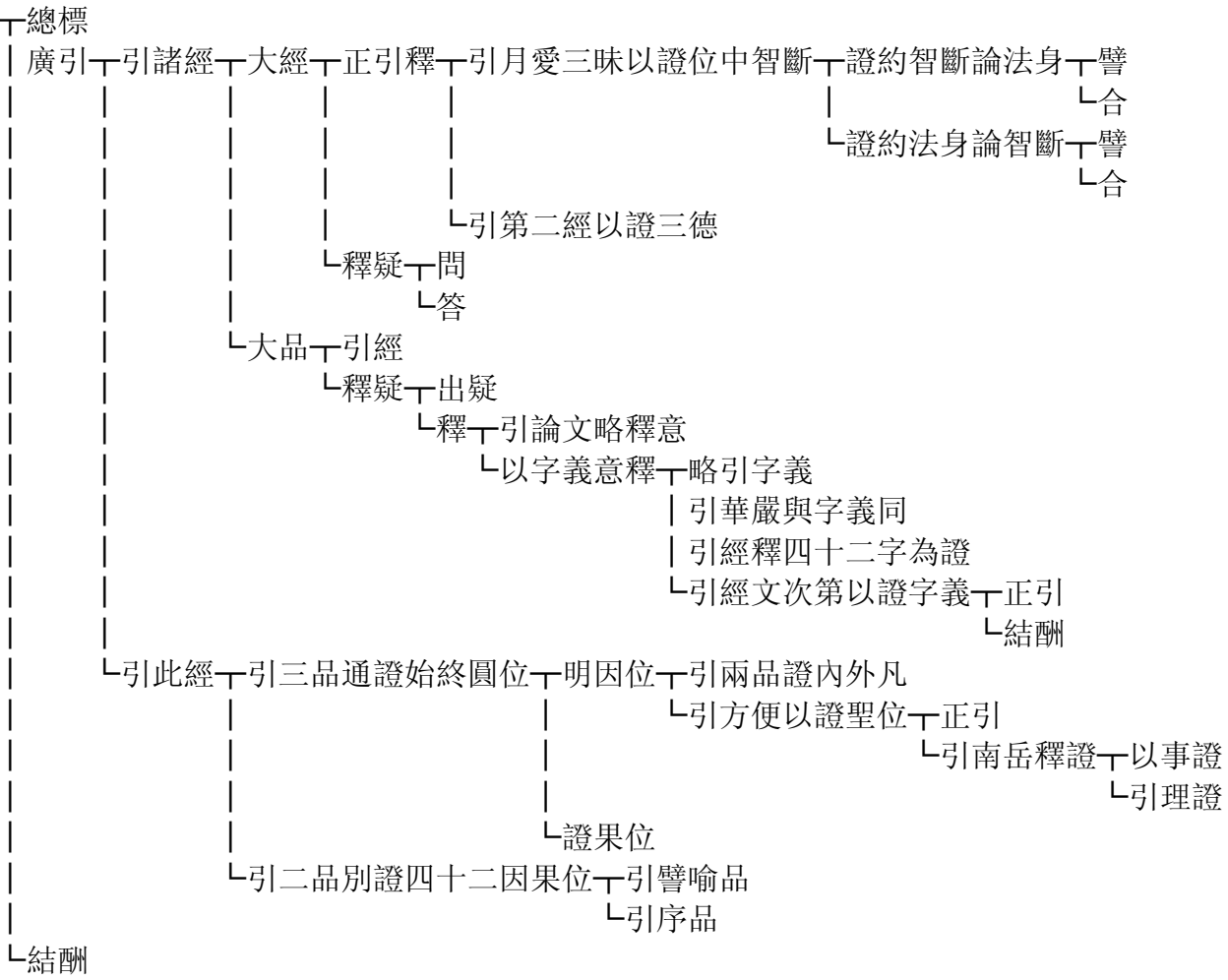

(上接 P72)

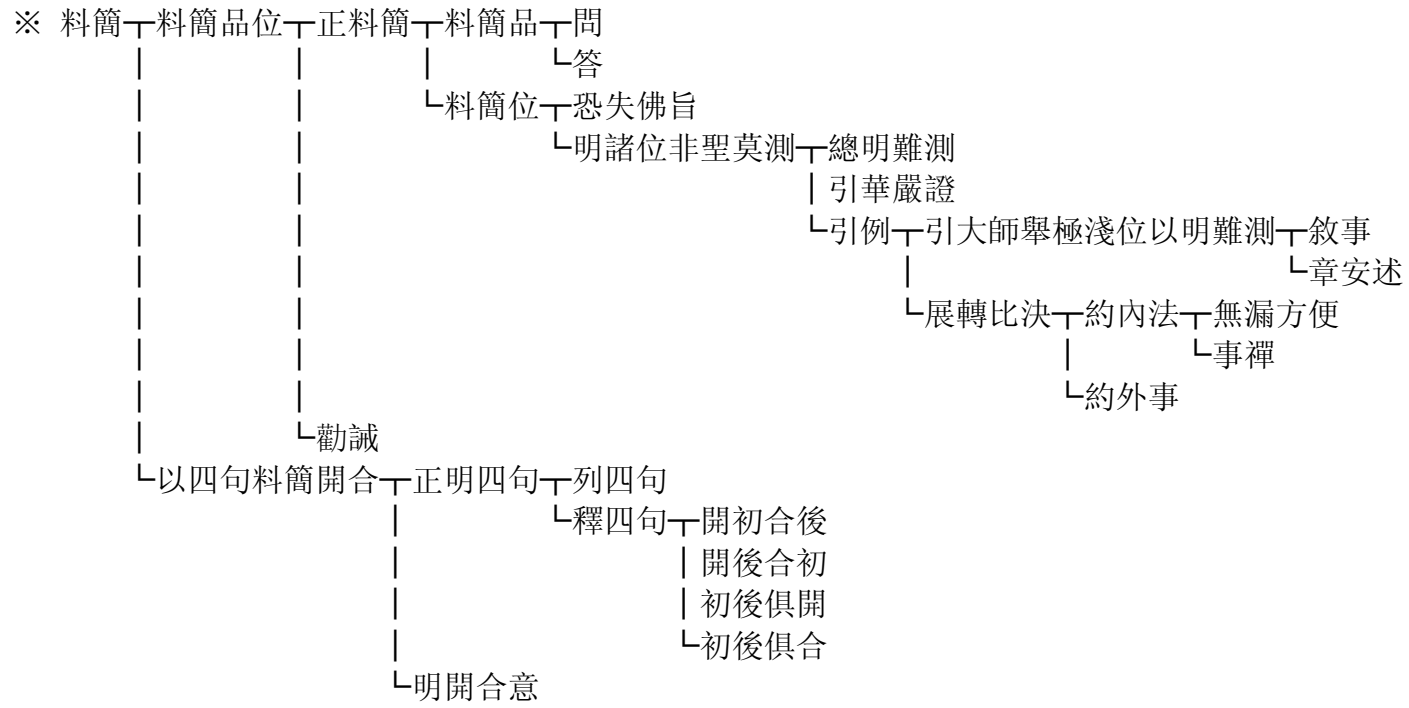

(上接 P72)

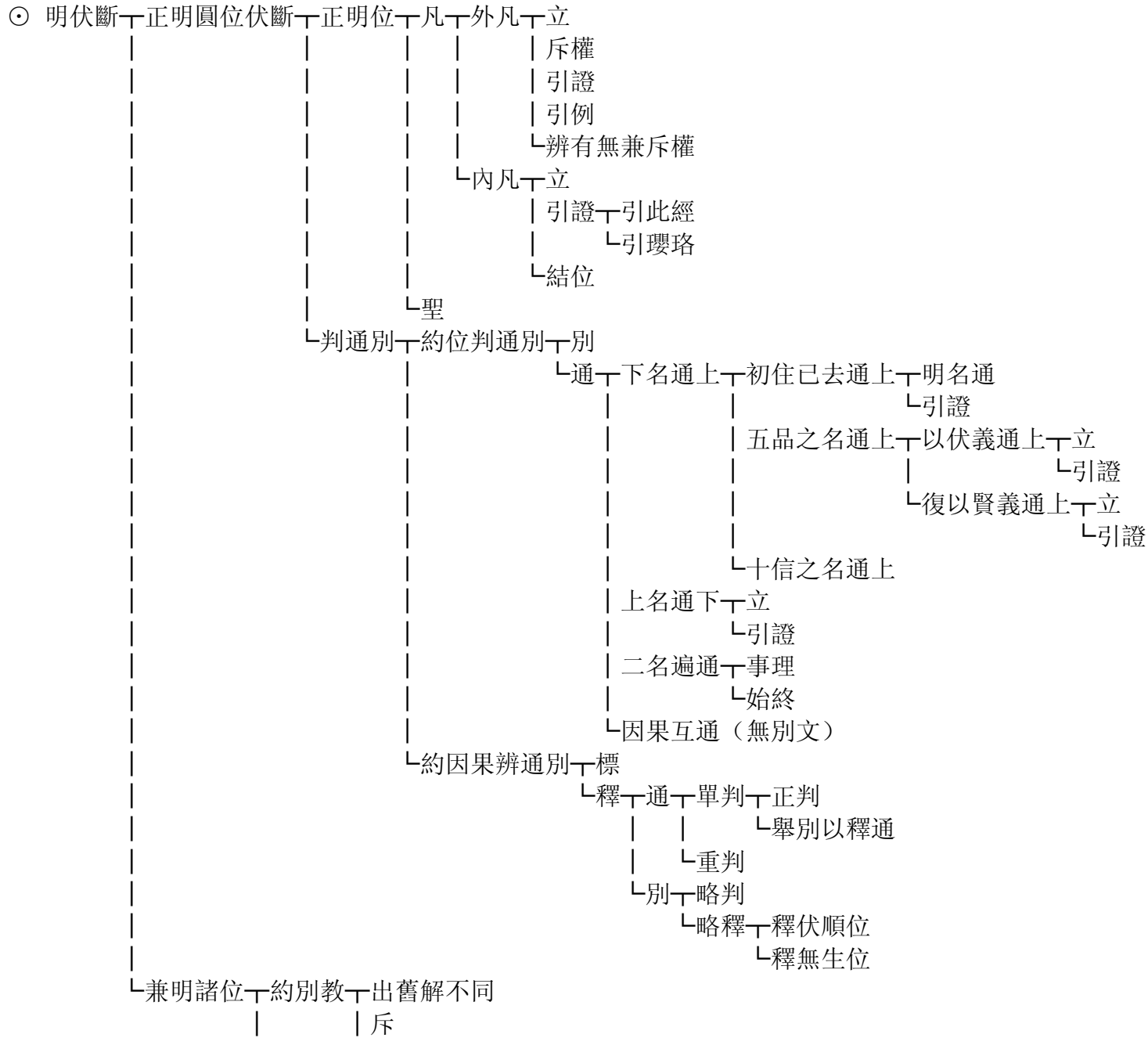

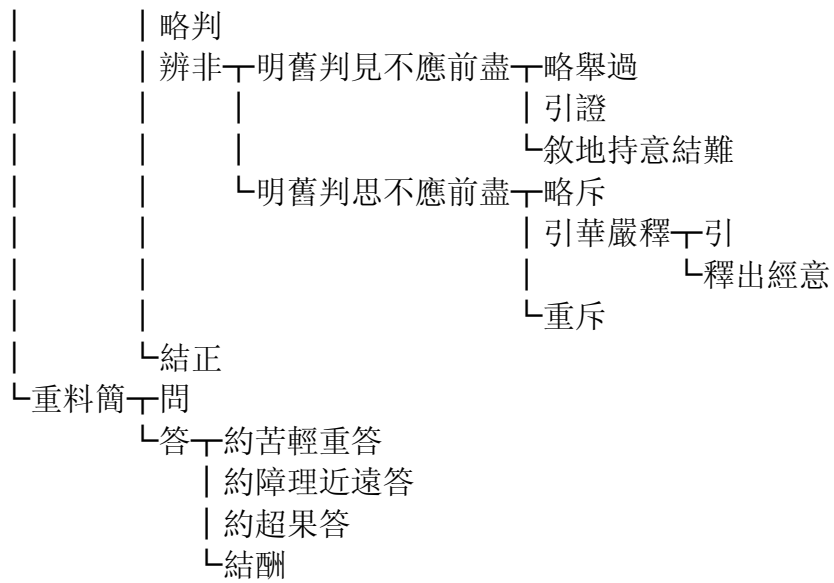

(上接 P72)

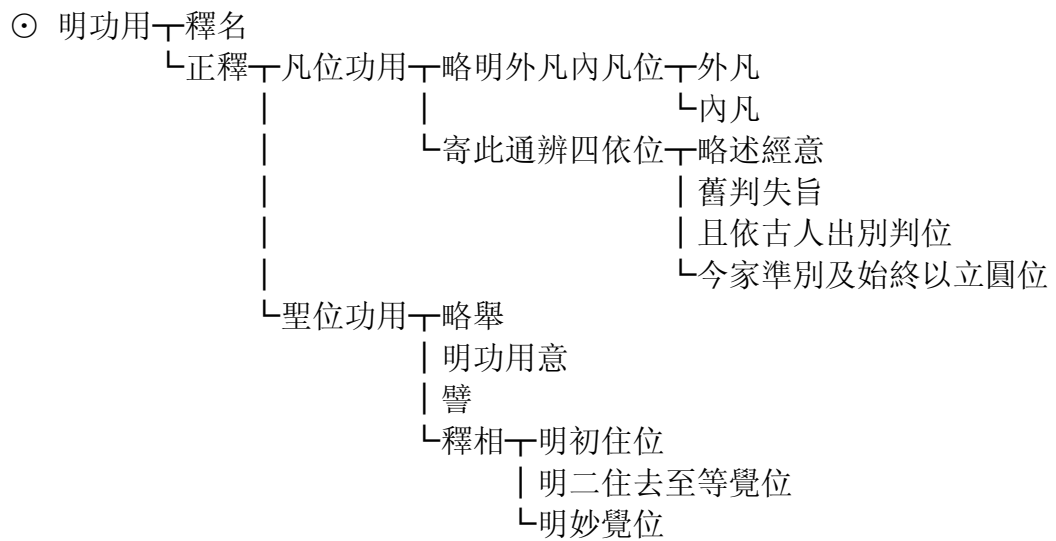

(上接 P72)

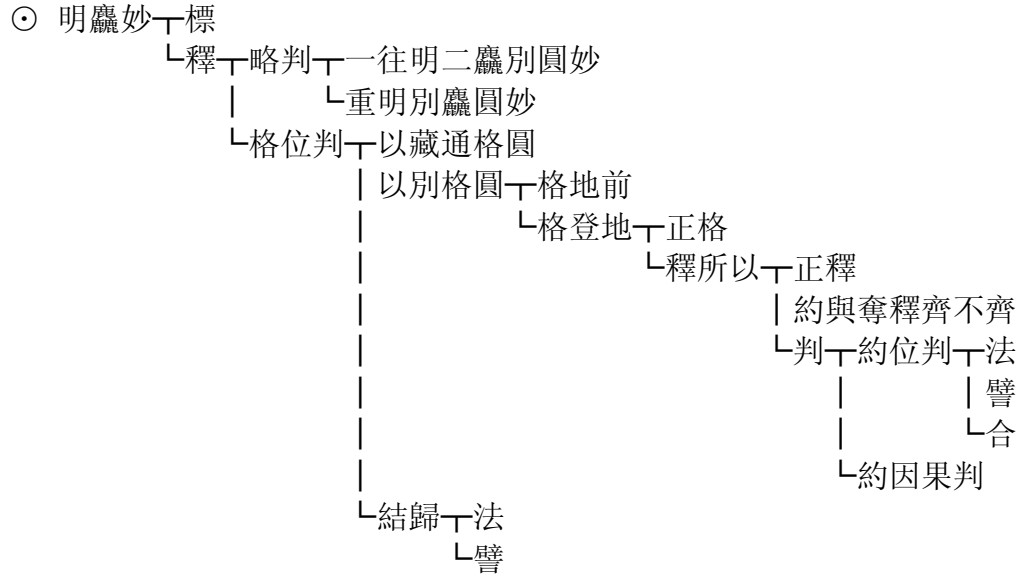

(上接 P72)

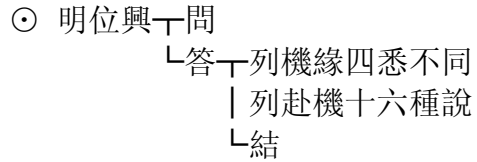

(上接 P72)

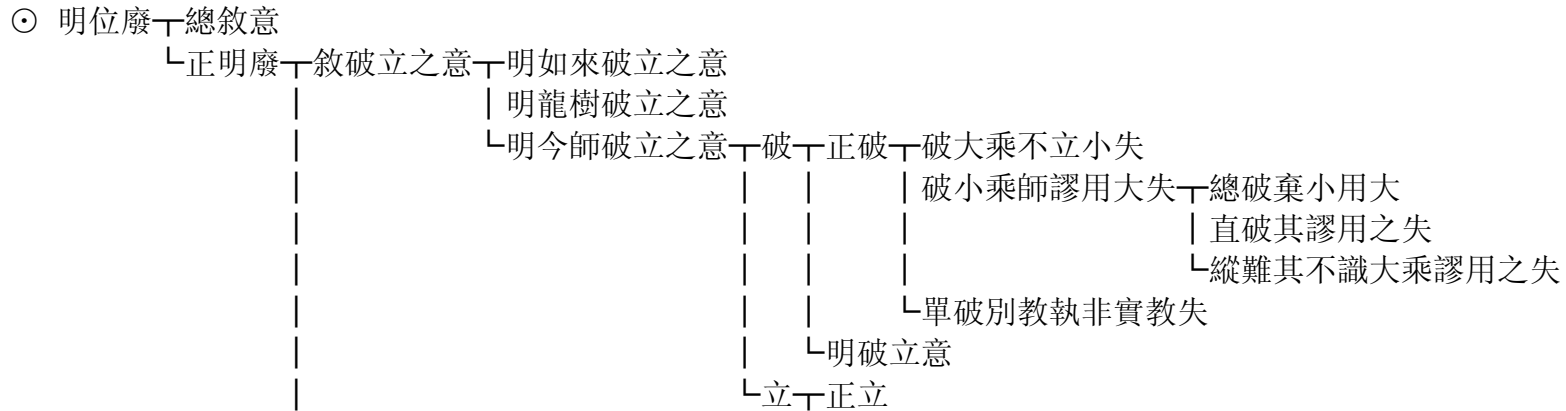

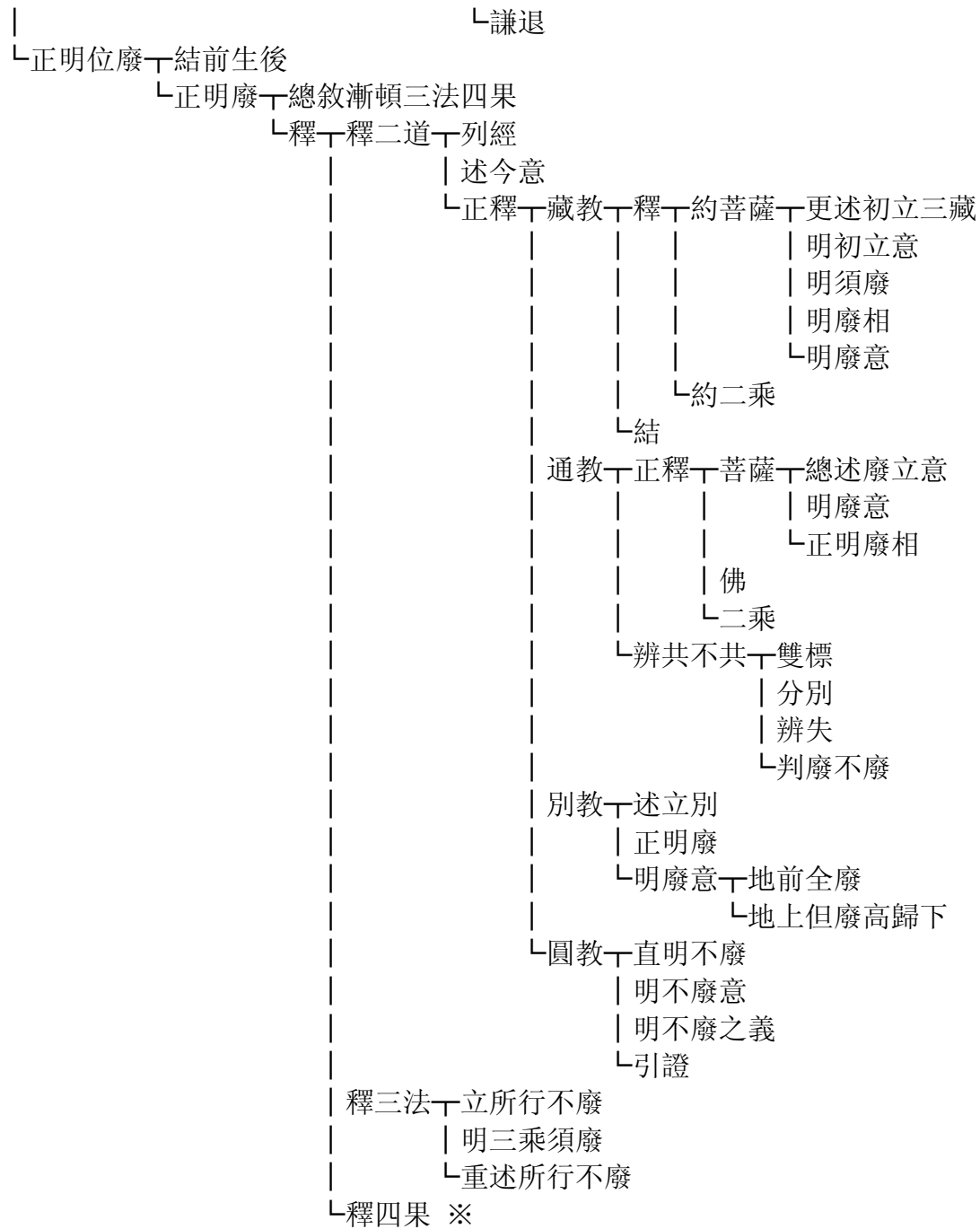

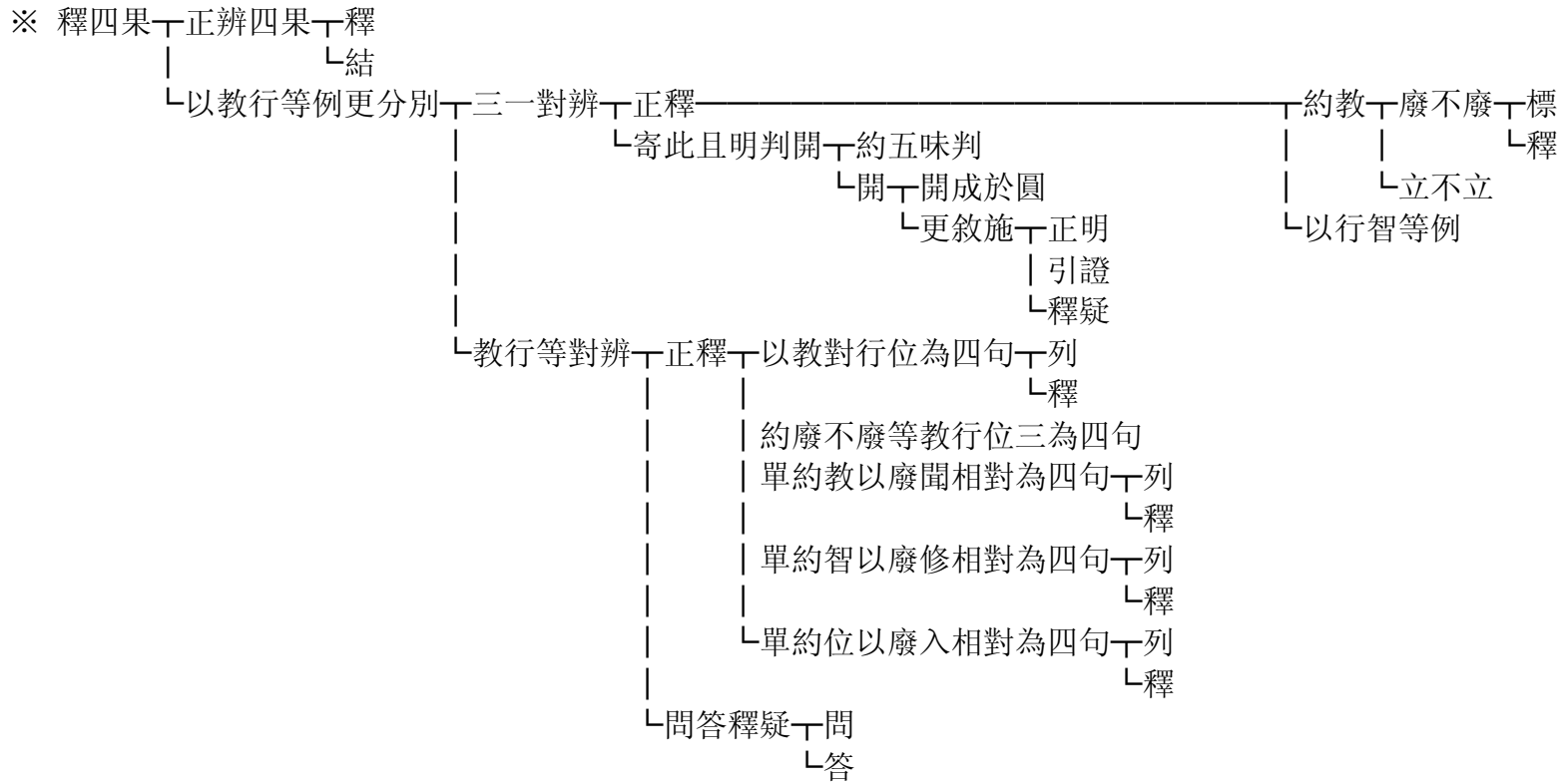

(上接 P72)

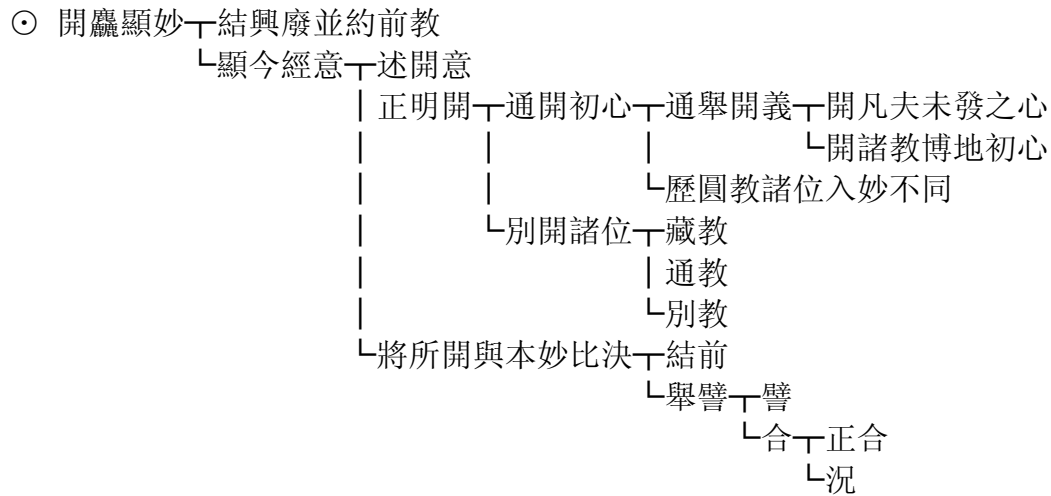

(上接 P72)

◎ 引經—敘來意

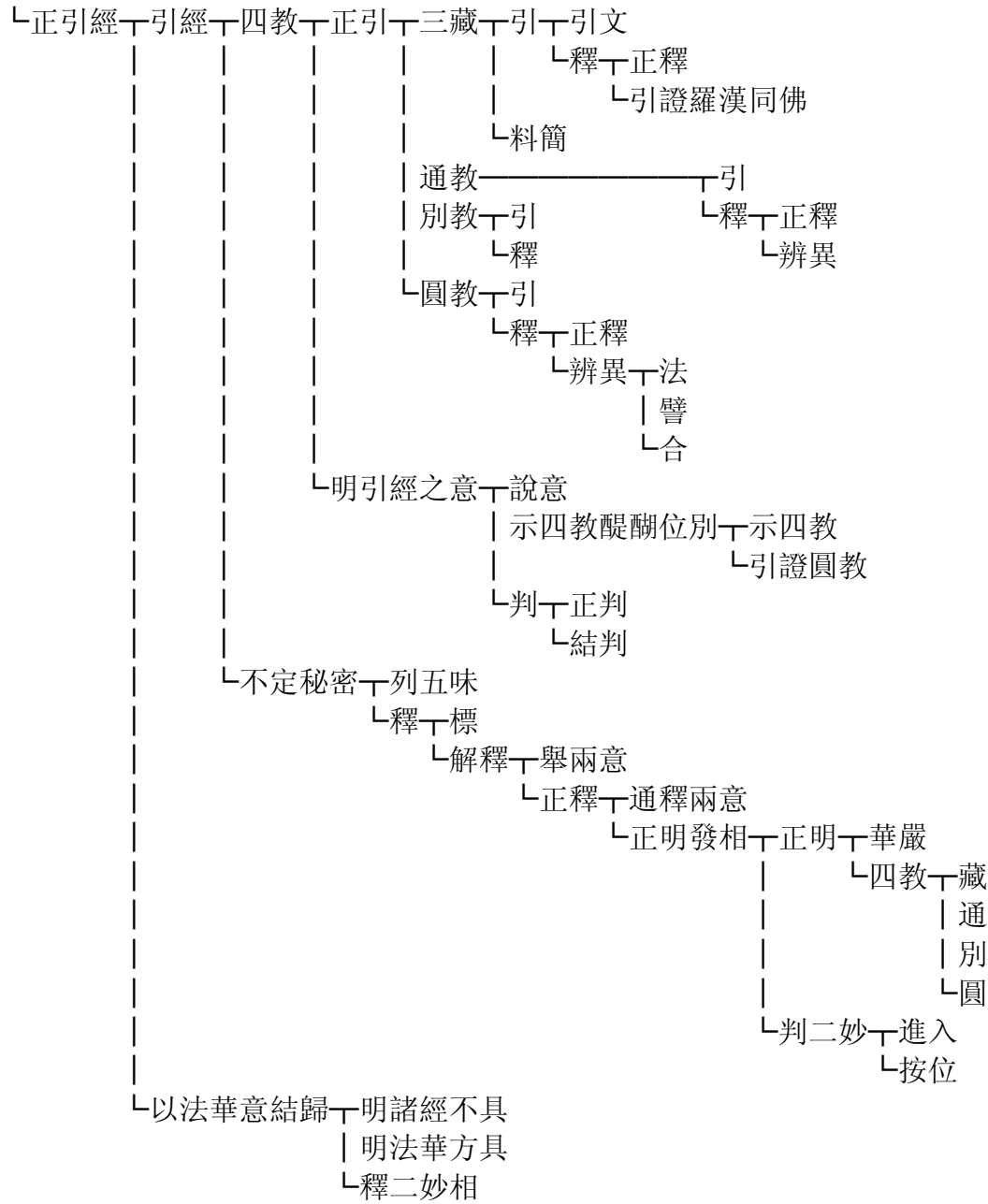

(上接 P72)

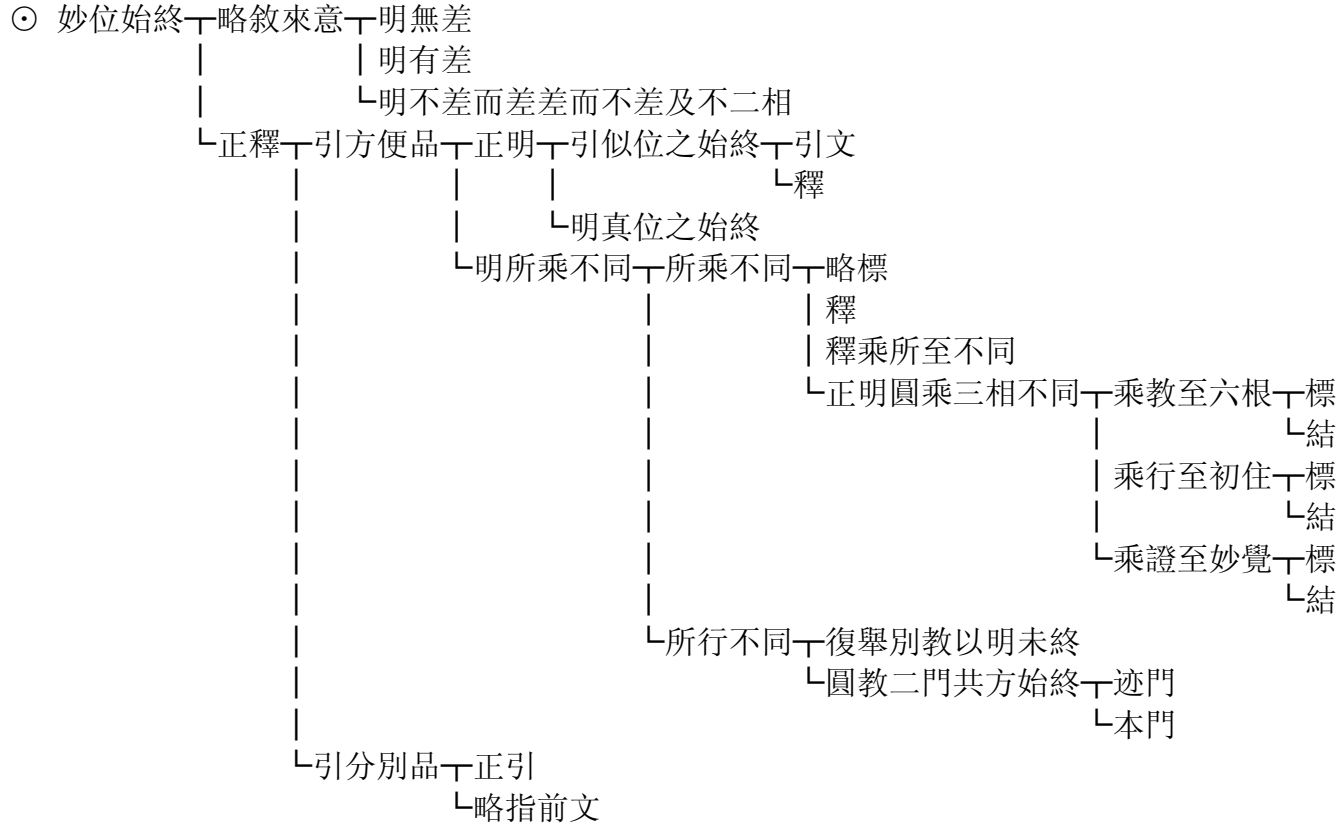

(上接 P28)

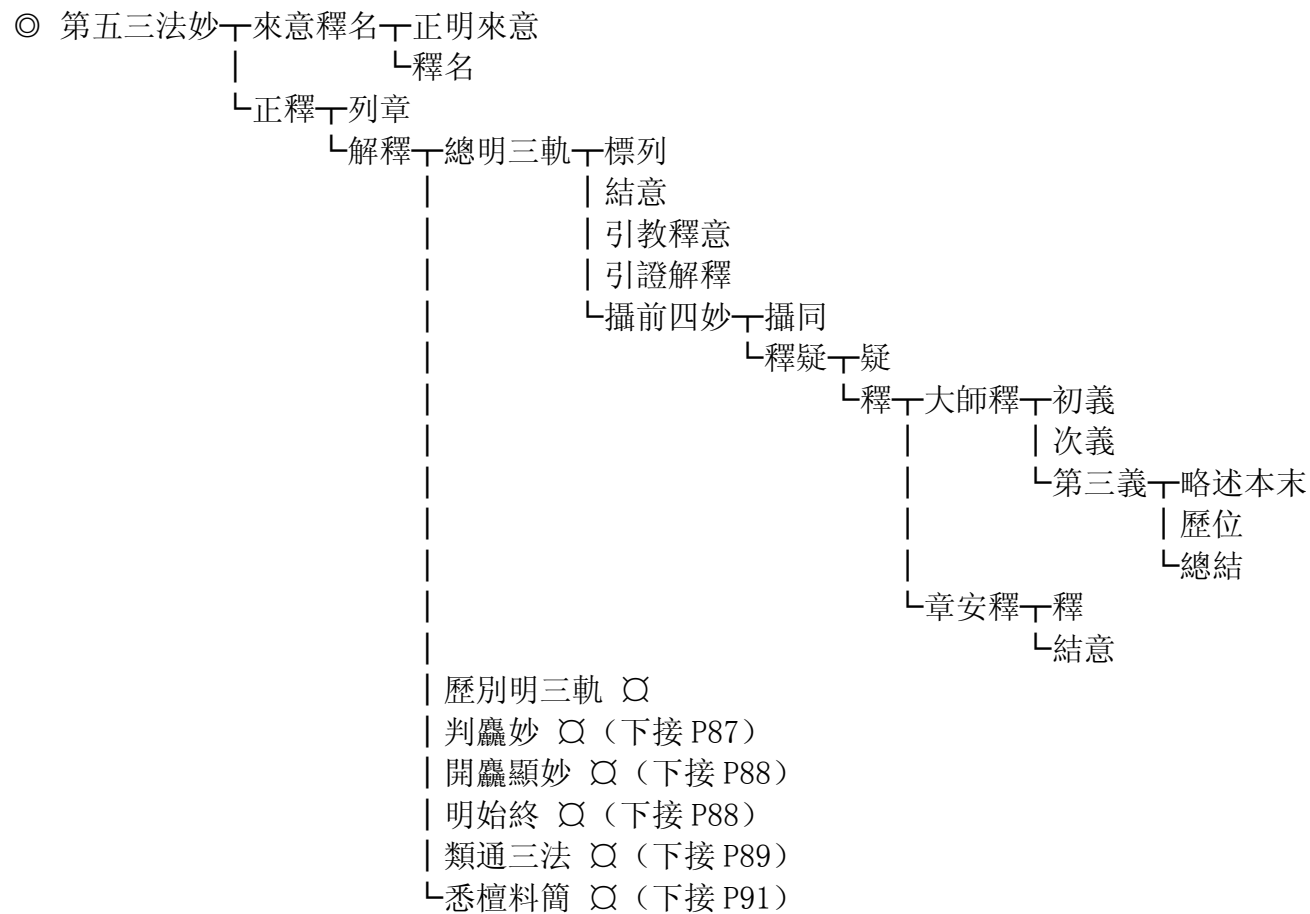

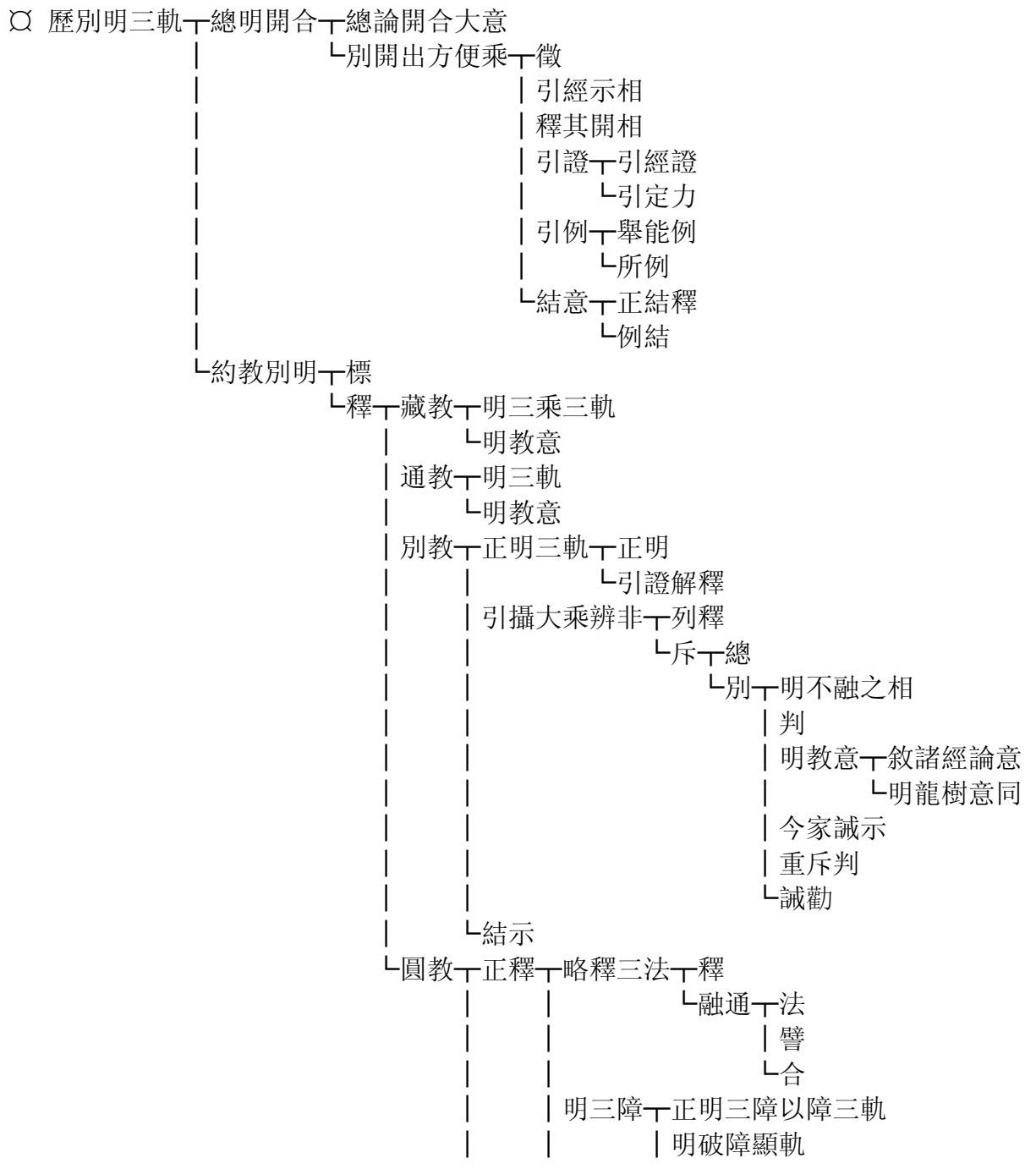

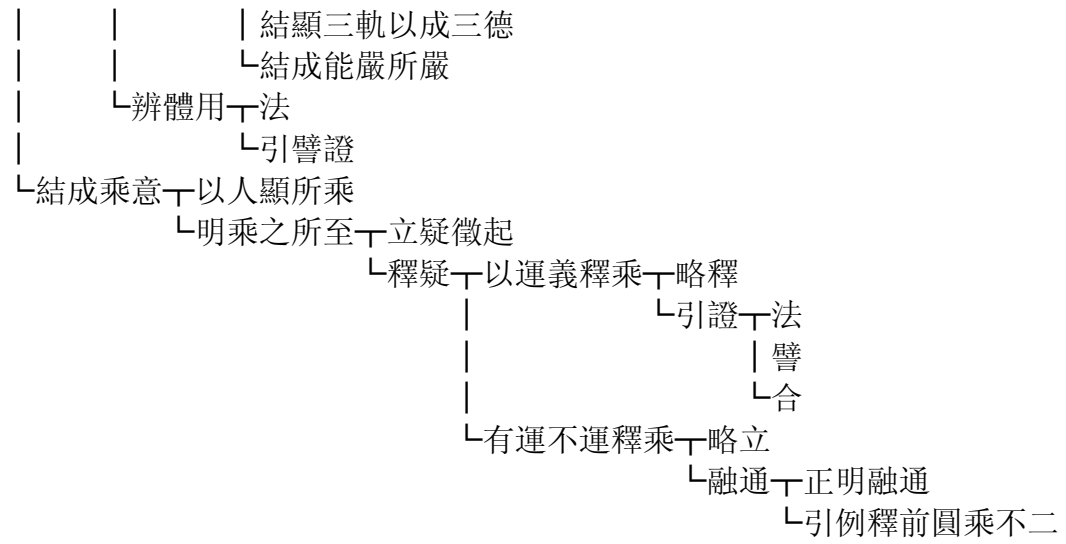

(上接 P84)

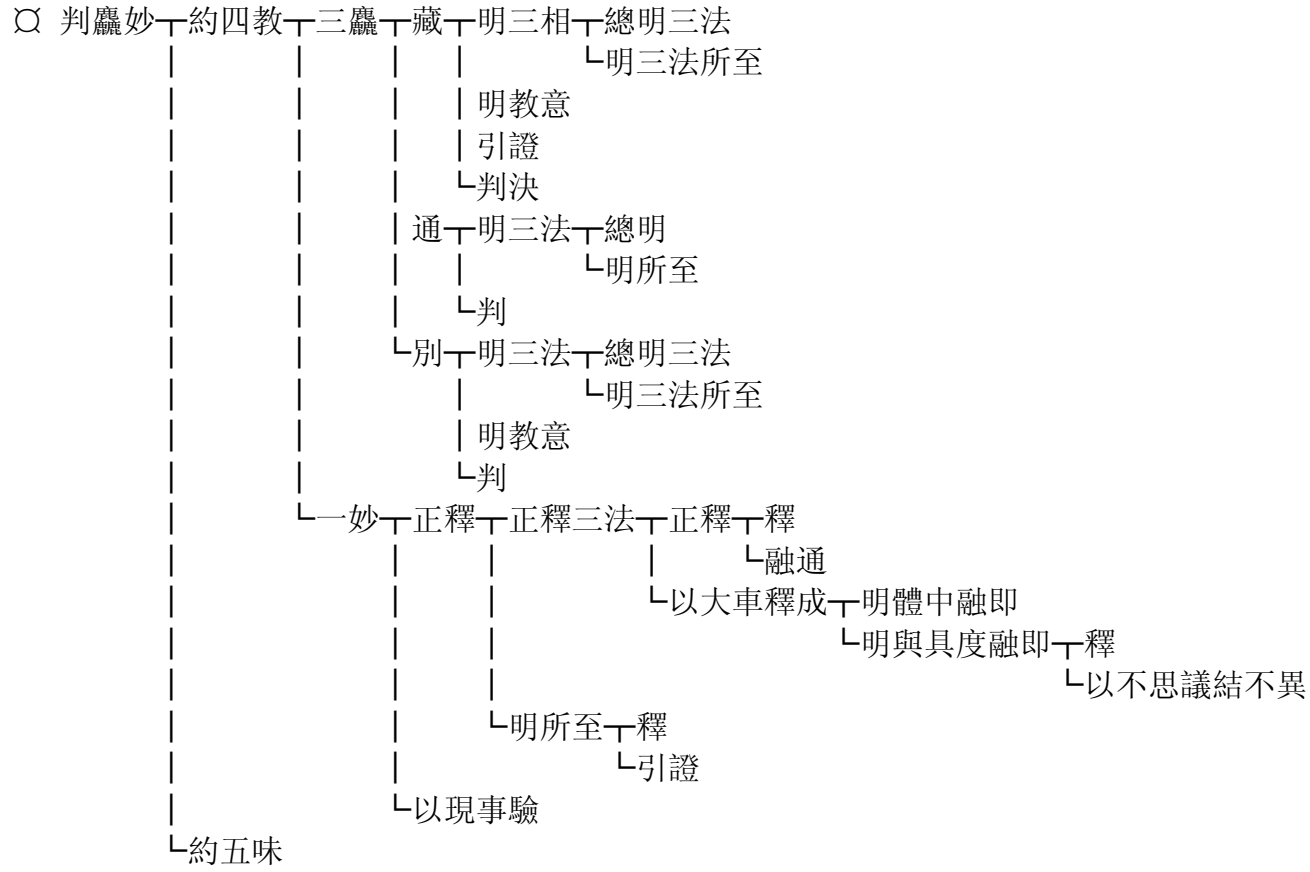

(上接 P84)

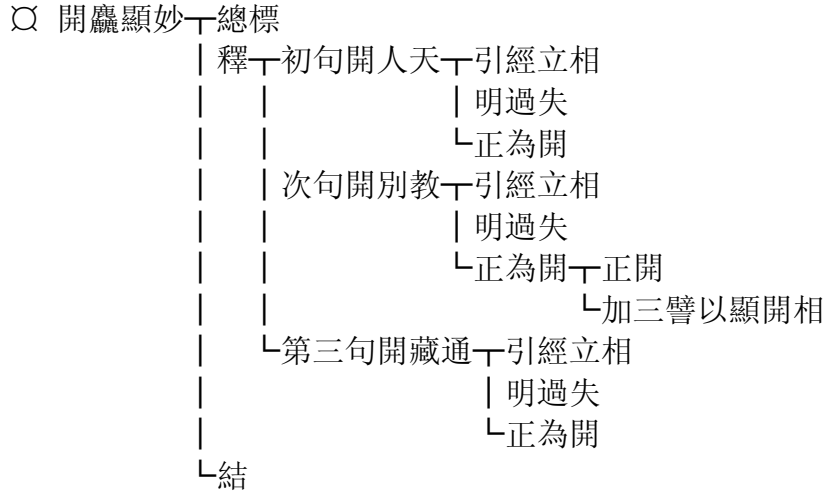

(上接 P84)

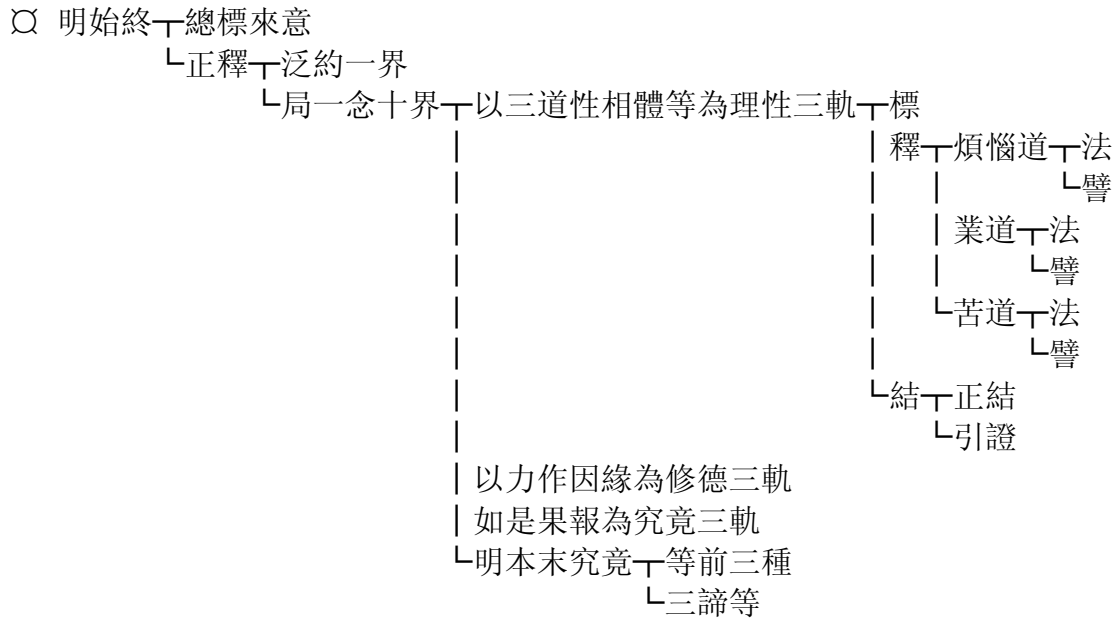

(上接 P84)

○ 類通三法 一 標

└ 釋 一 明來意 一 正明

└ 釋

| 列

| 明十條意

| 生起十條

└ 正釋十條 一 三道 一 正釋 一 總對

└ 別釋 一 苦道 一 釋

└ 引證

| 煩惱道 一 釋

└ 引證

└ 業道 一 釋

└ 引證

└ 結位

三識 一 正釋 一 總對

└ 別釋 一 明互執成諍

| 引例和諍 一 引近事

└ 正例 一 釋

└ 引論證

└ 引文正釋

└ 結位

三佛性 一 正釋 一 總對

└ 別釋

└ 結位

三般若 一 正釋 一 總對及指前三

└ 別釋

└ 結位

三菩提 一 正釋 一 總對

└ 別釋 一 對師位釋

└ 對弟子位釋

└ 結位

三大乘 一 正釋 一 總對

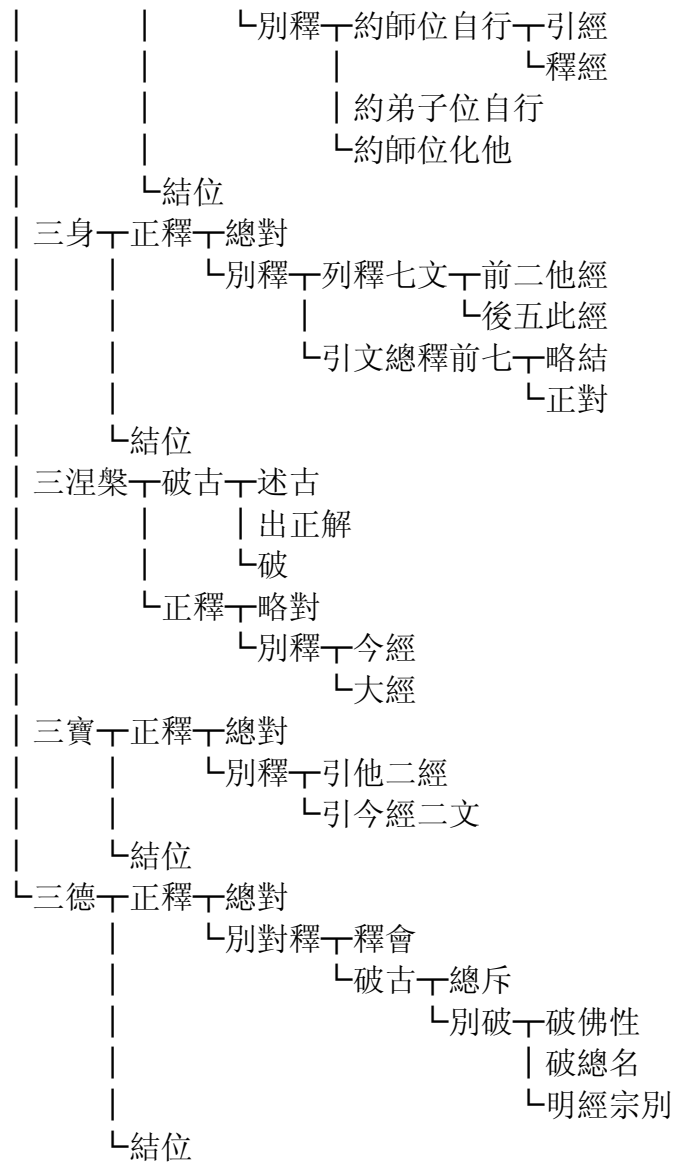

(上接 P84)

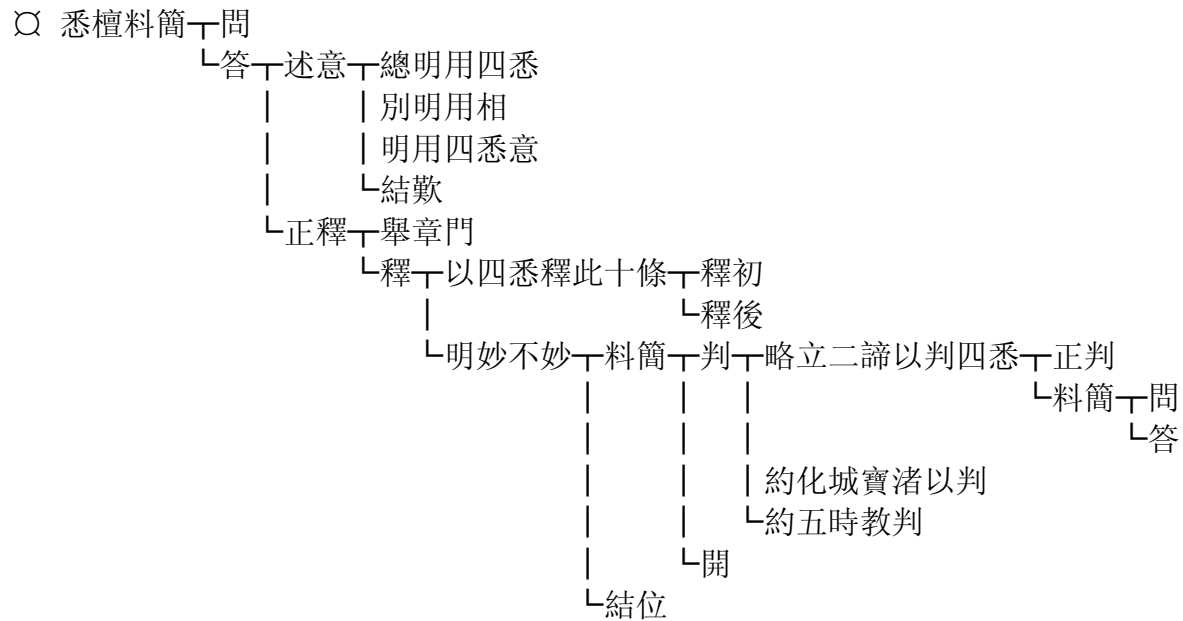

(上接 P28)

◎ 第六感應妙

└來意└判前五妙

| | 果滿得名└釋
| | | | |└引證

| | |└正明感應來意

└開章解釋└列

└釋└釋感應名└列

└釋└釋名└總立名

| | |└別釋└釋機└明用機為名例知緣感

| | | | |└正釋機名└微義

| | | | | |└關義

| | | | |└宜義

| | | | |└釋應└赴義

| | | | | |└對義

| | | | |└應義

| | | | |四悉檀帖解└標

| | | | | |└釋

| | | | |└料簡└第一重└問

| | | | | | |└答

| | | | | | |└第二重└問

| | | | | | | |└答

| | | | | | |└第三重└問

| | | | | | | |└答

| | | | | | | |明相 ○

| | | | | | | |明同異 ○ (下接 P94)

| | | | | | | |明相對 ○ (下接 P95)

| | | | | | | |明麤妙 ○ (下接 P96)

└明觀心

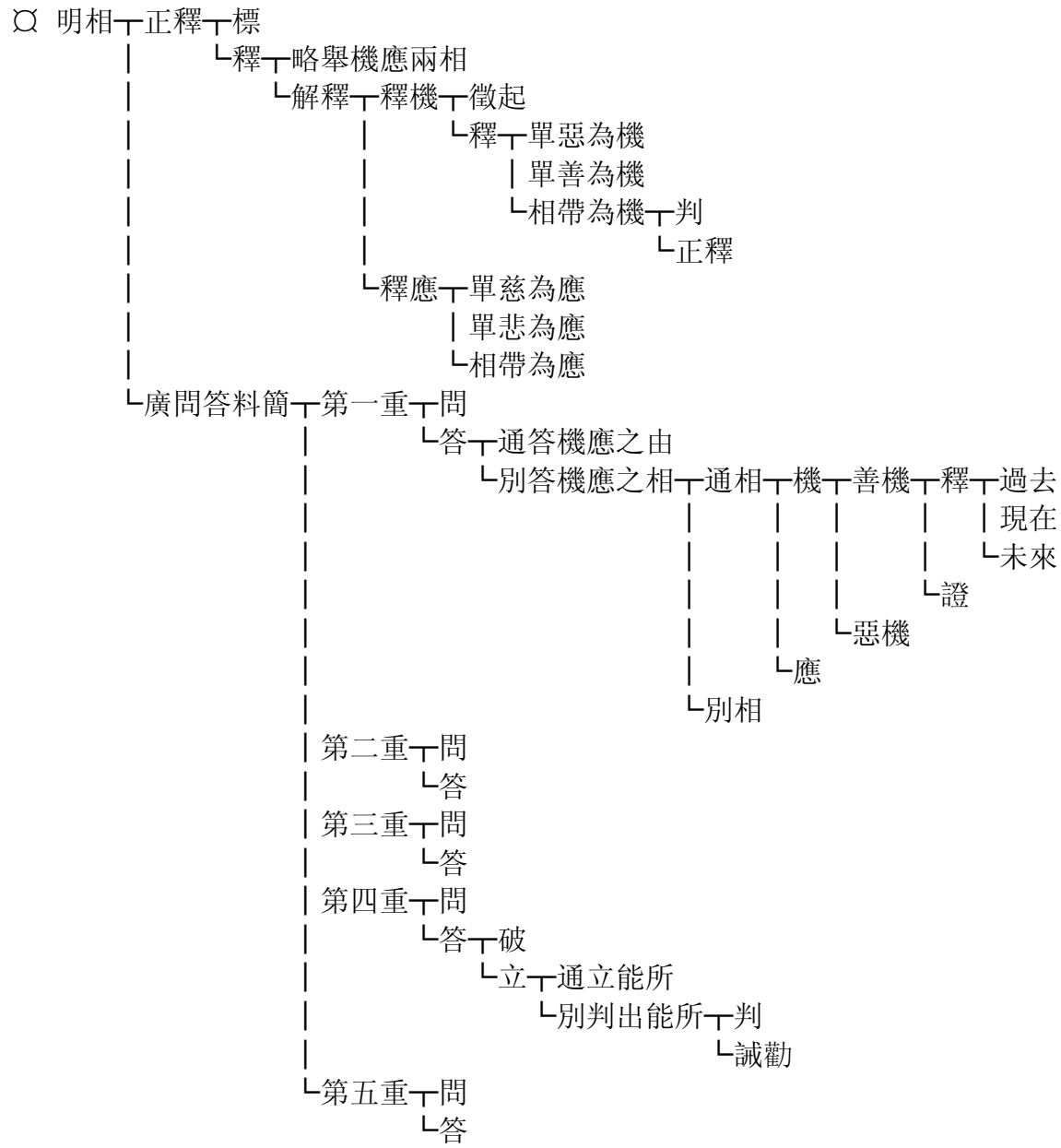

(上接 P92)

○ 明同異 一 標名

| 列章

| 敘不同意

└ 解釋 一 就四句論不同 一 列

| 正釋 一 冥機冥應 一 標

| 釋

└ 結

| 冥機顯應 一 標

| 釋

└ 結

| 顯機顯應 一 標

| 釋

└ 結

└ 顯機冥應 一 標

| 釋

└ 結

└ 結感應益意 一 勸其自勵以生善

| 勸信因果以息惡

| 勸解四意知不棄其功

└ 引論文證須解四意

| 就三十六句論不同 一 指前四句

└ 機應各列一十六句 一 列 一 機 一 列 一 根本四句 一 列 一 四句

| 略列四相

└ 引事證相

| 十六句

| 應

└ 結

└ 就十法界論不同

(上接 P92)

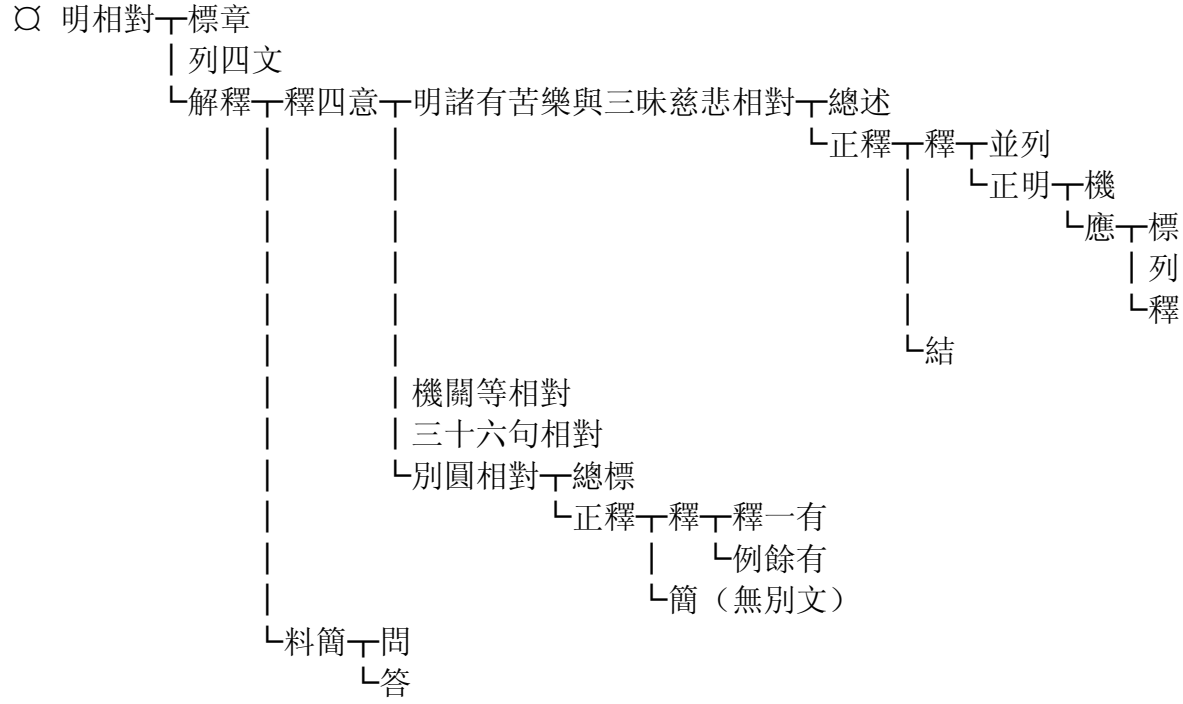

(上接 P92)

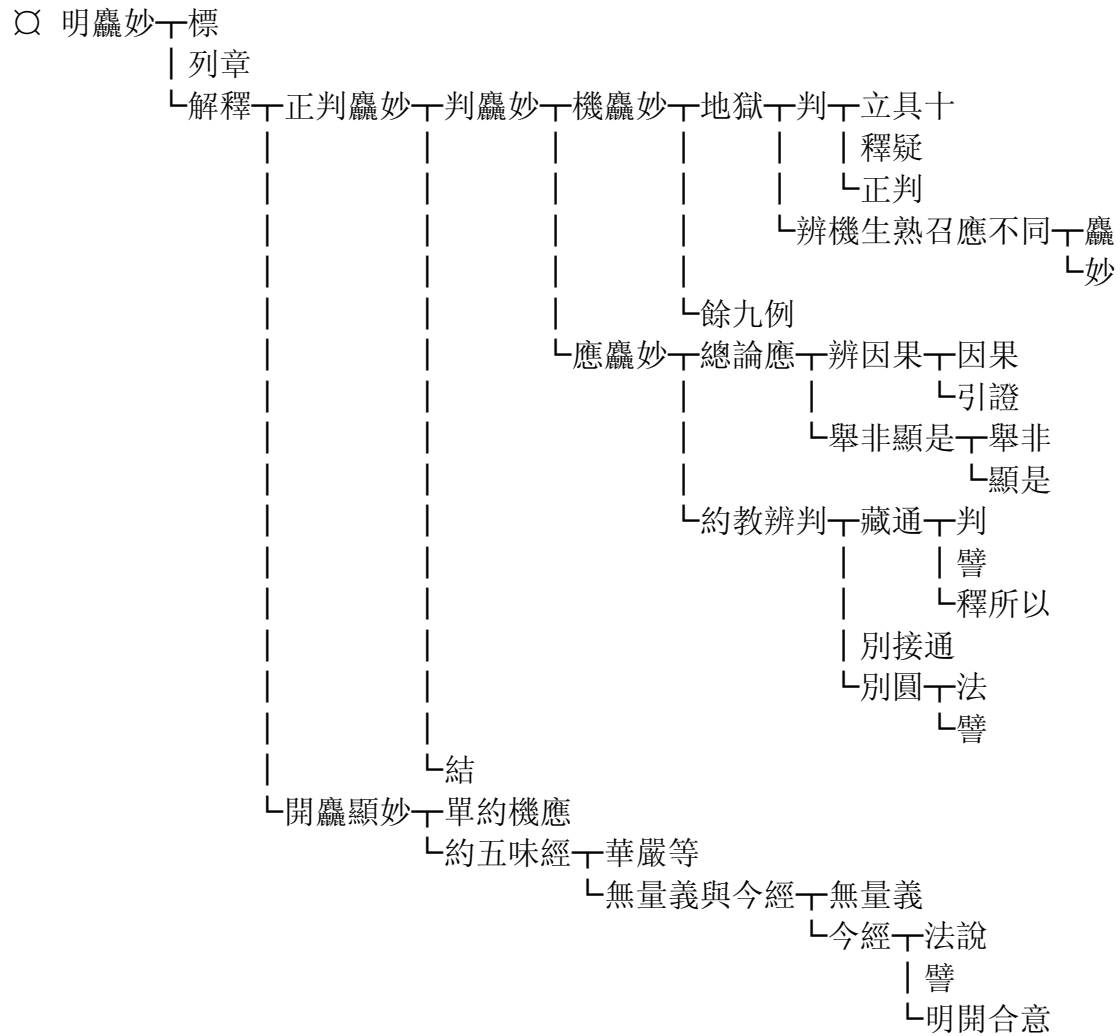

○ 明觀心 (上接 P92)

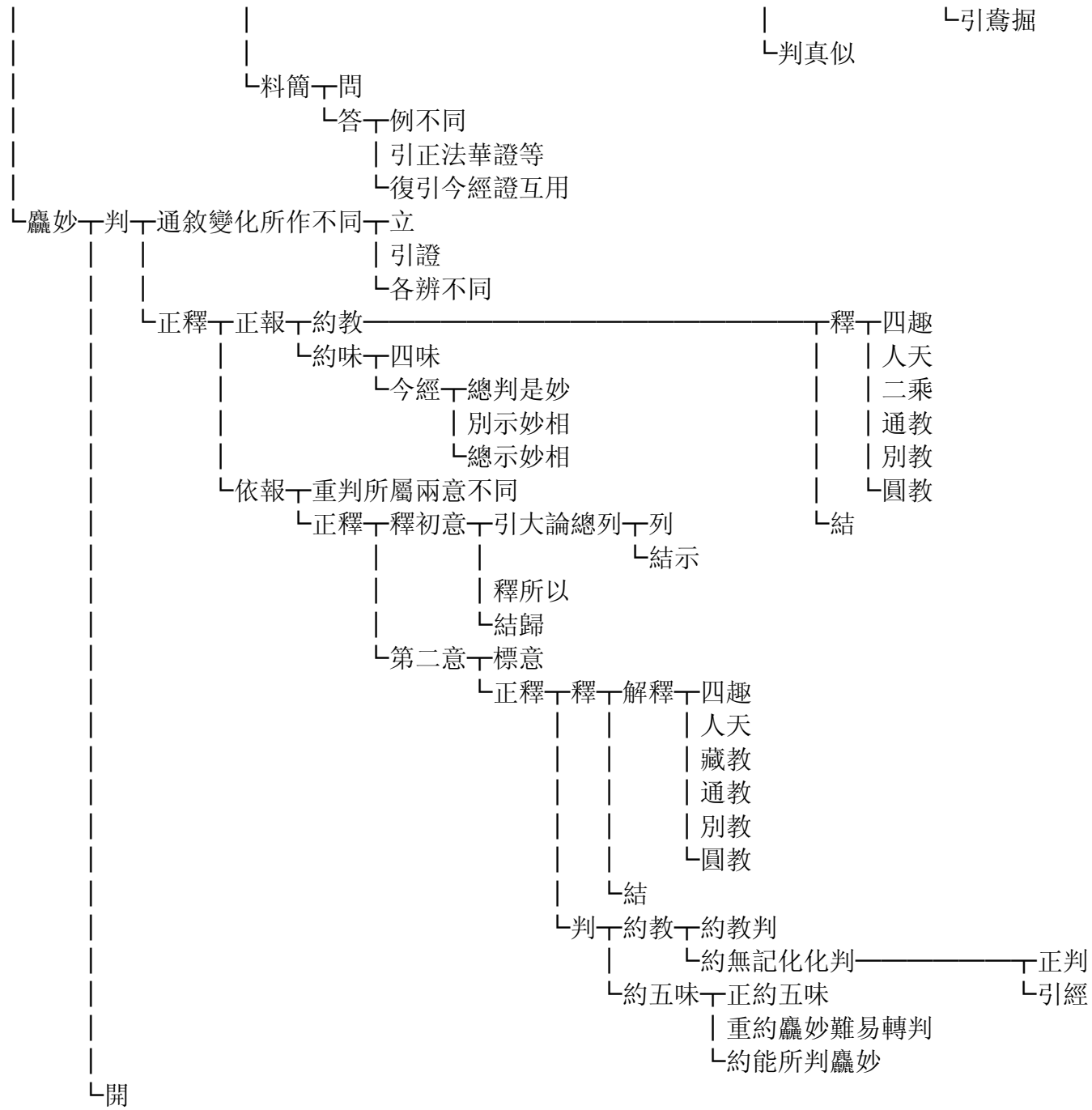

(上接 P28)

◎ 第八說法妙一標

└釋┐來意┐約說不說明來意

| | 神通後明為來意

| | └正明說意

└正釋┐列章

└解釋┐釋法名┐略標釋名意

└正釋名┐出法尚釋┐列章

└隨釋┐體

| 相

| 制名┐分三意

| | └釋相┐釋修多羅等三就字句為名

| | | 釋授記等八就事立名

| | | └釋方廣從所表立名

| 定名

| 差別┐修多羅┐1、名通體總

| | | 2、直說別相

| | | 3、論所解釋

| | | 4、對論以經

| | | 5、論為經本

| | | 6、對偈長行

| | | 7、祇夜所頌

| | | 8、對別律論

| | | └9、對別取通

| 偈陀祇夜┐偈陀┐通總偈

| | | 四句偈

| | | 不重頌偈

| | | └不隨事偈

| | └祇夜┐標

| | | └釋┐頌意

| | | | 頌事

| | | | └頌言

| 授記┐釋名

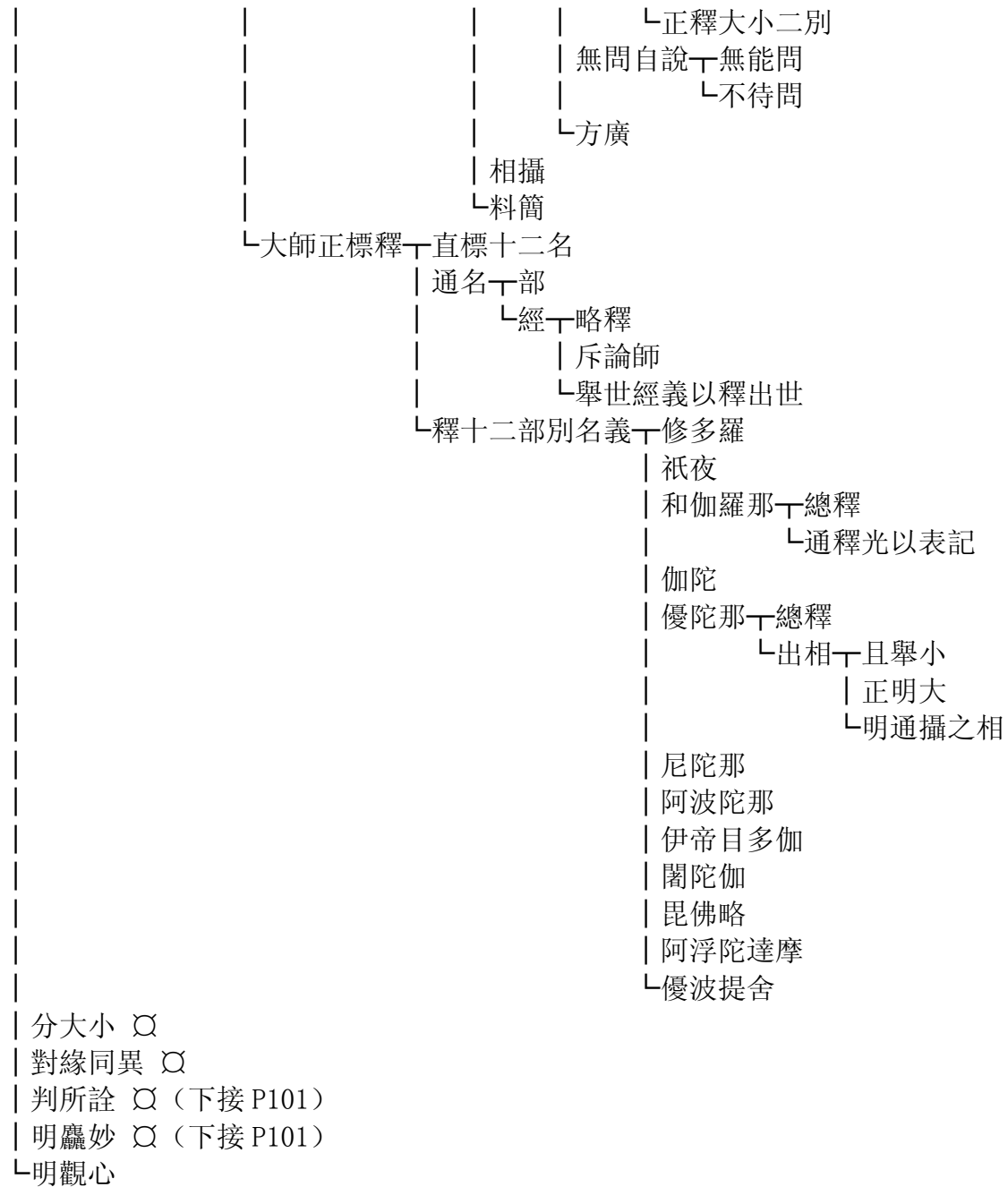

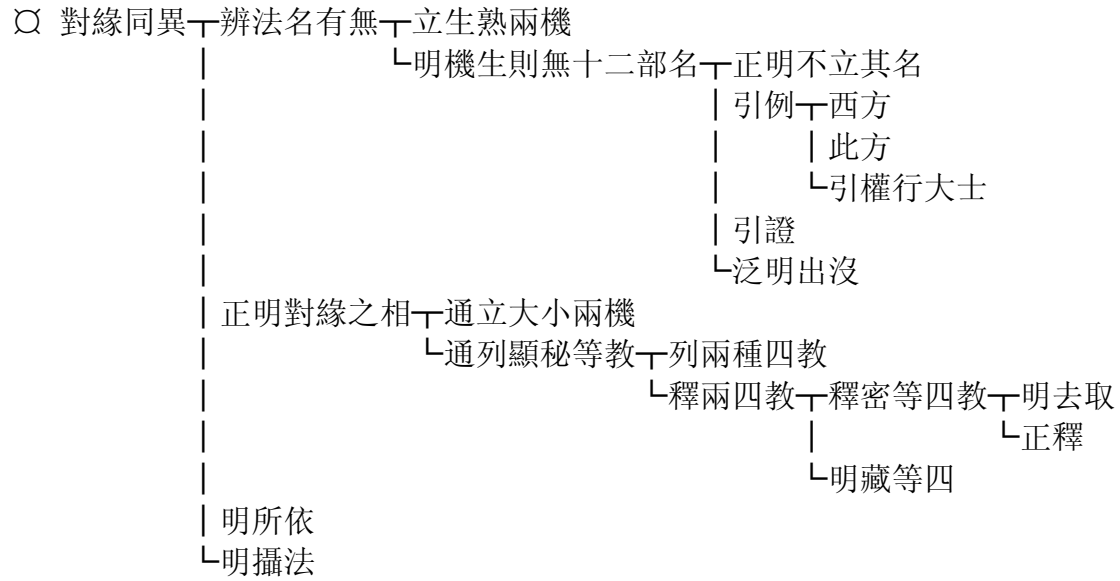
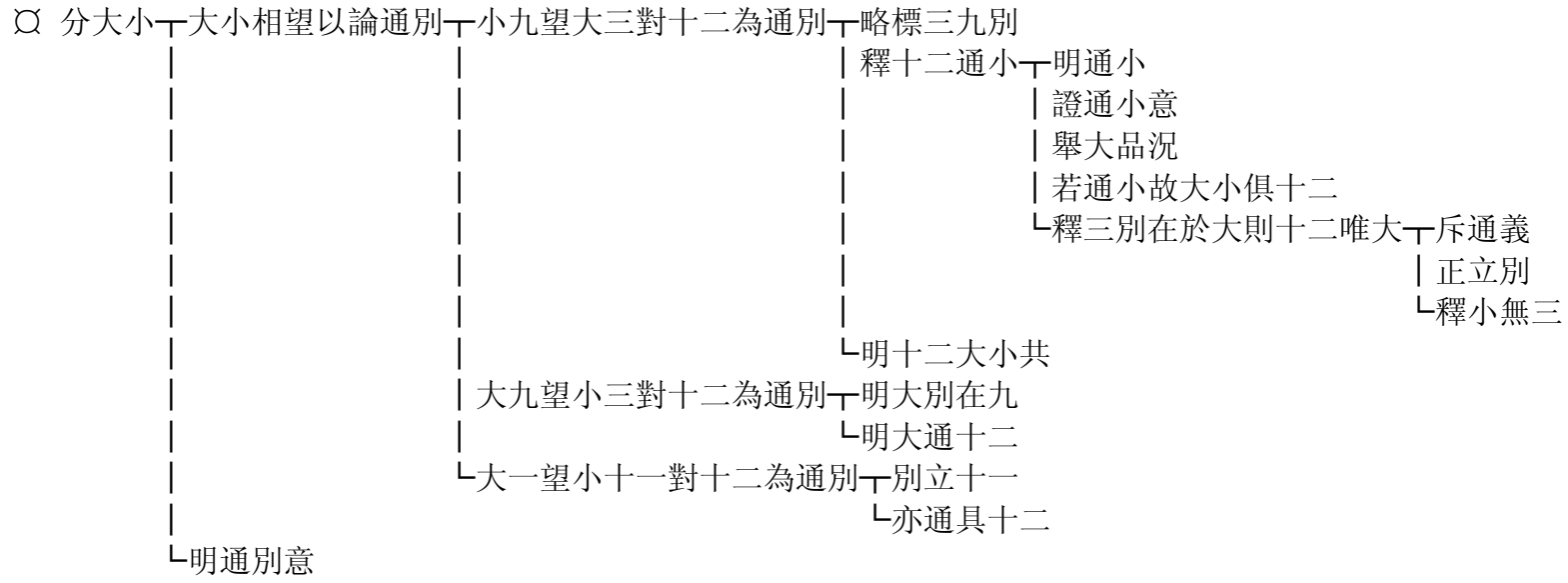

(上接 P100)

☐ 判所詮┆叙意

┆正明詮相┆明人天

┆明出世┆漸

| 頓

| 不定

┆漸中四教

(上接 P100)

☐ 明麤妙┆列五名

┆釋五義┆約理

| 約言

| 約所詮

| 約眾經┆迹┆五味

| | 判

| | ┆開┆法

| | | 譬

| | | 合

| | | ┆證

| | ┆本

┆正約此經┆標

| 釋

| 結

┆開

☐ 明觀心 (上接 P100)

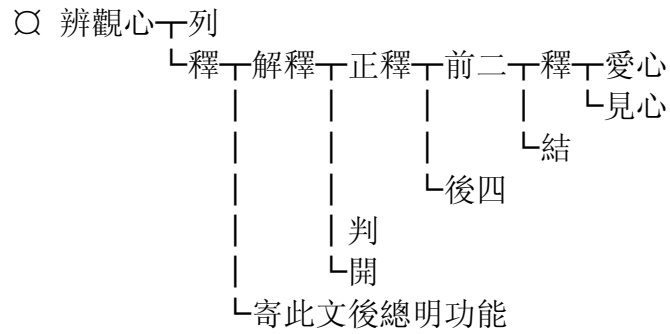
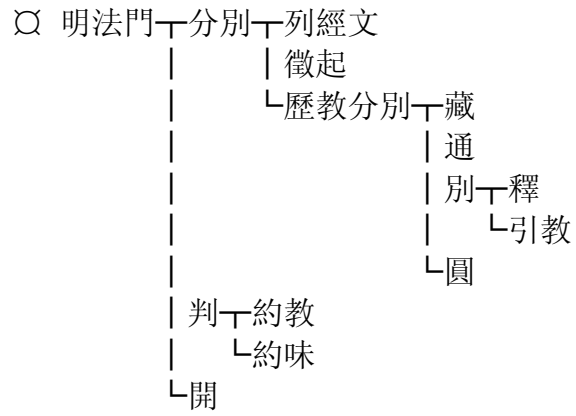
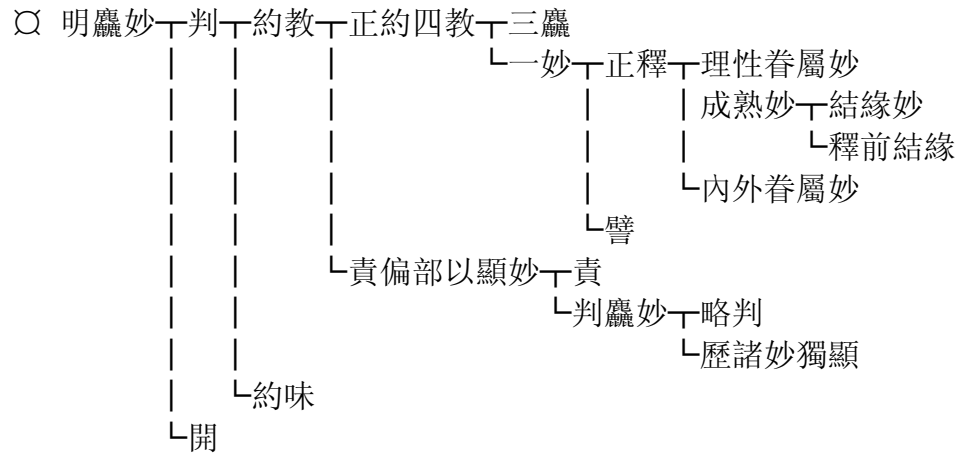

(上接 P28)

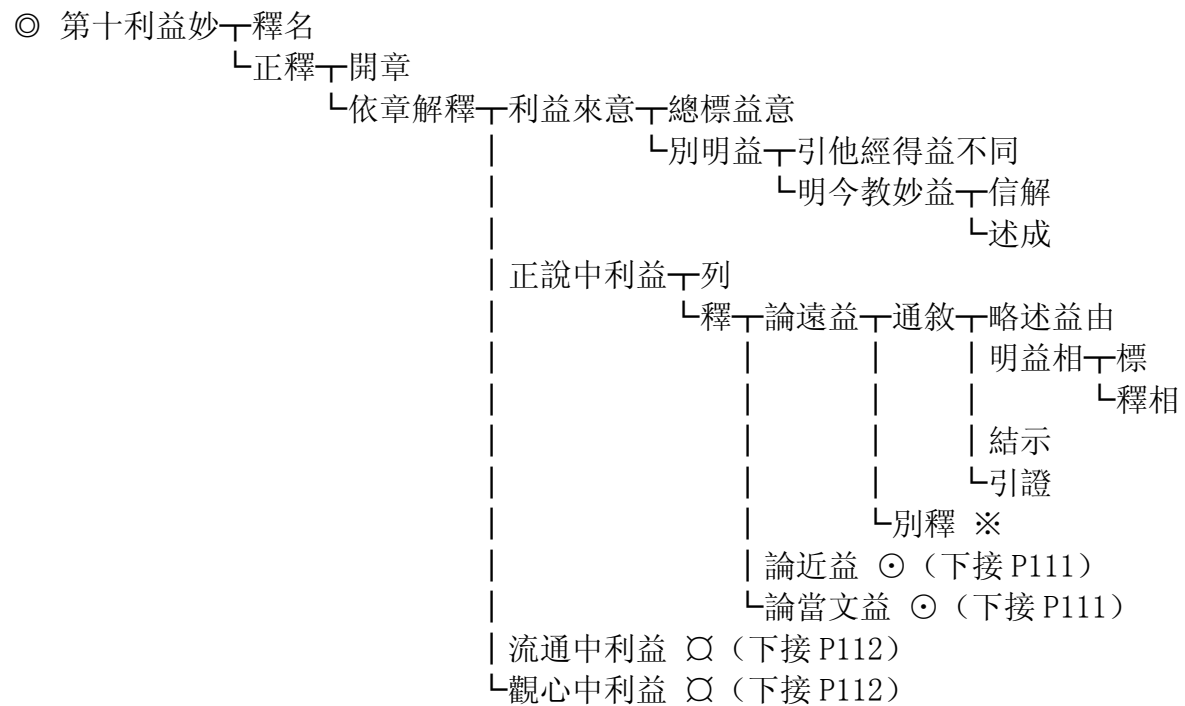

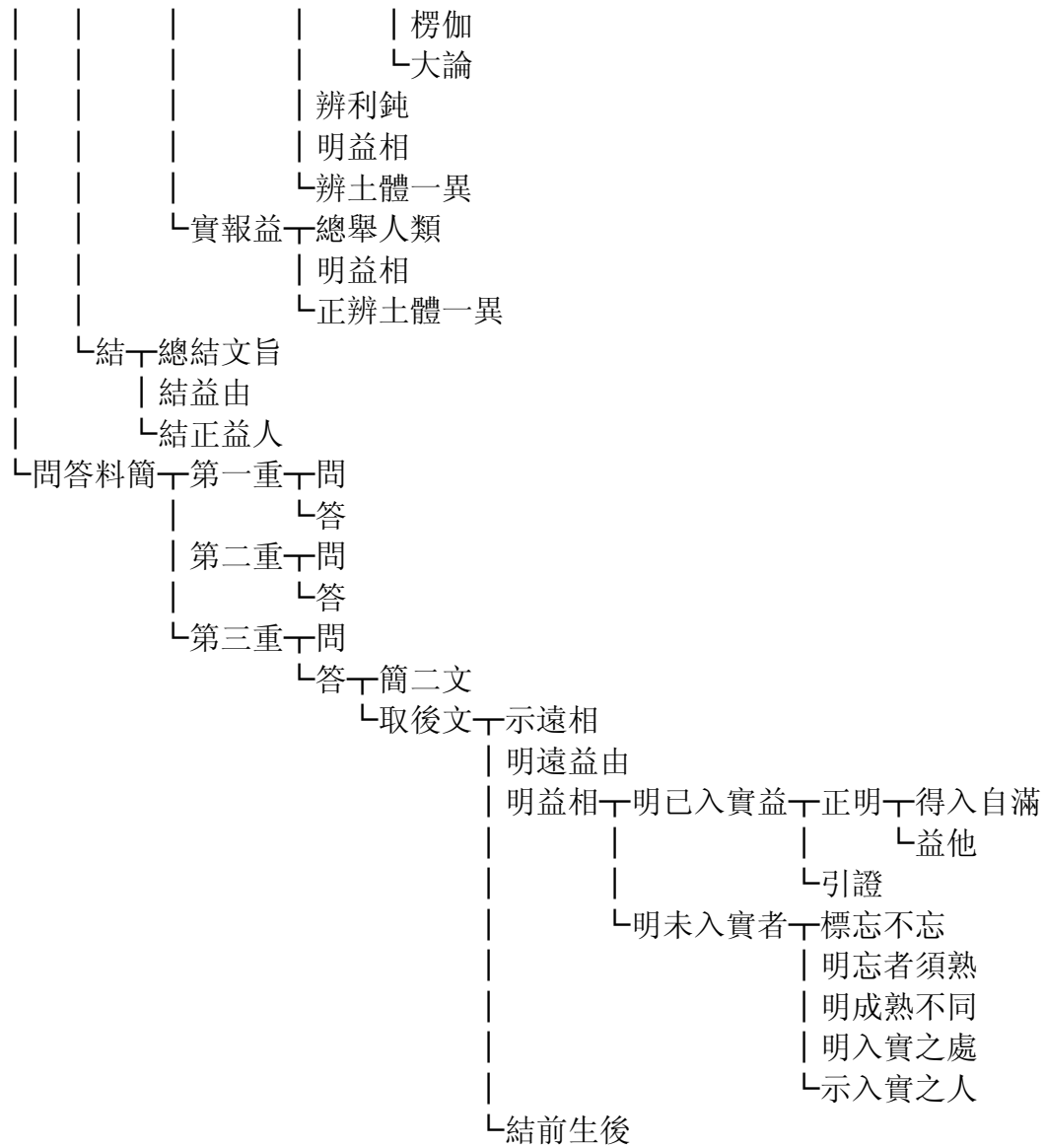

(上接 P107)

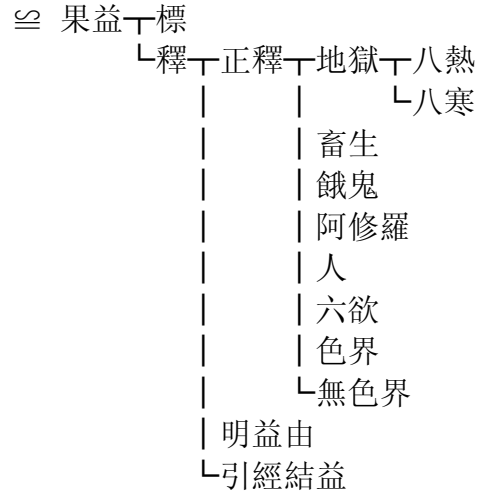

(上接 P107)

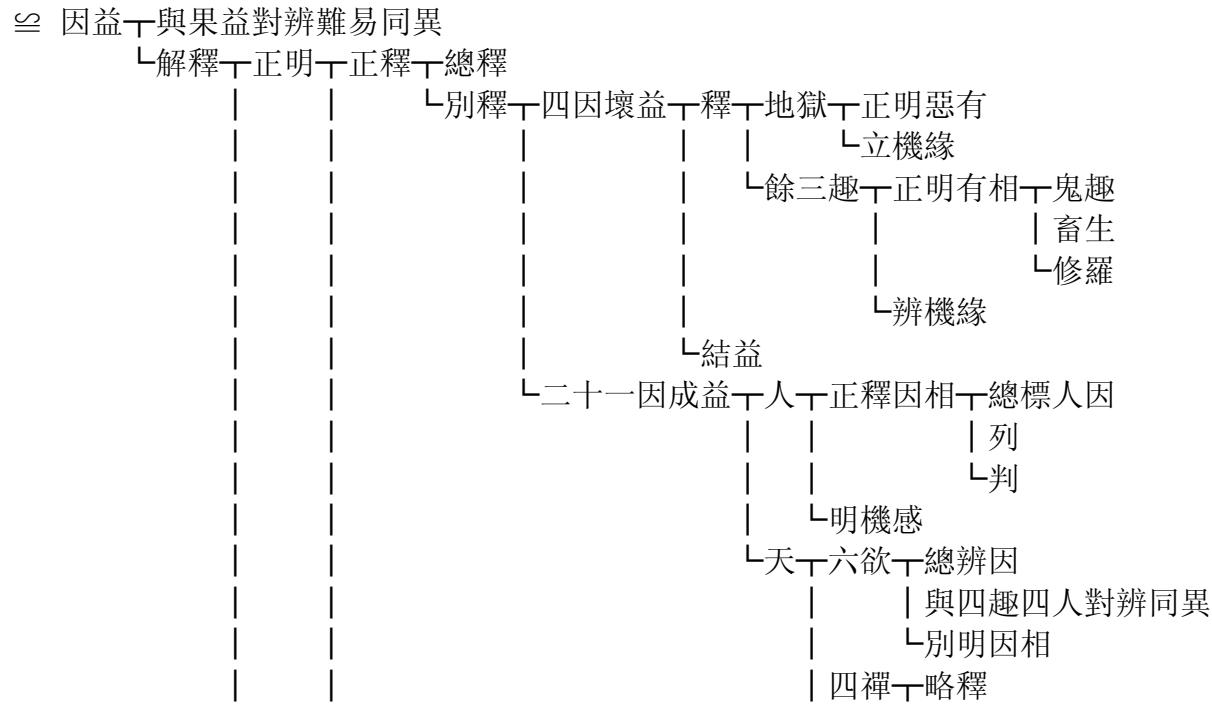

(上接 P106)

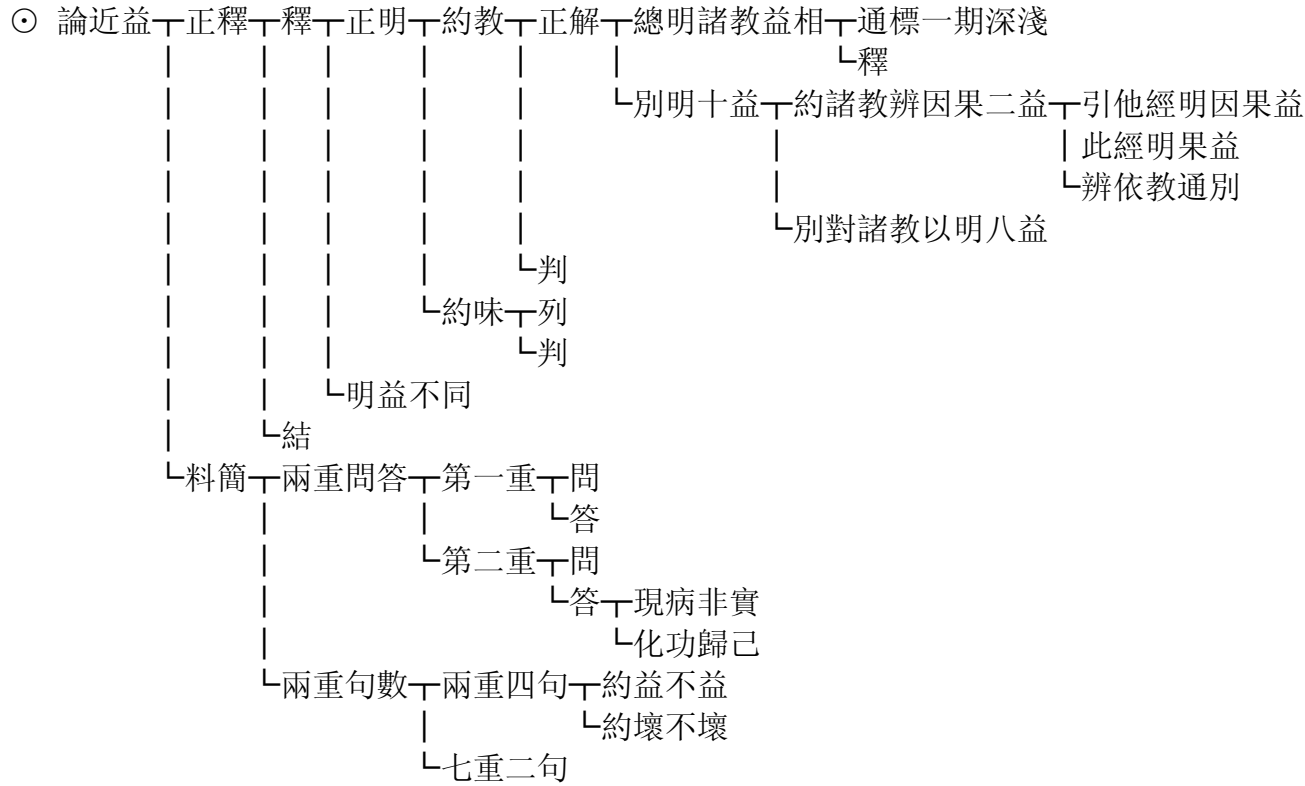

(上接 P106)

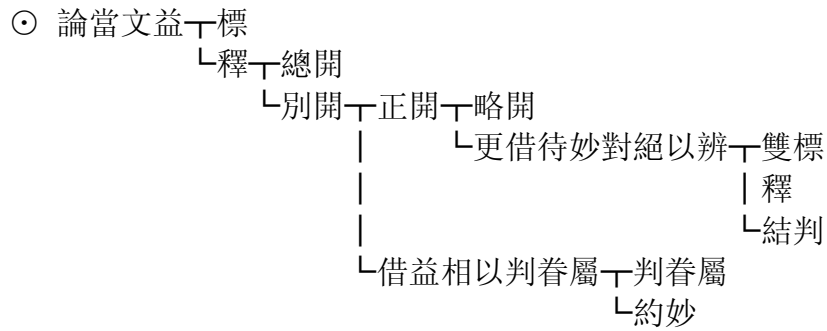

(上接 P106)

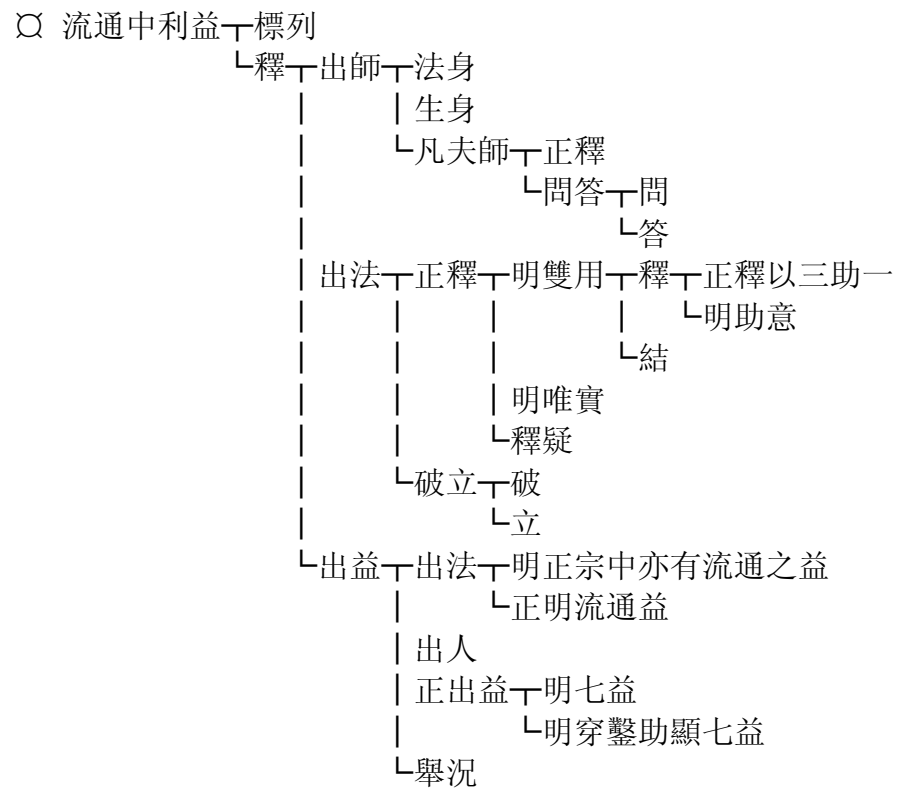

(上接 P106)

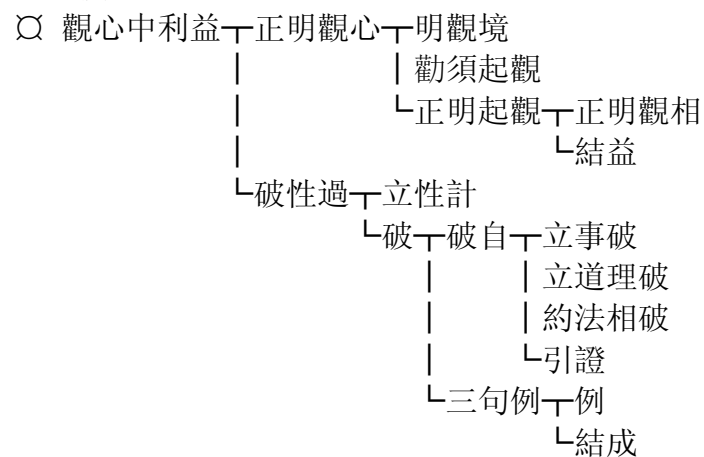

(上接 P28)

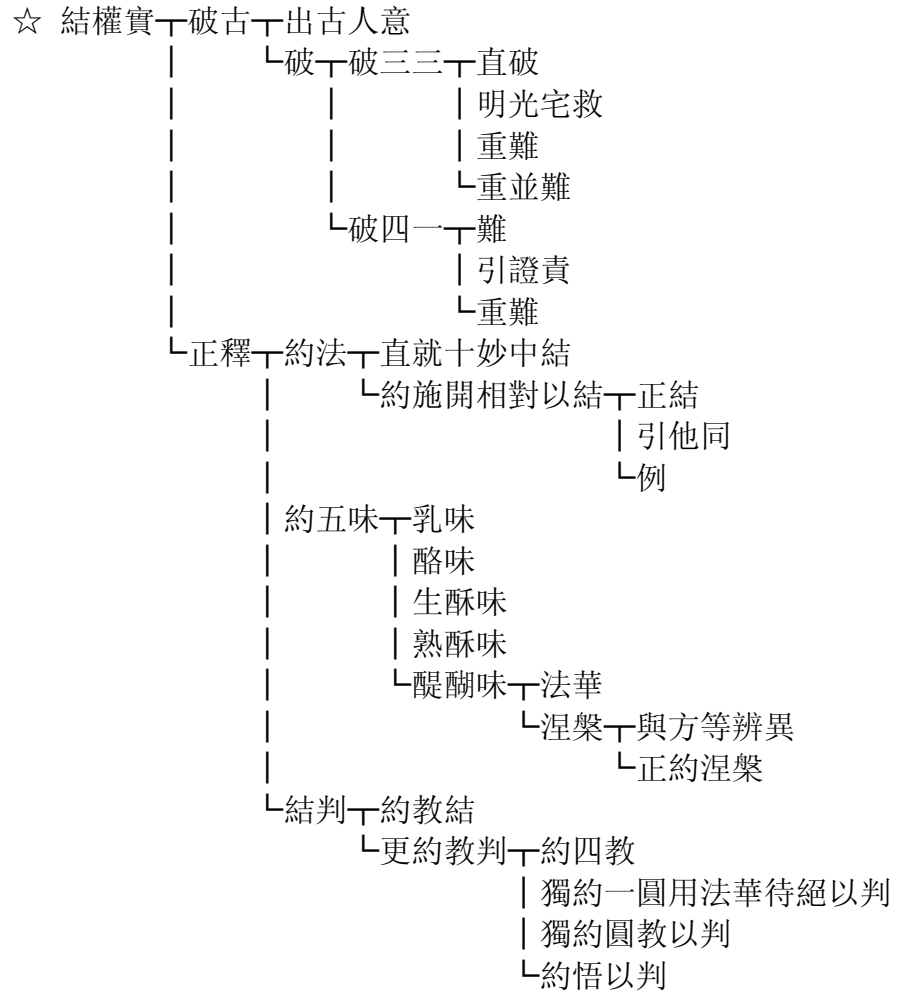

(上接 P28)

△ 本門十妙 下 列章

└ 隨釋 下 釋本迹 下 列

- └ 釋 下 正釋 下 理事 下 釋本迹相
 - | 明本迹相顯理融
 - └ 引文證
 - | 理教 下 釋本迹相
 - | 明本迹相顯理融
 - └ 引證
 - | 教行 下 釋本迹相
 - | 明本迹相顯理融
 - └ 引證
 - | 體用 下 釋本迹相
 - | 明本迹相顯理融
 - └ 引證
 - | 實權 下 釋本迹相
 - | 明本迹相顯理融
 - └ 引證
 - └ 今已 下 釋本迹相
 - | 明本迹相顯理融
 - └ 引證

└ 結攝 下 正明相攝

- | 簡示
- └ 總明相顯理融

└ 明十妙 ☆

☆ 明十妙一列

└釋一列章

└隨釋一略釋十意一因妙一舉本

| 舉迹比決

└拂迹顯本

| 本果妙一立妙

└拂迹顯本

| 本國土妙一立妙

└拂迹顯本

| 本感應妙

| 本神通妙

| 本說法妙

| 本眷屬妙

| 本涅槃妙

| 本壽命妙

└本利益妙

| 生起次第一標來意

| 正生起

└結意

| 明本迹開合一立

└釋一明開合意

└正明開合一明迹中因開果合

| 明感應等不開不合

| 明本中因合而果開一釋開意

| 約事已定正明開出

└重釋迹中不用所以

└利益一亦同感應等意

| 引文證成一引文意一略示引文處所

| 明本文略意

└明文略而義周

| 正引一證本因

| 證本果

| 證本國土

- | | | 證本感應
- | | | 證本神通
- | | | 證本說法
- | | | 證本眷屬
- | | | 證本涅槃
- | | | 證本壽命
- | | | 證本利益
- | | 結
- | 廣解 一 總明本妙意 一 略明來意
 - | | | 明本遠難知
 - | | | 明不可不知
 - | 正釋 一 本因妙 〇
 - | | 本果妙 〇
 - | | 本國土妙 〇
 - | | 本感應妙 〇
 - | | 本神通妙 〇
 - | | 本說法妙 〇 (下接 P119)
 - | | 本眷屬妙 〇 (下接 P119)
 - | | 本涅槃妙 〇 (下接 P120)
 - | | 本壽命妙 〇 (下接 P120)
 - | | 本利益妙 〇 (下接 P120)
 - | 三世料簡 〇 (下接 P121)
 - | 論麤妙 〇 (下接 P122)
 - | 結成權實 〇 (下接 P122)
 - | 利益 〇 (下接 P122)
 - | 觀心 〇 (下接 P123)

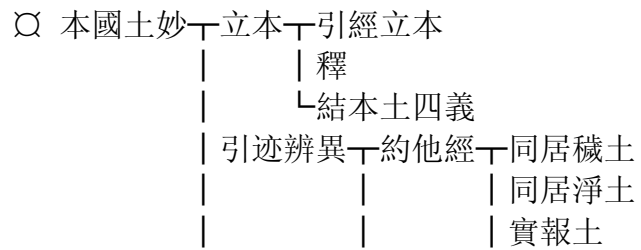
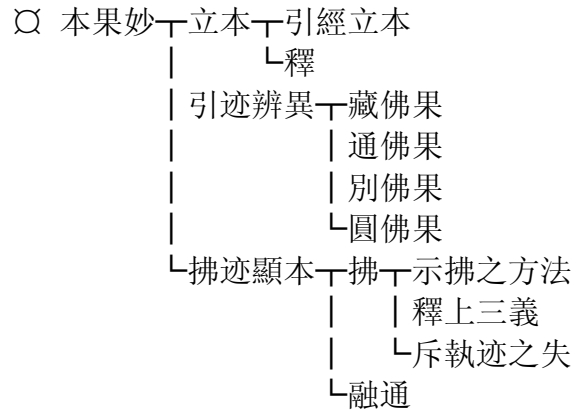
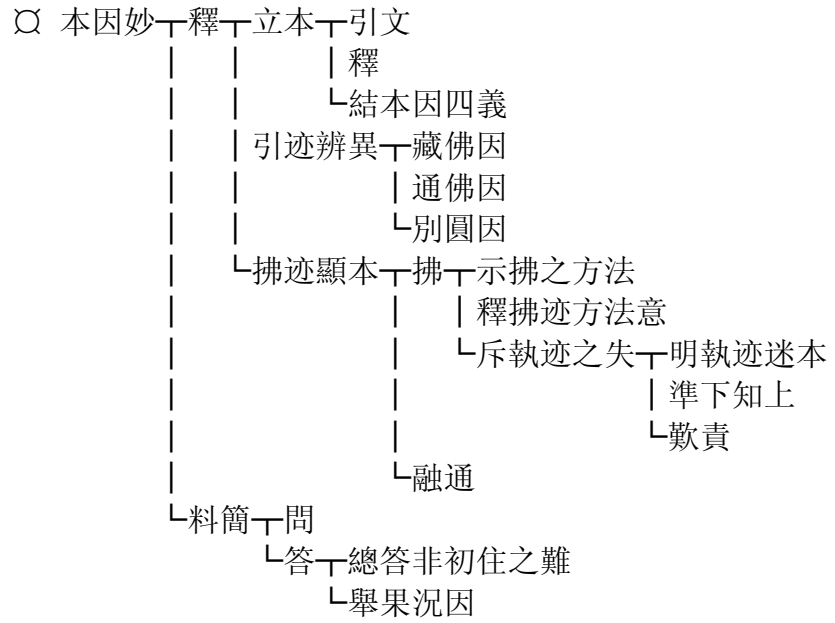

- └─ 常寂光土 ─ 標
- └─ 釋
- └─ 約今經迹門
- └─ 拂迹顯本 ─ 拂 ─ 示拂之方法
 - └─ 釋上三義
 - └─ 斥執迹之失
 - └─ 融通

- 本感應妙 ─ 正釋 ─ 立本 ─ 引經立本
 - └─ 釋
 - └─ 結本二義
 - └─ 引迹辨異 ─ 析空感應
 - └─ 體空感應
 - └─ 次第感應
 - └─ 圓感應
 - └─ 拂迹顯本 ─ 拂 ─ 示拂之方法
 - └─ 釋上三義
 - └─ 斥執迹之失
 - └─ 融通
 - └─ 麤妙廣狹料簡

- 本神通妙 ─ 立本 ─ 引經立本
 - └─ 釋
 - └─ 結本通二義
 - └─ 引迹辨異 ─ 藏佛通
 - └─ 通佛通
 - └─ 別佛通
 - └─ 圓佛通
 - └─ 拂迹顯本 ─ 拂 ─ 示拂之方法
 - └─ 例上料簡
 - └─ 斥執迹之失
 - └─ 融通

(上接 P116)

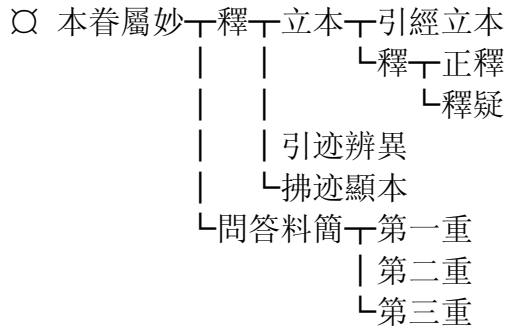
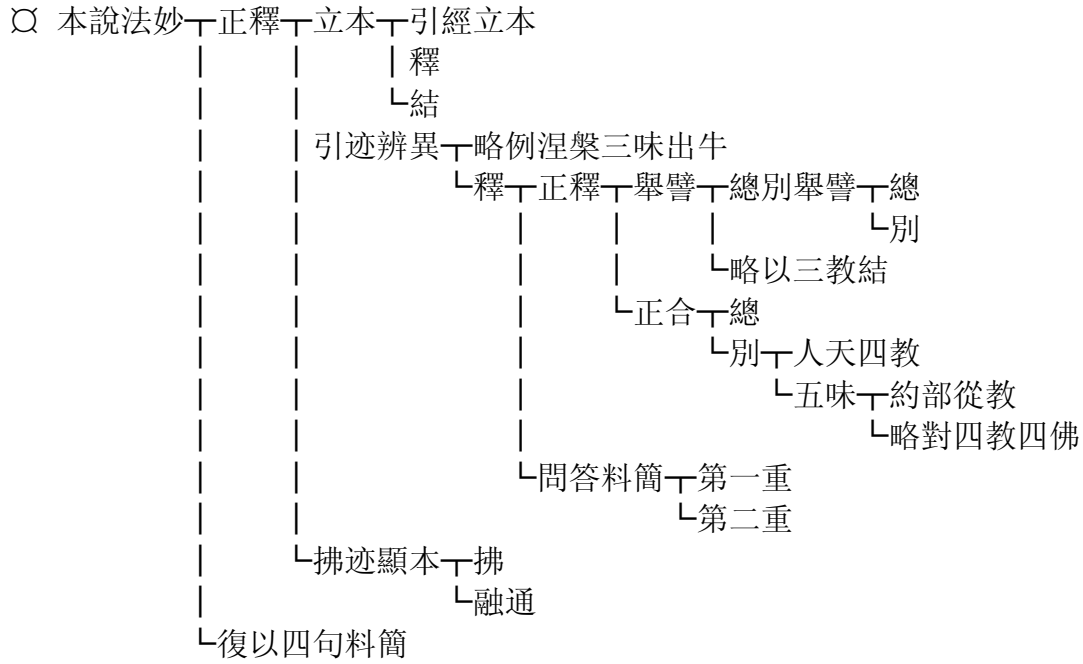

(上接 P116)

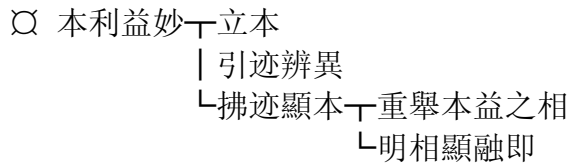
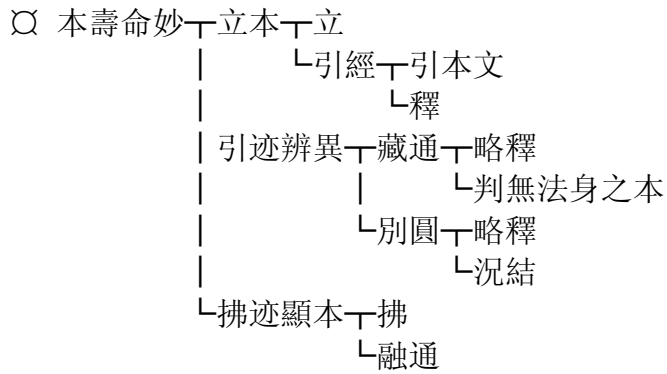
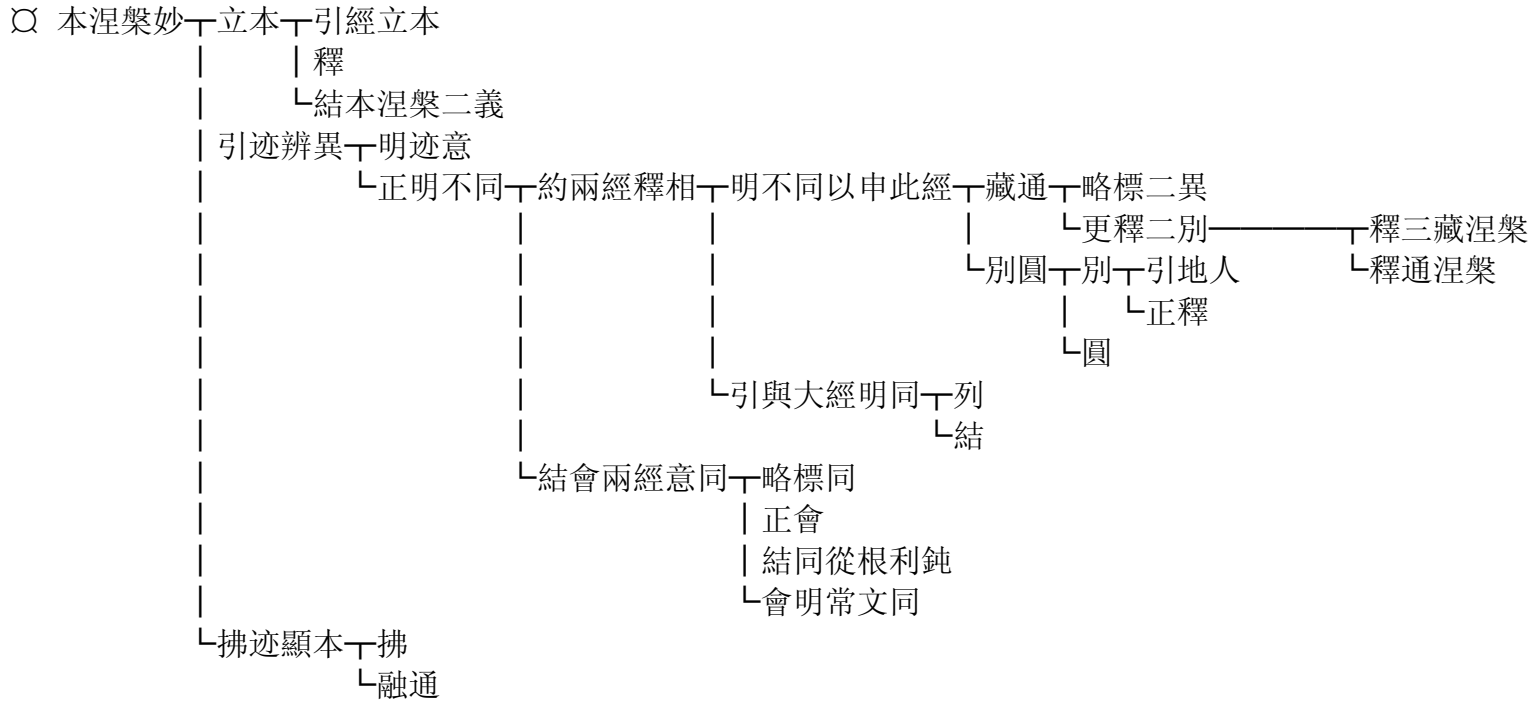

(上接 P116)

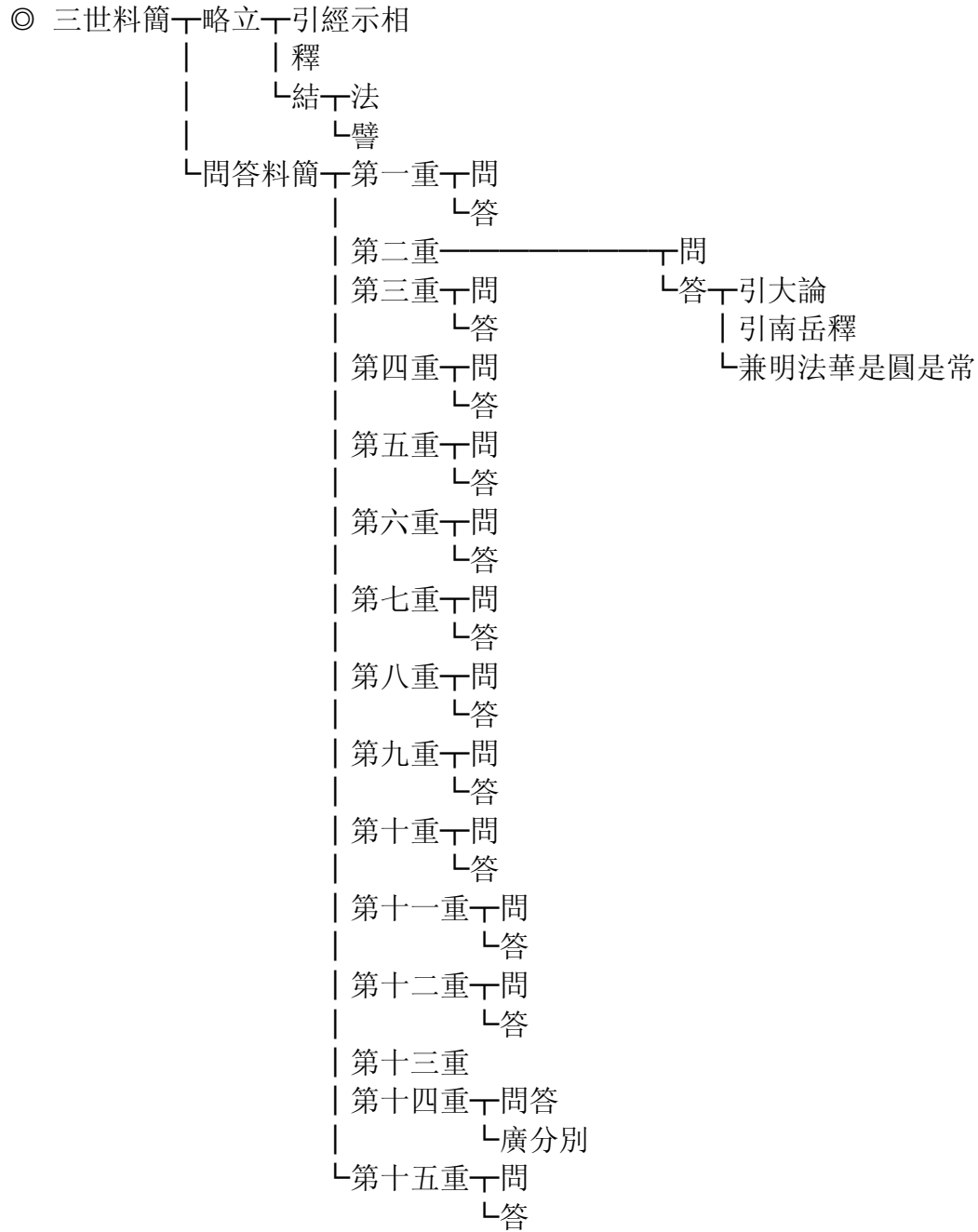

(上接 P116)

- ◎ 論麤妙
 - └ 以本對迹相望判之
 - └ 約前六門以判
 - └ 釋
 - └ 況
 - └ 亦明本迹六門相顯相融之相及不思議一等
 - └ 約事理一雙略釋
 - └ 五雙例知

- ◎ 結成權實
 - └ 本迹相對為權實
 - └ 正明
 - └ 明融通二理不可思議
 - └ 更約本迹相望論自行等三
 - └ 更約本迹各有三義以明理同
 - └ 釋
 - └ 正釋迹
 - └ 施權
 - └ 廢權
 - └ 開權
 - └ 略例本
 - └ 融通結歸

- ◎ 利益
 - └ 正說益
 - └ 雙標
 - └ 雙釋
 - └ 釋
 - └ 正釋
 - └ 生身
 - └ 聞迹門
 - └ 聞本門
 - └ 明十妙益
 - └ 六即益
 - └ 明增道損生
 - └ 明十妙中益
 - └ 明六即中益
 - └ 略示其類
 - └ 結
 - └ 法身
 - └ 明益相
 - └ 明益所以
 - └ 引證
 - └ 結
 - └ 校量
 - └ 略辨同異
 - └ 借小為譬
 - └ 辨多少深淺
 - └ 示文判位
- └ 流通益
 - └ 正釋
 - └ 釋疑
 - └ 疑
 - └ 釋

(上接 P116)

◎ 觀心 一 釋 一 境 一 不可觀
 | | | | |
 | | | | | 一 明可觀 一 立
 | | | | | | | | | | |
 | | | | | | | | | | | 一 釋
 | | | | | | | | | | |
 | | | | | | | | | | | 一 觀 一 不可觀
 | | | | | | | | | | | | | | |
 | | | | | | | | | | | | | | | 一 可觀
 | | | | | | | | | | | | | | | | | | | |
 | | | | | | | | | | | | | | | | | | | | 一 弘誓
 | | | | | | | | | | | | | | | | | | | |
 | | | | | | | | | | | | | | | | | | | | 一 引證
 | | | | | | | | | | | | | | | | | | | | | | | | | | |
 | | | | | | | | | | | | | | | | | | | | | | | | | | | 一 結益

(上接 P26)

◇ 對大料簡 一 第一重 一 問
 | | | | |
 | | | | | 一 答 一 相即 一 雙
 | | | | | | | | | | |
 | | | | | | | | | | | 一 相破 一 雙
 | | | | | | | | | | | | | | |
 | | | | | | | | | | | | | | | 一 相修 一 雙
 | | | | | | | | | | | | | | | | | | | |
 | | | | | | | | | | | | | | | | | | | | 一 第二重
 | | | | | | | | | | | | | | | | | | | | | | | | | | |
 | | | | | | | | | | | | | | | | | | | | | | | | | | | 一 第三重
 | | | | | | | | | | | | | | | | | | | | | | | | | | |
 | | | | | | | | | | | | | | | | | | | | | | | | | | | 一 第四重
 | | | | | | | | | | | | | | | | | | | | | | | | | | |
 | | | | | | | | | | | | | | | | | | | | | | | | | | | 一 第五重
 | | | | | | | | | | | | | | | | | | | | | | | | | | |
 | | | | | | | | | | | | | | | | | | | | | | | | | | | 一 第六重

(上接 P16)

▲ 釋蓮華 下 列章

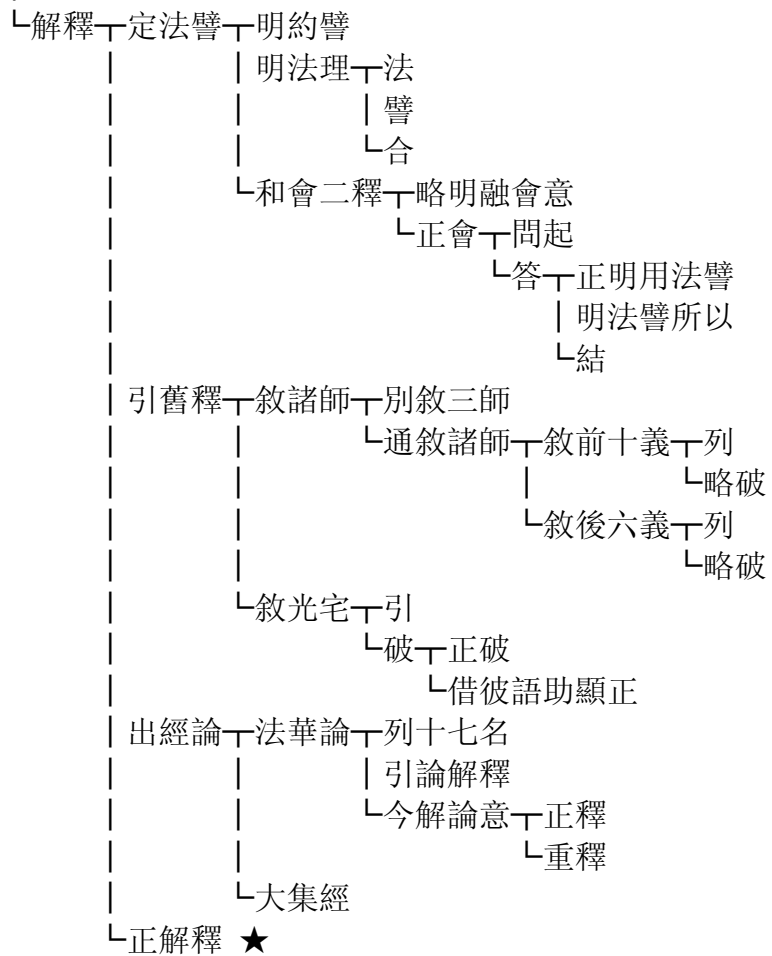

(上接 P16)

● 釋通名 一 略對別名重辨

└ 正釋 一 列彼音輕重不同有翻無翻此方不定

└ 開章 一 列章

└ 解釋 一 明無翻 一 列無翻 一 立無翻

└ 述他解

└ 開五義 一 標

└ 列 一 正列

└ 列今家義開為三通釋五義

└ 釋 一 正釋五義 一 釋 一 釋法本 一 散釋 一 通釋

└ 別釋 一 略對

└ 廣解 一 約教本 一 明佛言還以佛言為本

└ 明佛經為論之本

└ 明斥外道無佛經本故法本義不成

└ 約行本

└ 約義本

└ 束為法門

釋微發 一 通

└ 別 一 散釋 一 約教

└ 約行

└ 約義

└ 束為法門

釋涌泉 一 散釋 一 通

└ 別 一 約教

└ 約行

└ 約義

└ 束為法門

釋繩墨 一 散釋 一 通

└ 別 一 約教

└ 約行

└ 約義

└ 束為法門

釋結鬘 一 散釋 一 通

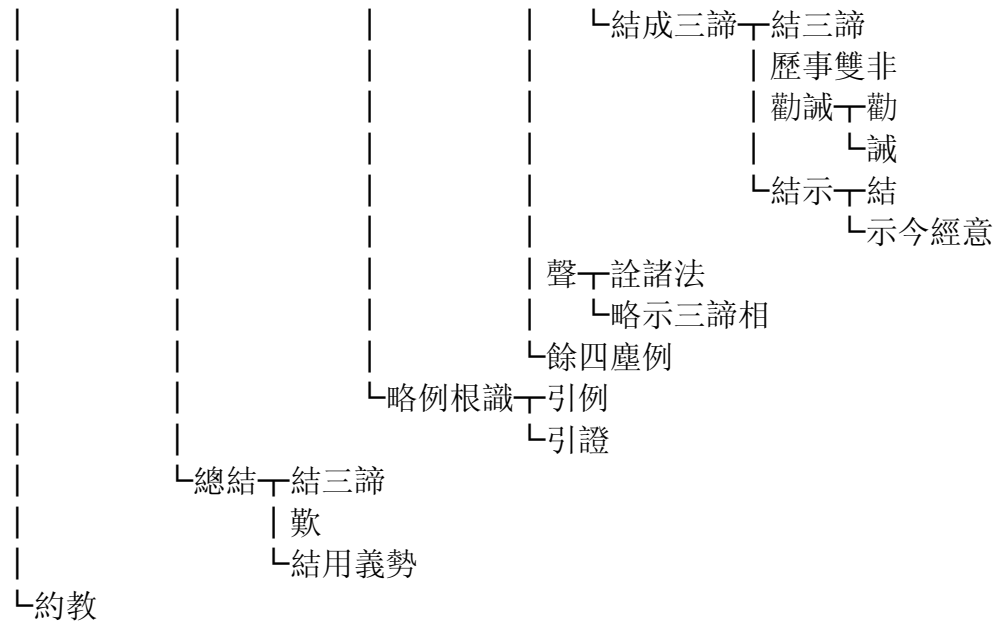

(上接 P128)

▲ 觀心明經一標

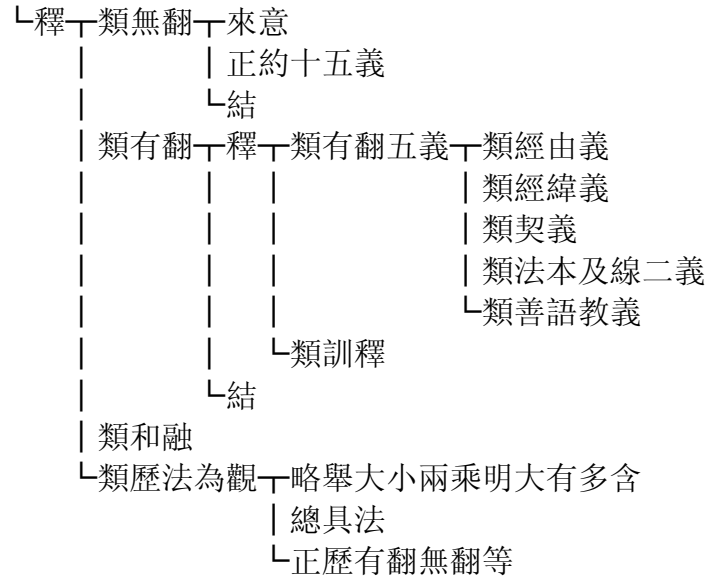

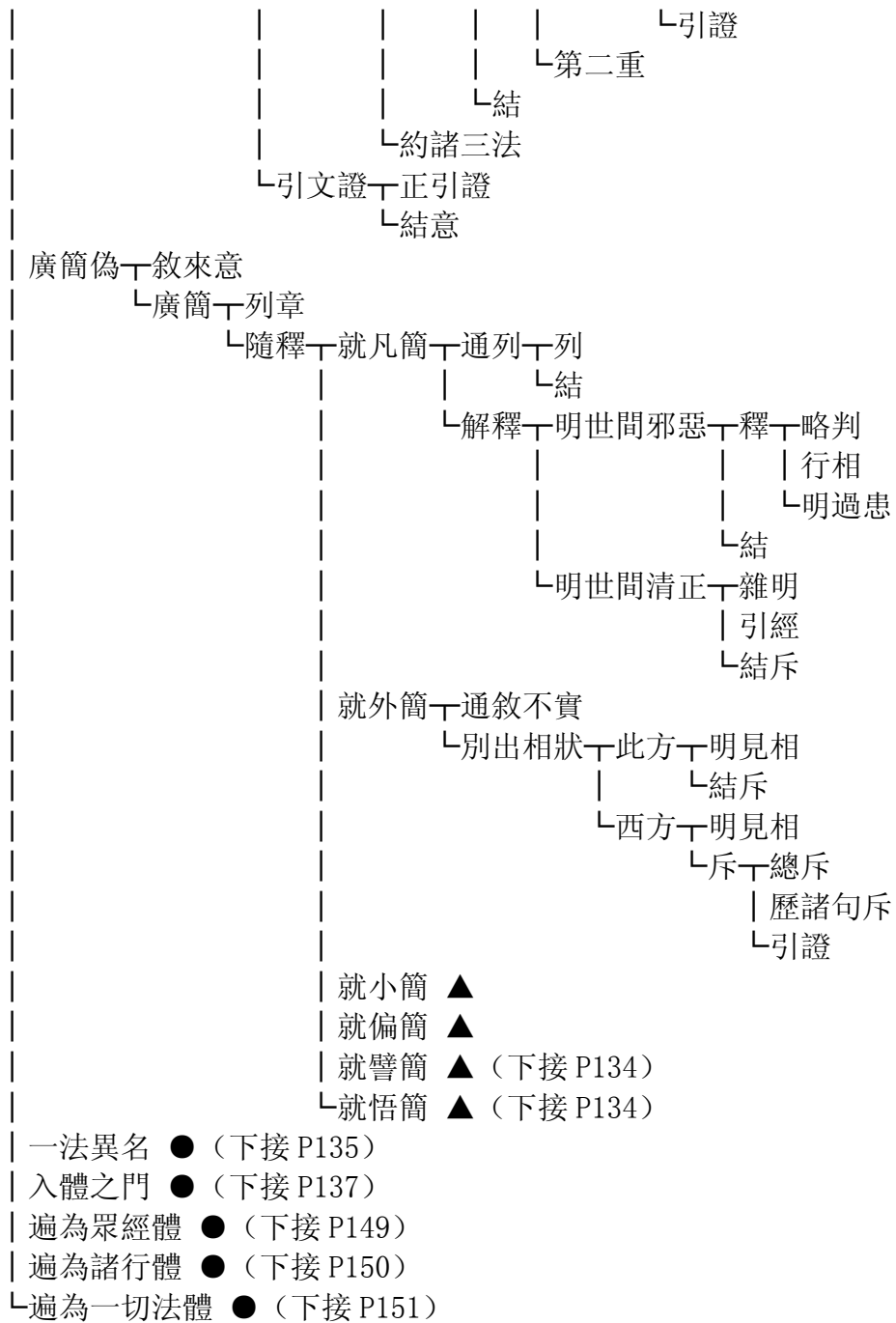

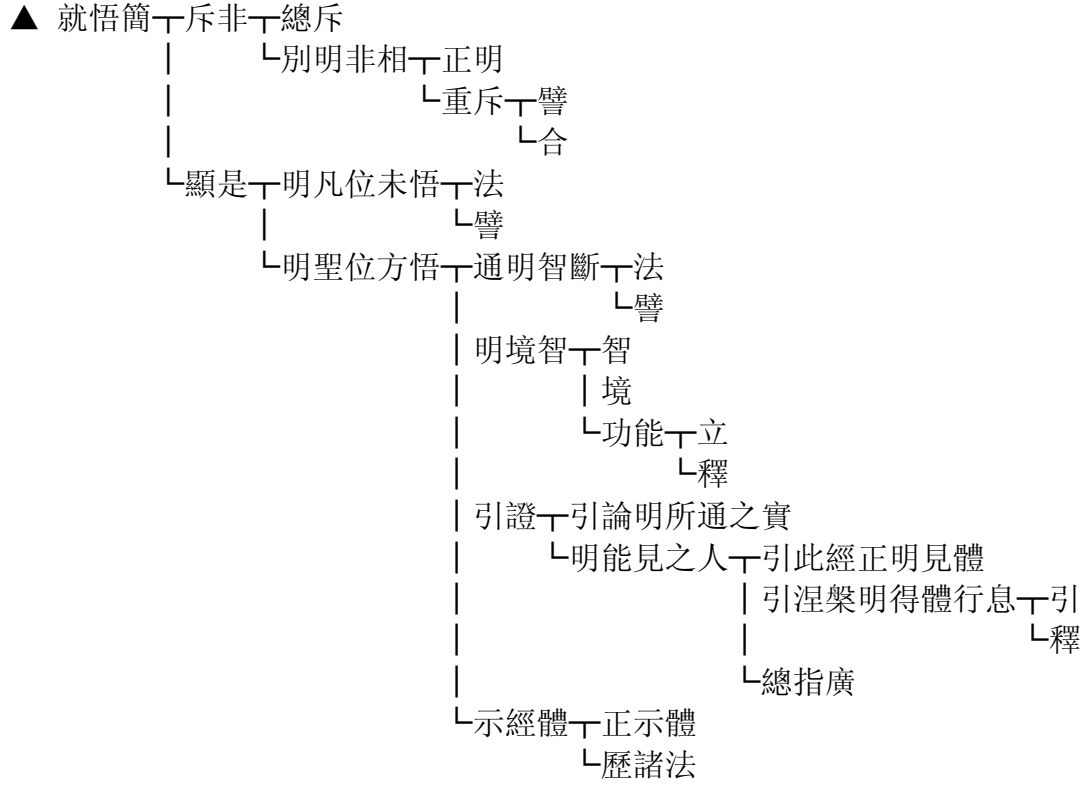
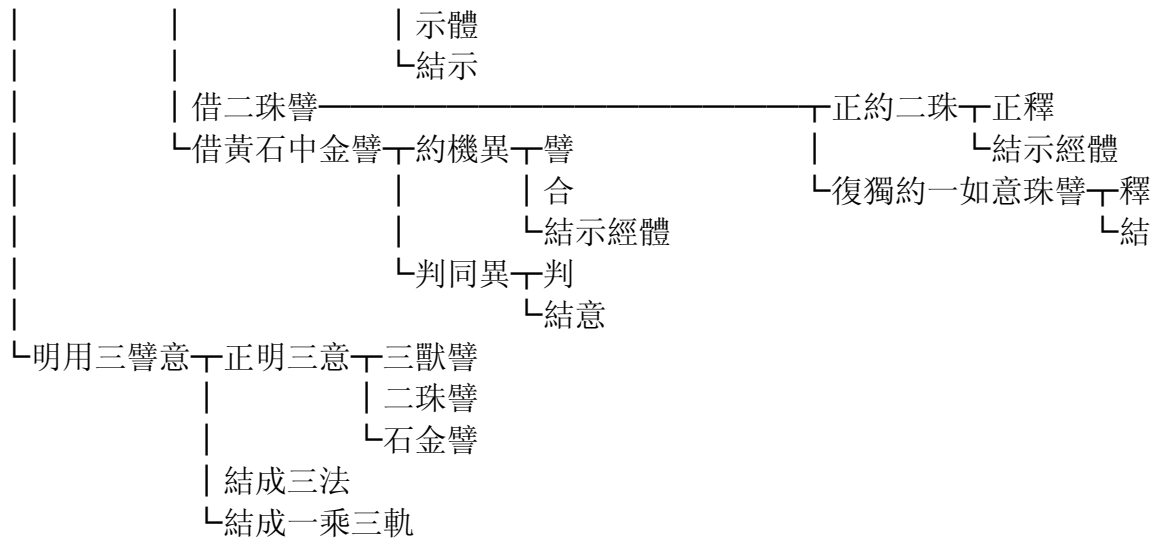

(上接 P132)

● 一法異名 下 列章

└ 隨釋 下 出異名 下 來意

| 列

└ 破計 下 總破

└ 示偏計之失 下 斥大小兩乘各於其教法門互非

└ 以失佛法大意斥之

解釋 下 去小乘八門

| 列四句

└ 正解 下 正釋 下 名義體同 下 釋

└ 結

| 名義體異 下 釋

└ 結

| 名義同體異

└ 名義異體同

└ 判前所列 下 前三句屬別 下 斥

└ 判 下 略明諍由

└ 示諍相 下 略明諍相

└ 釋諍意 下 明半奪

└ 明俱奪 下 正明俱奪

└ 俱奪意 下 釋

└ 譬

└ 第四句屬圓 下 明諸名諸義並是實相之名 下 略標門意

| 略釋門相 下 引經立體

└ 列前十二名並是實相異名

└ 結歸經體

└ 互為名體 下 略示互立

| 略示互立之相

| 例結

└ 引證 下 正引證 下 證諸名並是解脫之別名

| 明諸名並是涅槃之異稱

└ 結引證意

| 譬顯 下 釋 下 譬初句

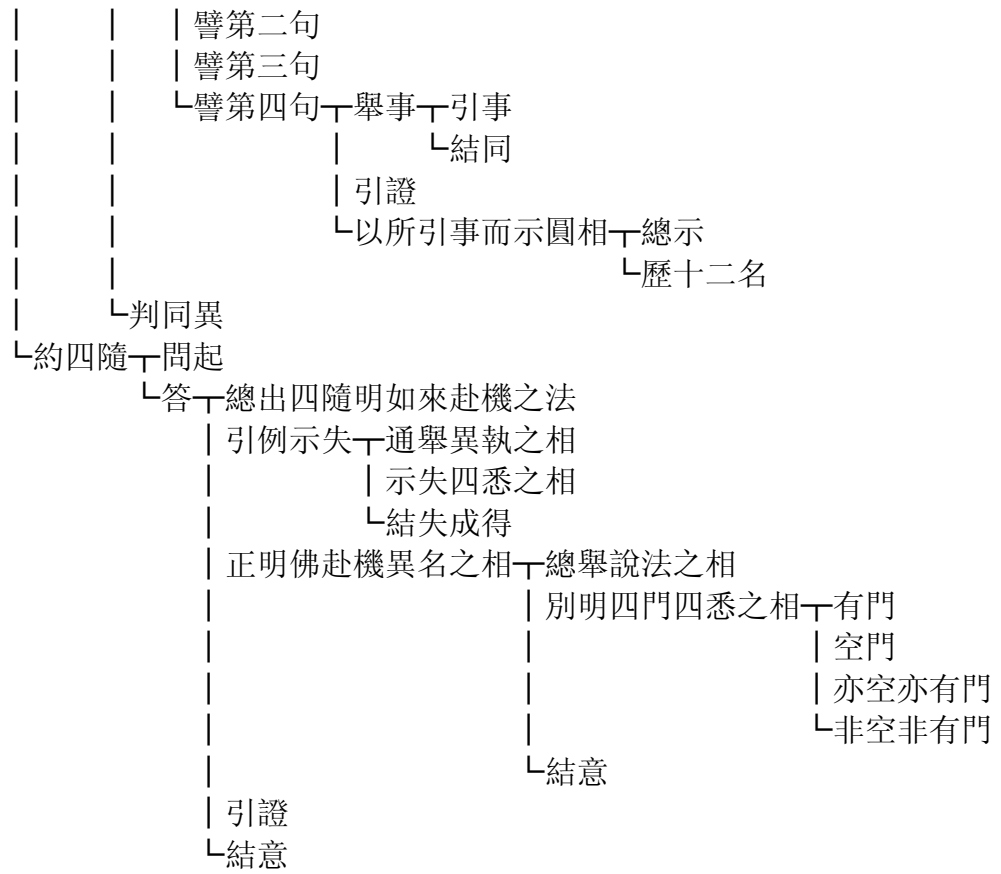



- | 示入門觀 ▲
- | 示麤妙 ▲ (下接 P147)
- | 示開顯 ▲ (下接 P148)

▲ 示入門觀一標章門

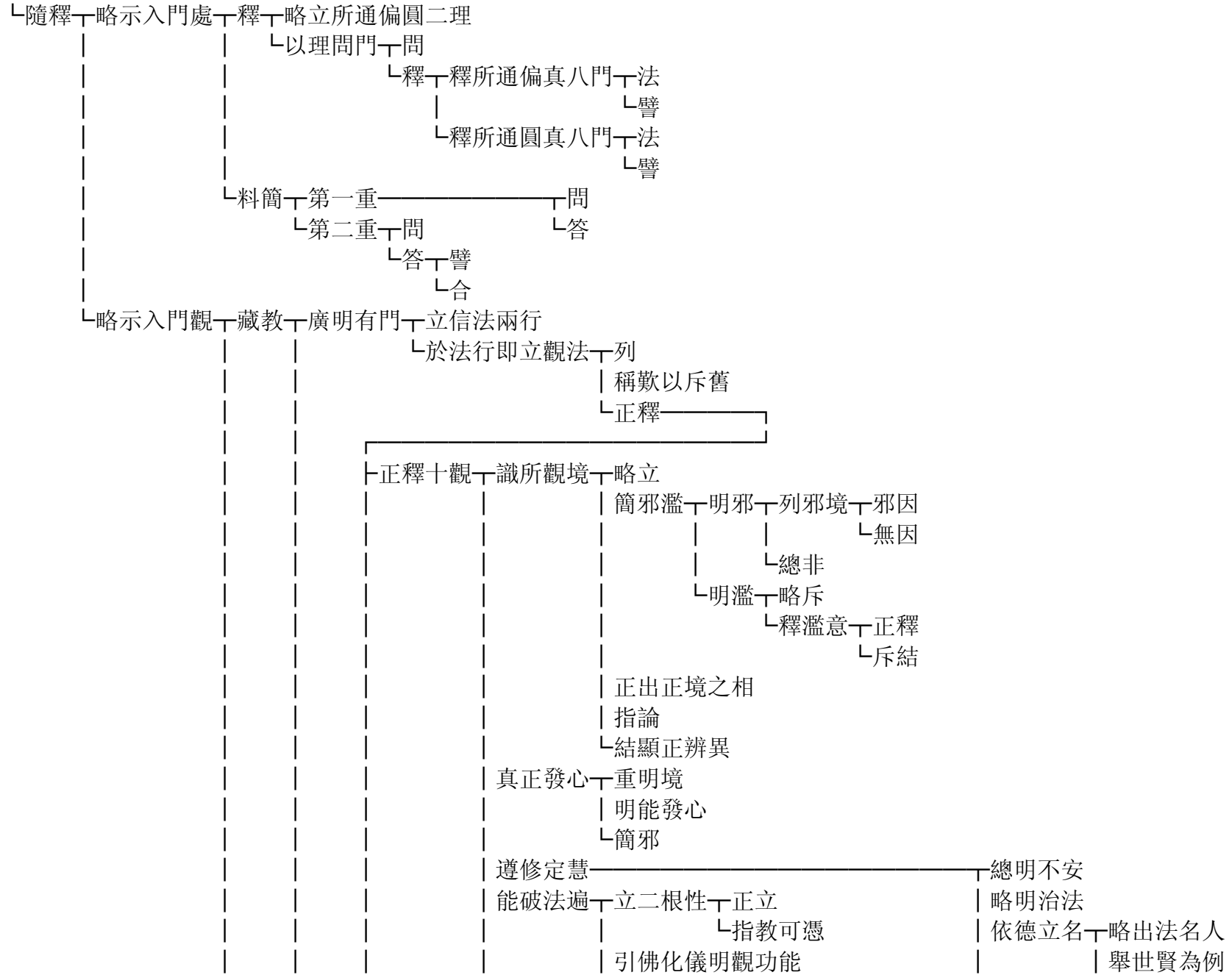

| | | | | |
|----|---|-----------------|----------|------------|
| | | | 救彼論師誤被他破 | 非賢 |
| | | | 引入證正 | 結得名 |
| | | | 結正斥邪 | 正明用治 一 重總舉 |
| | | 善知通塞 一 略示通塞意 | 示通塞法 | 別明 一 數息 |
| | | | 斥失以示通塞之觀 | 不淨 |
| | | | 結正辨非 | 慈悲 |
| | | 善用道品 一 略明須道品意 | 正明道品 | 因緣 |
| | | | 簡示 | 念佛 |
| | | | 略例 | 結功能 |
| | | | 示教門 | 簡斥邪偽 |
| | | | 明道品後三空門 | |
| | | | 辨正簡邪 | |
| | | 善用對治 一 明須助道意 | 示對治相 | |
| | | | 顯正辨非 | |
| | | 善知次位 一 明須次位意 | 略辨位及功能 | |
| | | | 辨非 | |
| | | 善能安忍 一 正明轉外凡入內凡 | 引證 | |
| | | | 明須意 | |
| | | | 辨非 | |
| | | 法愛不生 一 明須無法愛意 | 正明觀法 | |
| | | | 判至第十之人 | |
| | | 重指本論 | | |
| | | 破計 | | |
| | | 略例餘三門 | | |
| 通教 | ★ | | | |
| 別教 | ★ | | | |
| 圓教 | ★ | | | |

★ 圓教一列章

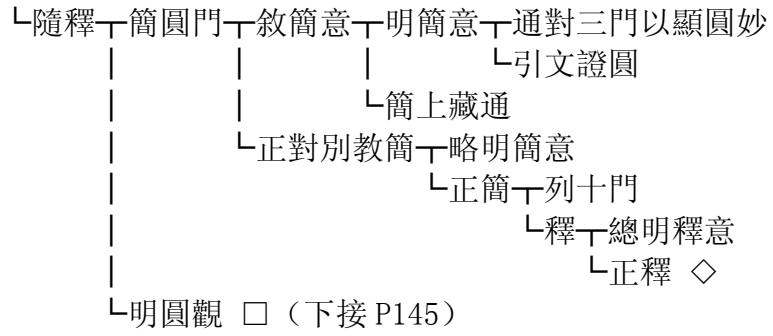

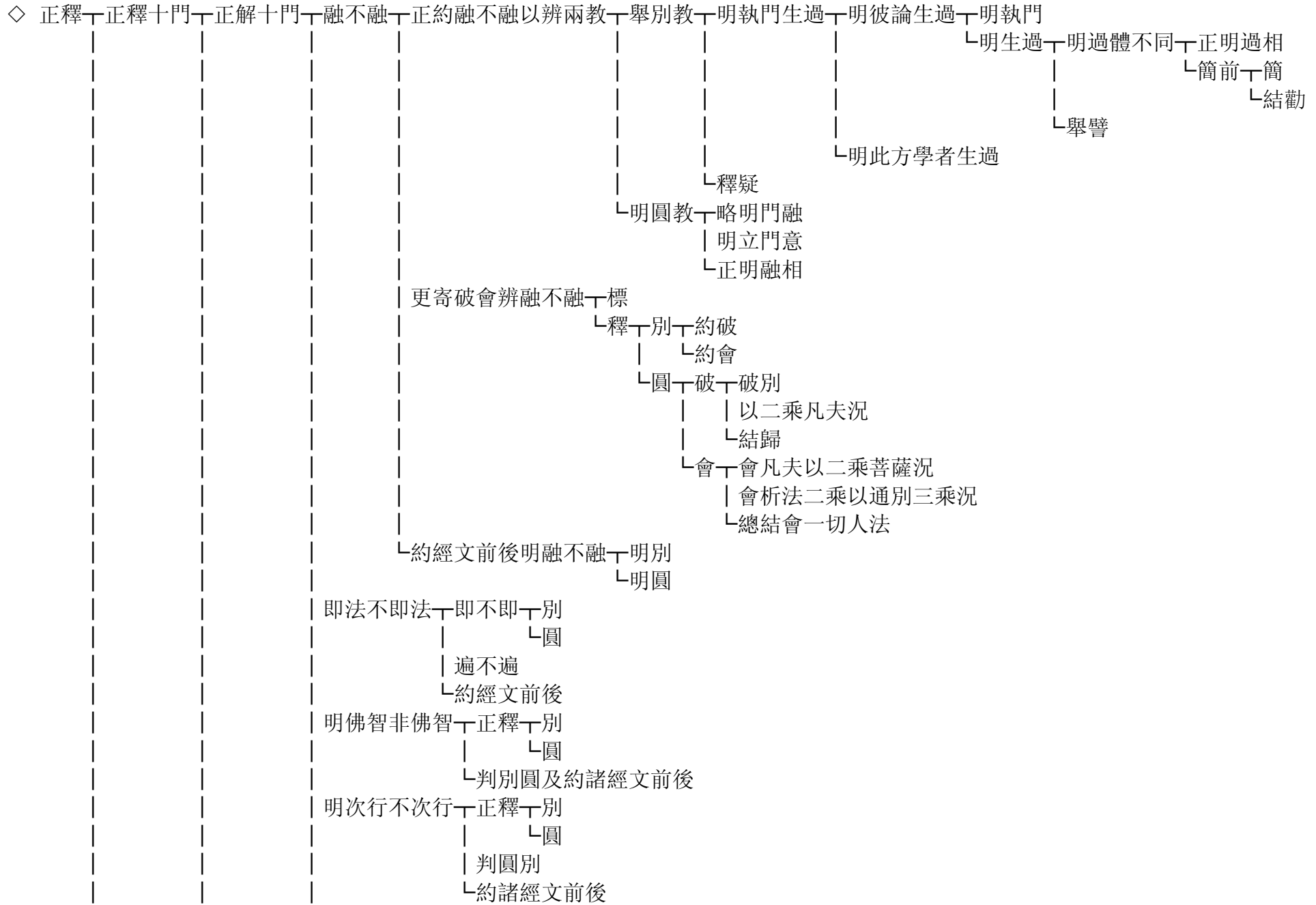

(上接 P142)

□ 明圓觀 一 別釋 一 指所依門

└ 正釋門中觀法 一 明有門觀法 一 略標門列數

└ 解釋 一 正釋 一 識所觀境 一 待對立妙

└ 釋 一 立四諦 一 總標四諦

└ 別釋 一 苦滅相對 一 苦滅 一 明苦即是滅

└ 引證 一 引經

└ 釋經意

└ 集道互融

└ 集道相對 一 集道 一 明集即是道

└ 引證 一 引經

└ 釋經意

└ 以苦滅互融

| 兼通異名

└ 結門

| 真正發心 一 正明弘誓

| 結成誓體

└ 結誓成相

| 遵修定慧 一 結前生後 一 結前兩觀

└ 生後安心

| 正明安法 一 法

└ 譬 一 斥不均

└ 歎均調

└ 明安心行相 一 正明行相

└ 明行相該攝

| 能破法遍 一 譬 一 譬斷德

└ 譬智德

| 合

└ 結 一 明智斷不二

└ 釋智斷不二所以

| 善知通塞 一 譬

| 合

└ 結意 一 寄豎門以論一念

(上接 P138)

▲ 示麤妙下列章



(上接 P138)

▲ 示開顯一問起

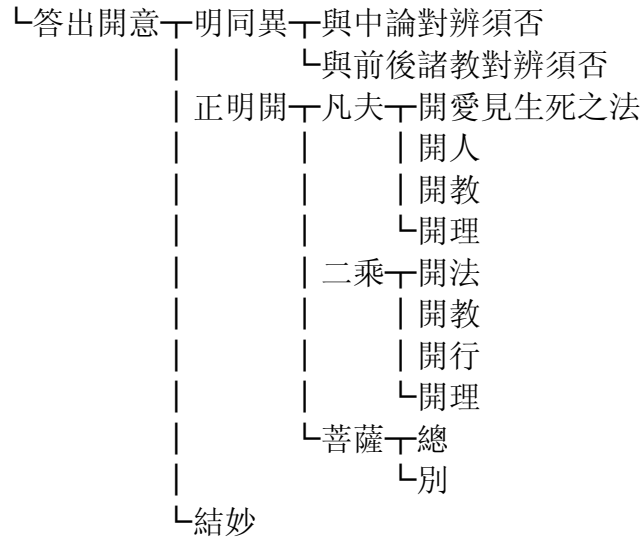

(上接 P132)

● 遍為眾經體一列

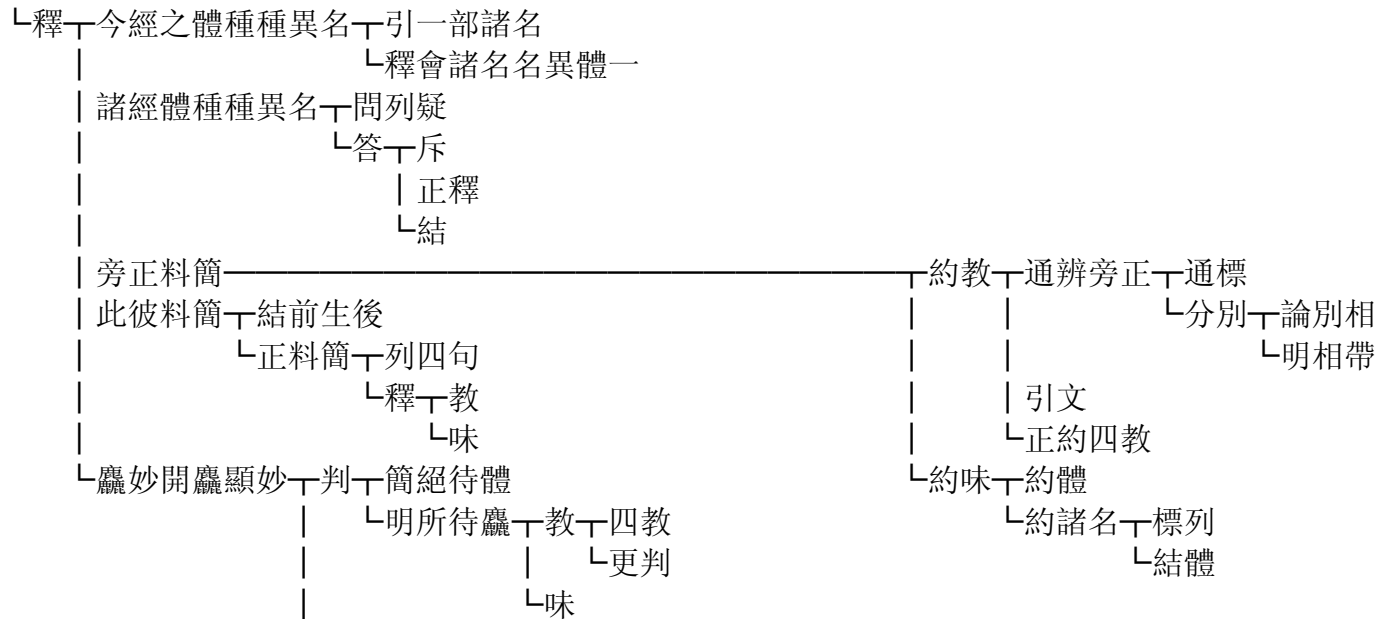

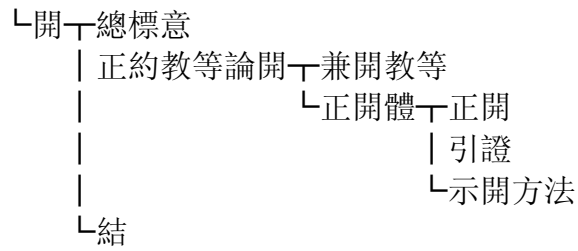

(上接 P132)

● 遍為諸行體┐列章

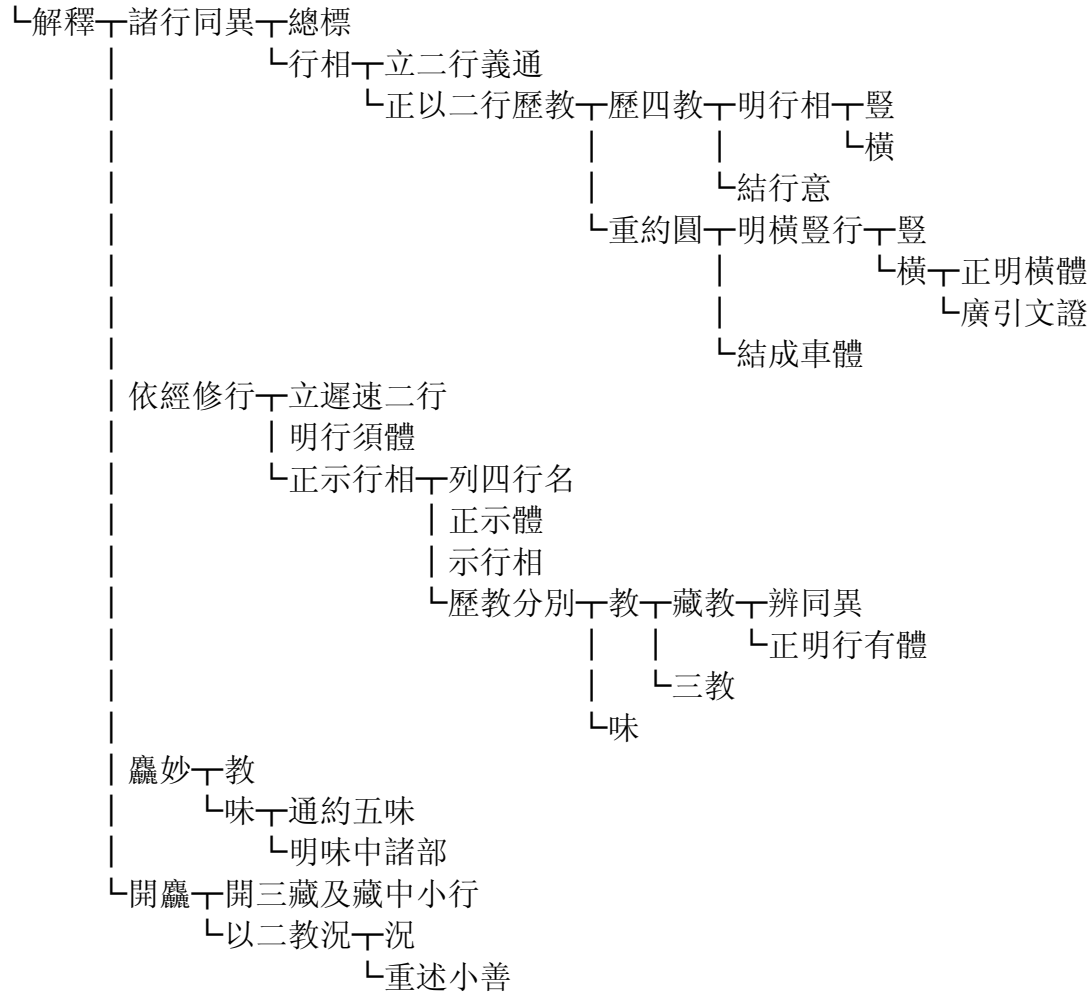

(上接 P16)

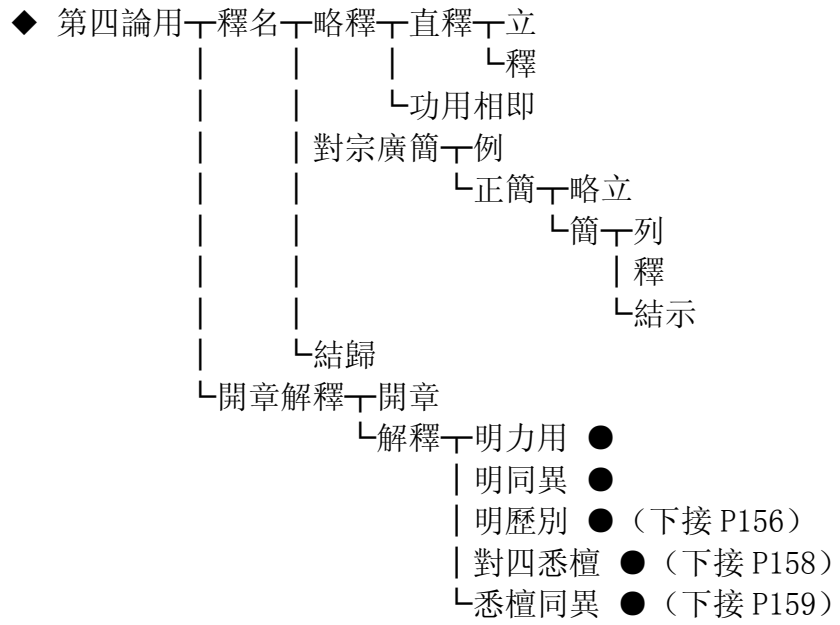

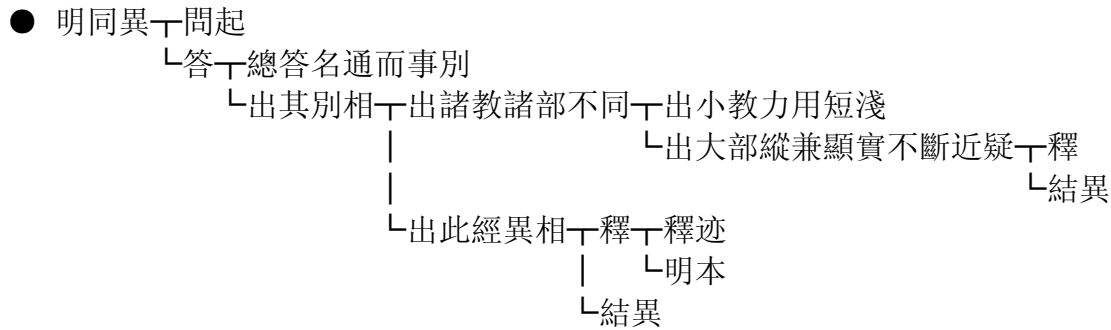
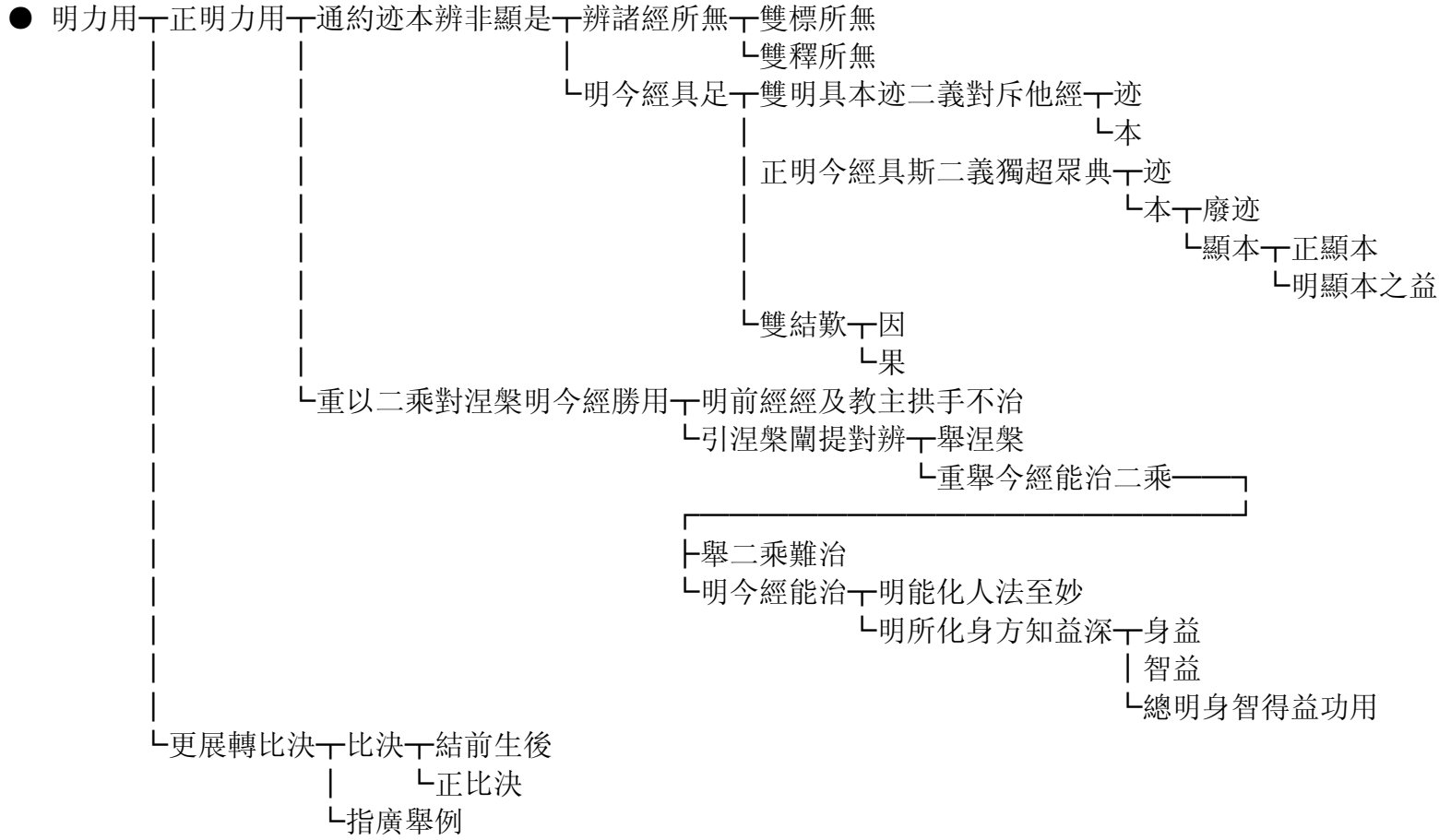

(上接 P154)

● 明歷別一開章

└解釋└別釋迹門└列

└隨釋└正釋└釋└通

└別└破三顯└屬對所以
 | 敘昔
 └述證此經
 | 廢三顯└屬對所以
 | 敘昔
 └述今
 | 開三顯└屬對所以
 | 敘昔
 └述今
 | 會三顯└屬對所以
 | 敘昔
 └述今
 | 住一顯└屬對所以
 | 敘昔
 └述今
 | 住三顯└屬對所以
 | 敘昔
 └述今
 | 住非三非一顯└約理
 | 約事
 | 覆三顯一
 | 住三用一
 └住一用三

└結

└對十妙

└別釋本門 ▲

▲ 別釋本門一標數

| 述意

└ 列釋一列

└ 釋一正釋一通

└ 別一正別釋一破迹顯本一屬對

| 釋對意一敘迹一述動執之文一列引文

└ 述文一述序品文一敘文

| 出文意

| 述方便品文一敘文

| 出文意

└ 述寶塔品文一述文

| 出文意

└ 結迹文意

└ 拂迹

└ 引文證結一正引

└ 釋文意

廢迹顯本一屬對

| 釋對意一敘迹

| 拂迹

└ 引文證結一正引文

└ 釋文意

開迹顯本一屬對

| 釋對意一就法一敘迹

| 拂迹

| 就理

└ 引文證結

會迹顯本一屬對

| 釋對意一敘迹

| 拂迹

└ 引文證結

住本顯本一屬對

| 釋對意

└ 引文證結

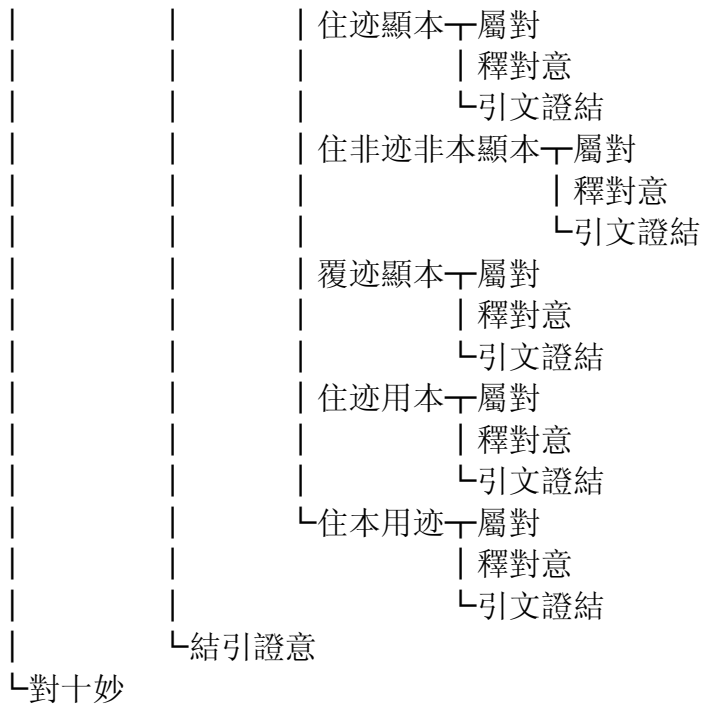

(上接 P154)

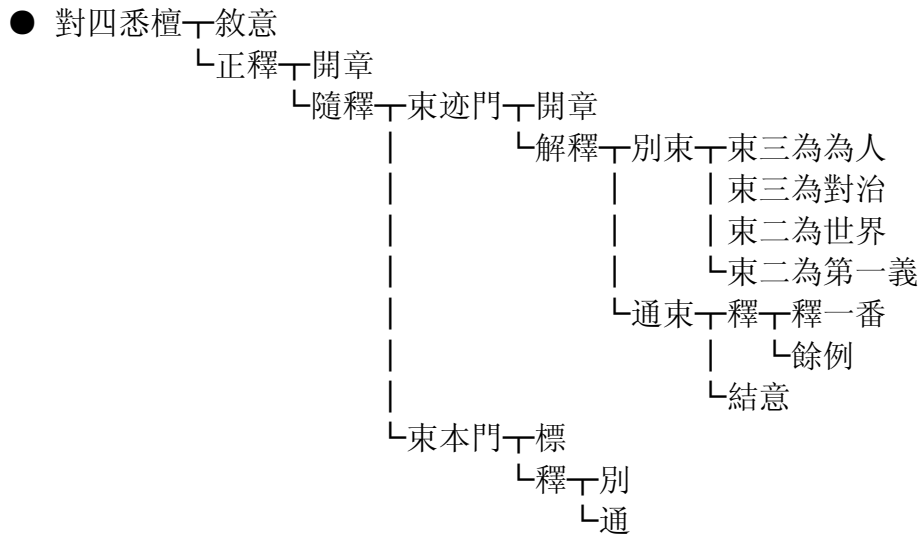

(上接 P154)

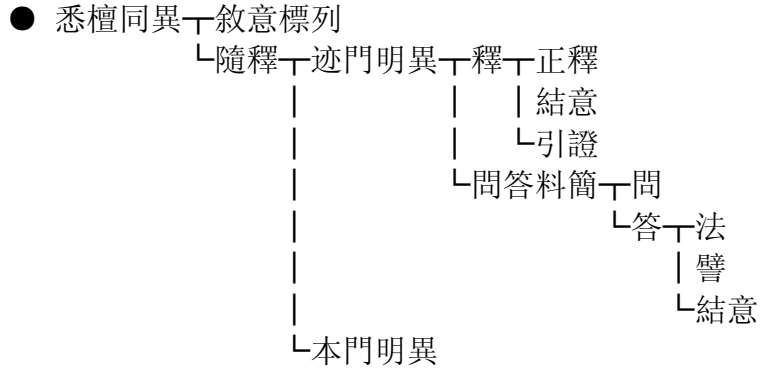

(上接 P16)

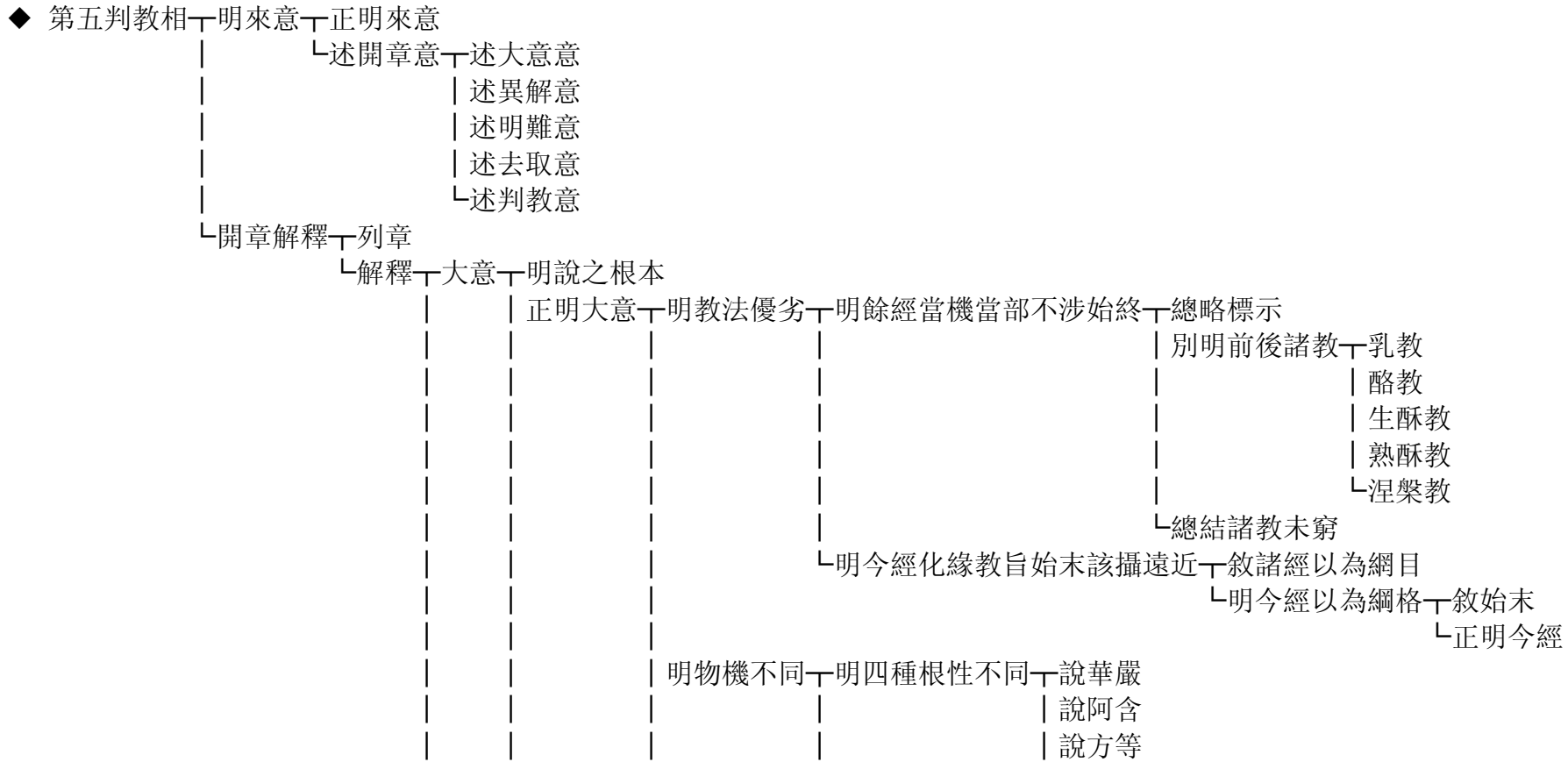

● 出異 一 明三意通用

- └ 明諸師不同 一 虎丘岌師
 - | 宗愛法師
 - | 定林柔次等師
 - | 北地師
 - | 菩提流支半滿教
 - | 佛馱三藏等四宗教
 - | 自軌五宗教
 - | 凜師六宗教
 - | 北地禪師二種大乘教
 - └ 北地禪師一音教

● 明難 一 難南三 一 難五時 一 正難 一 正難五時 一 敘意

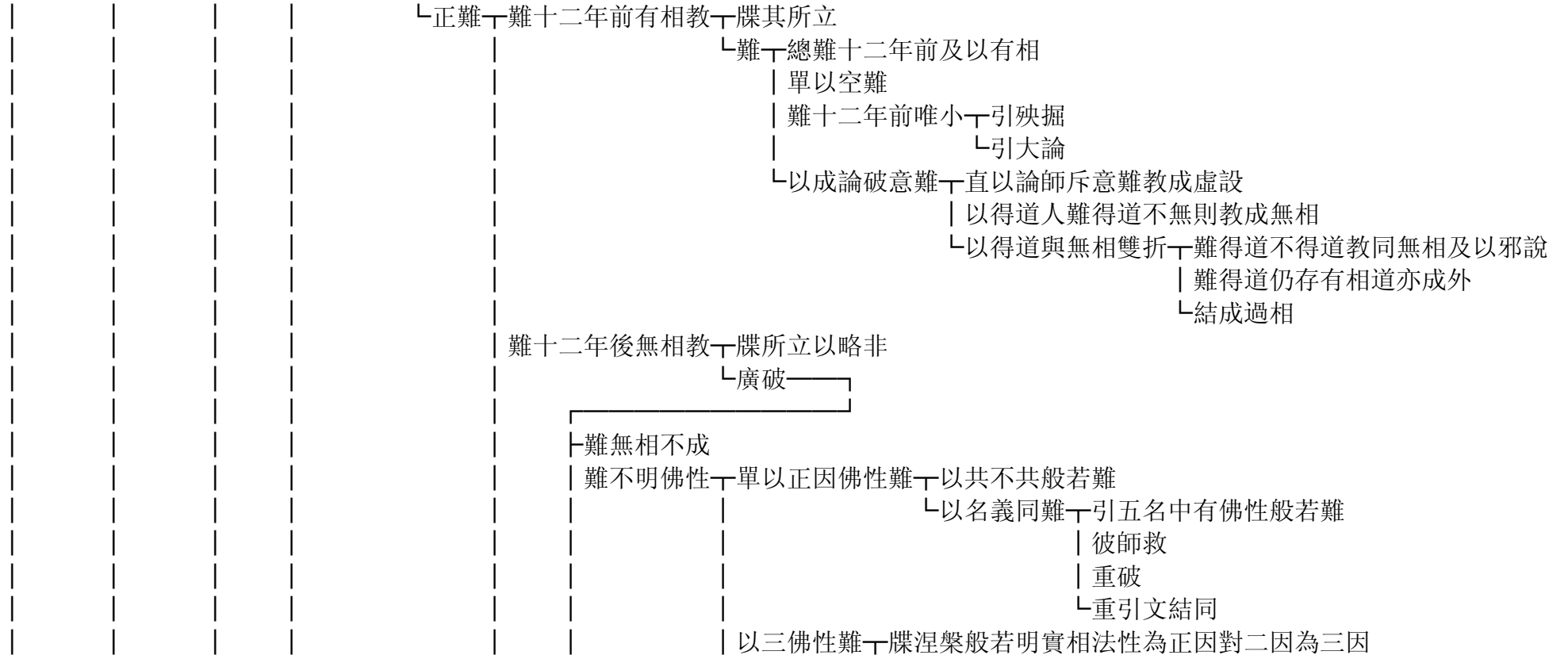

- 難第四時同歸教下牒文總斥
 - └ 別難下略舉法華明常辨性
 - └ 別引並難下引明常文下以華嚴為並難下以迹門並難
 - └ 以本門並難
 - └ 以序文驗為難
 - └ 以勅語多少為難
 - └ 引今文
 - └ 引三身為難
 - └ 引佛性文下引不輕文
 - └ 引法華論文
 - └ 引涅槃遙指
 - └ 引涅槃同明一乘
 - └ 泛舉涅槃猶劣
 - └ 破神通下略舉身土不滅驗非神通
 - └ 正破神通義

- 難第五時常住教下牒
 - └ 難下以二諦為難
 - └ 例難

- ★ 難共用頓等三教下難頓下以同難
 - └ 以別難
 - └ 難不定下總舉諸經
 - └ 別引殃掘列眾明常
 - └ 以淨名為並下以同有彈訶為並
 - └ 以訶在昔與殃掘同為難
 - └ 以明常被緣為難

(上接 P162)

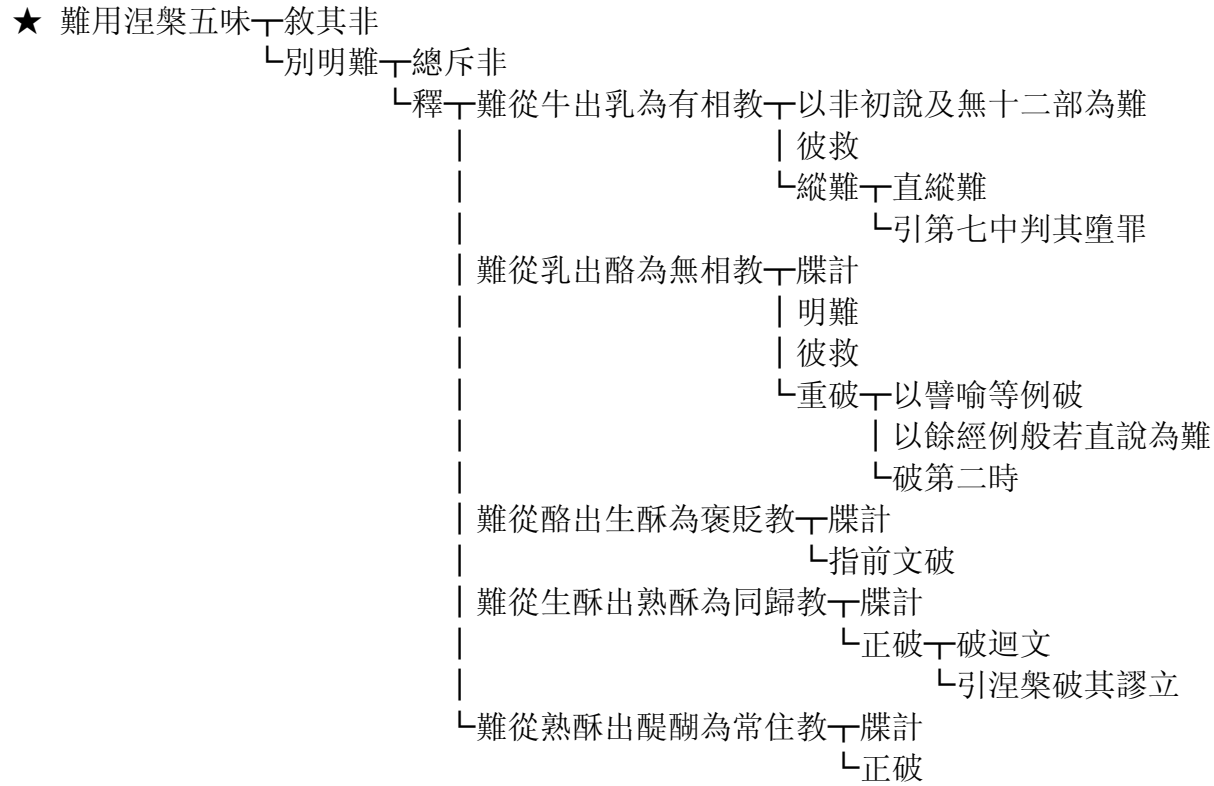

★ 結難、重難前文用三時義 (上接 P162)

(上接 P162)

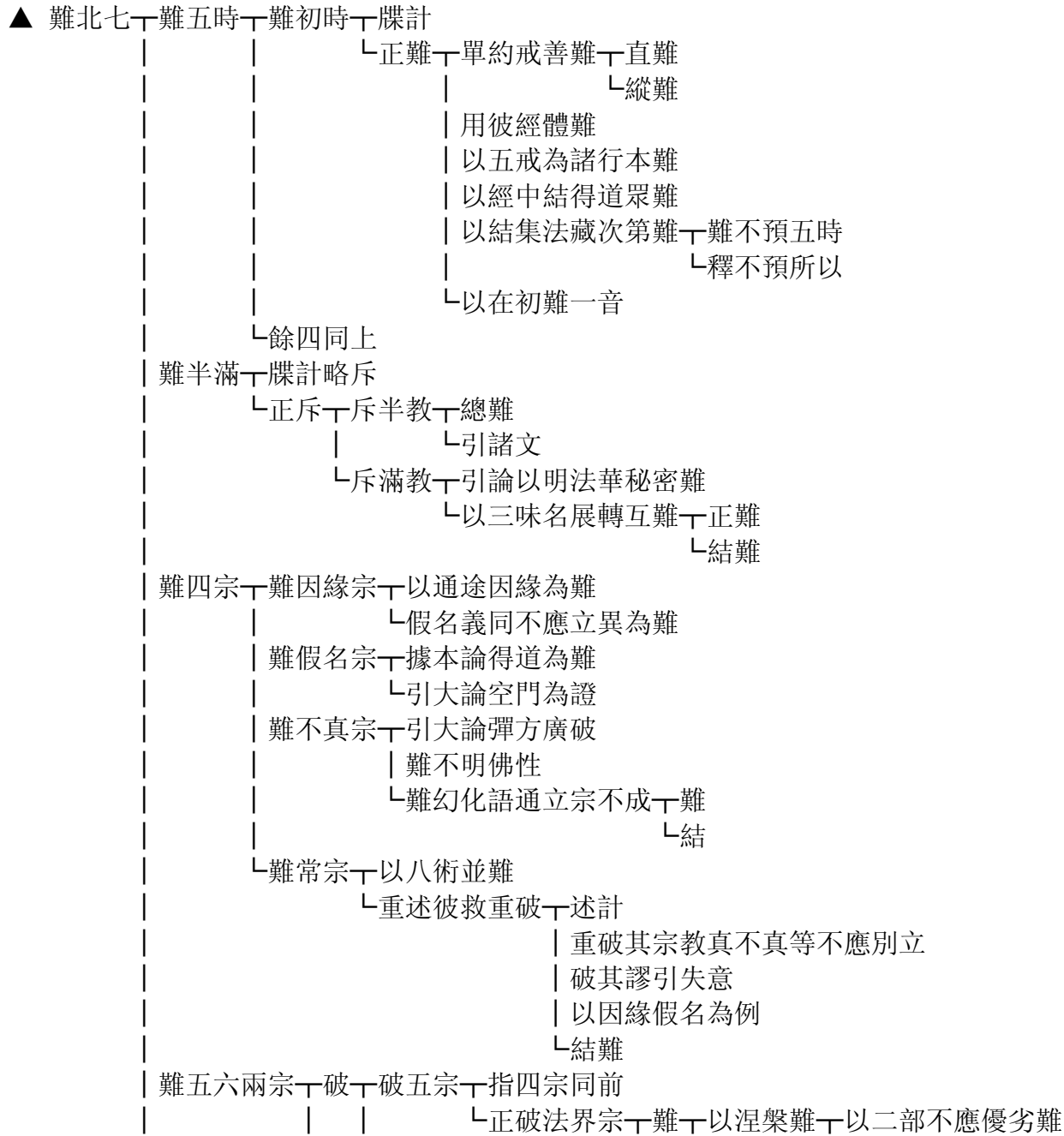

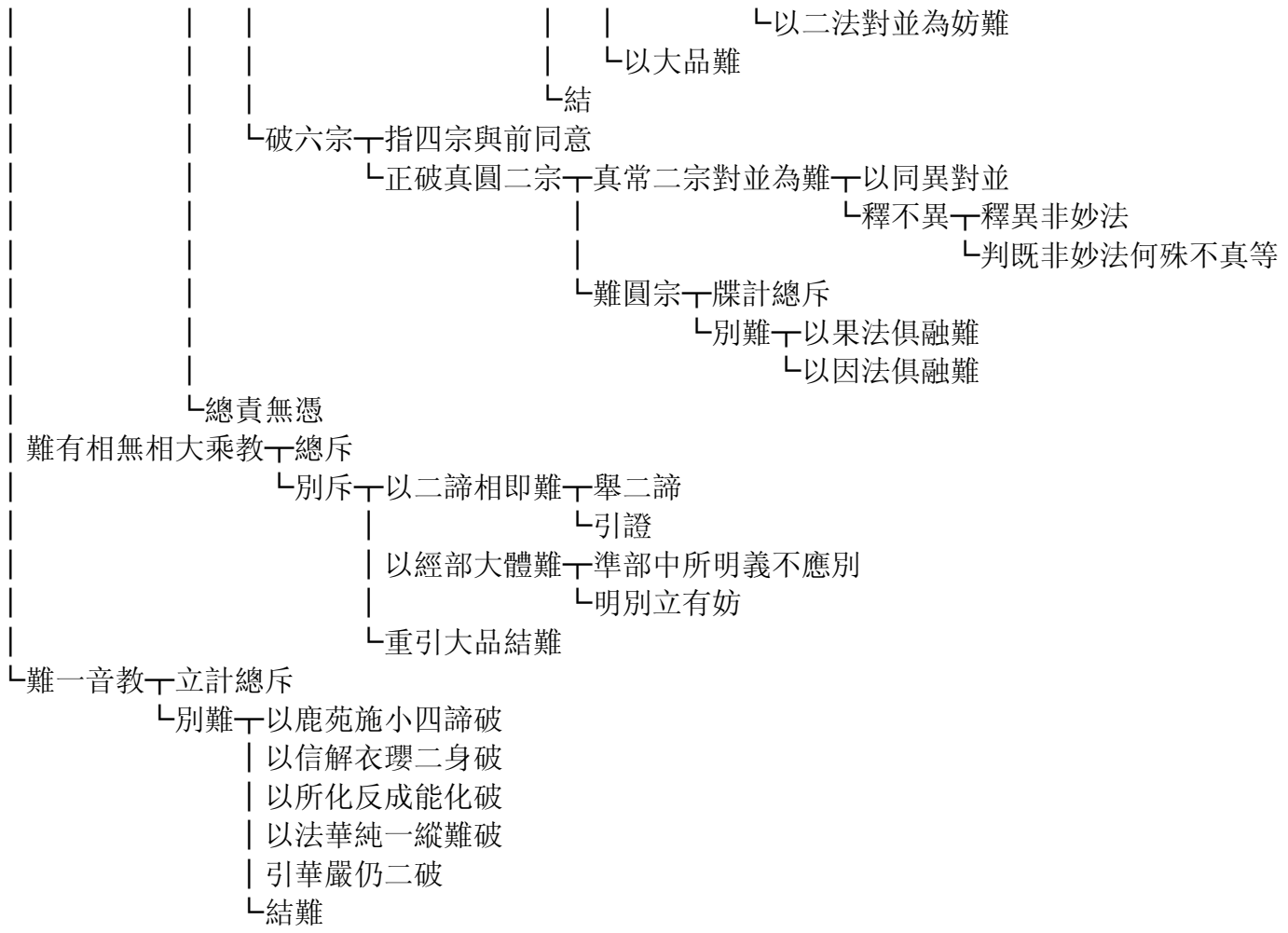

(上接 P160)

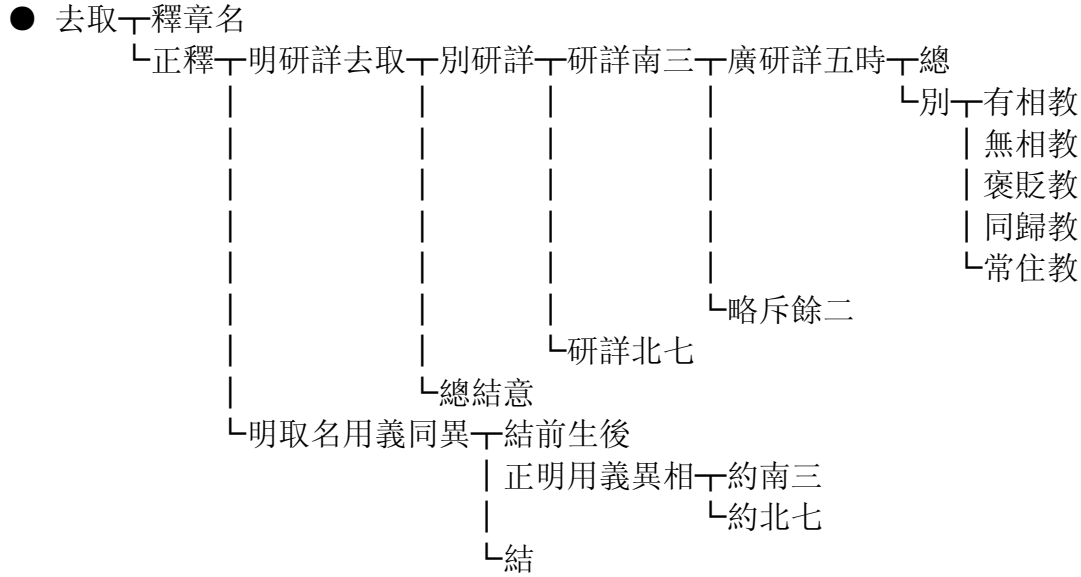

(上接 P160)

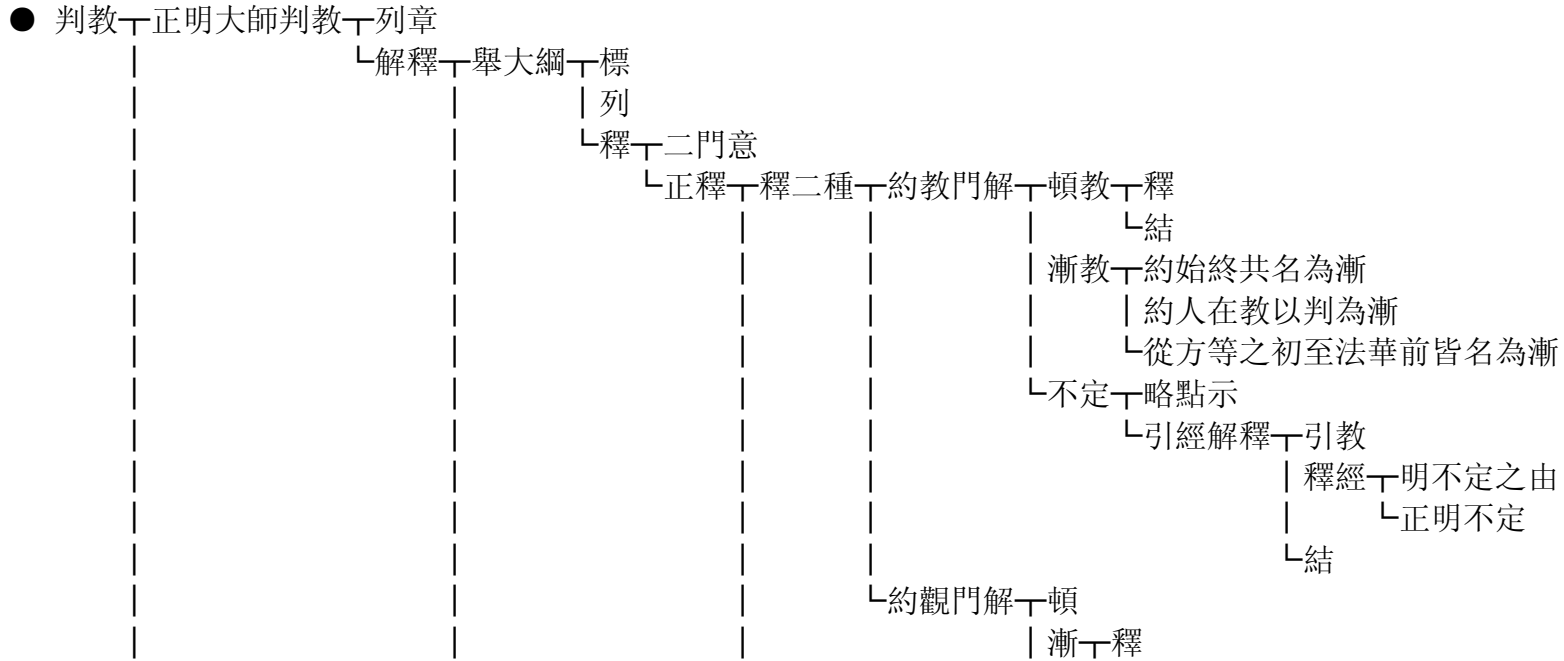

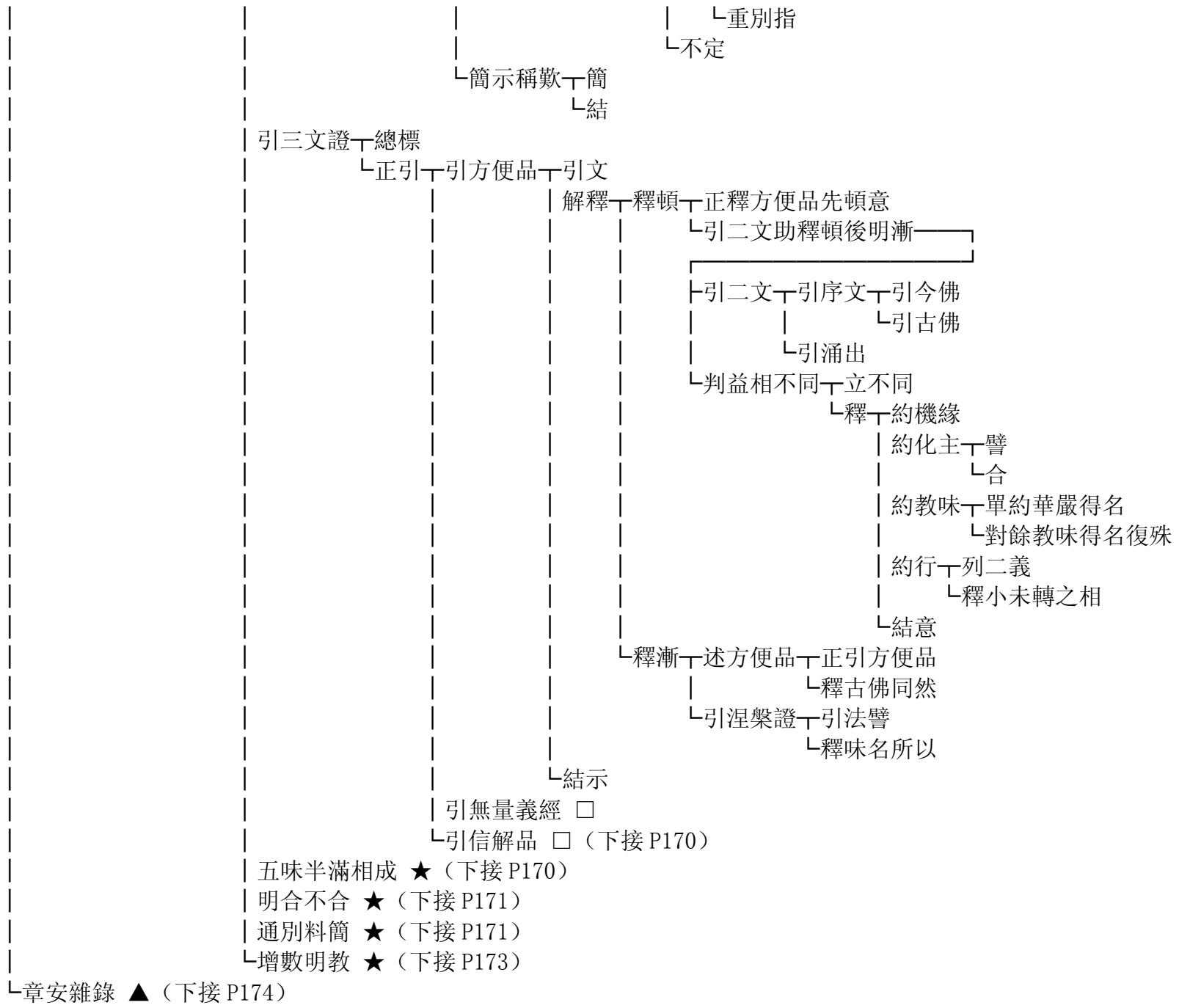

□ 引無量義經一引文

└釋經意一明初大後小

└明初小後大一明先小後大之意一略標

└釋

└正明後大一方等一略述其部大旨

| 明被彈之人

| 明被彈之時

| 明受彈之意

| 明彈訶之益

└結時

| 般若一引經略立

└釋經意一略釋經意

| 明部中共別

| 結成次第

└結益

└法華一引教略立

└釋一明說頓之意

| 引證結意

└結益一明與涅槃同味

└明化緣不同故有無不等一釋

| 譬

| 引證一正引

| 結

└料簡釋疑一問

└答

(上接 P168)

□ 引信解品 一 引證領五時教 一 證乳教 一 引文
 一 釋意
 一 證酪教 一 引文
 一 釋意
 一 證生酥教 一 引文
 一 釋意
 一 證熟酥教 一 引文
 一 釋意
 一 證醍醐教 一 引文
 一 釋意
 一 結兩經同味 一 明二經味同
 一 以起盡同相釋同味之意 一 標
 一 釋 一 正明起盡同
 一 重辨

(上接 P168)

★ 五味半滿相成 一 明單用有妨
 一 正明相成 一 略明離過
 一 正判 一 判
 一 明半滿之功 一 舉化主稱歎
 一 述聲聞領解

(上接 P168)

★ 明合不合 一 總明來意

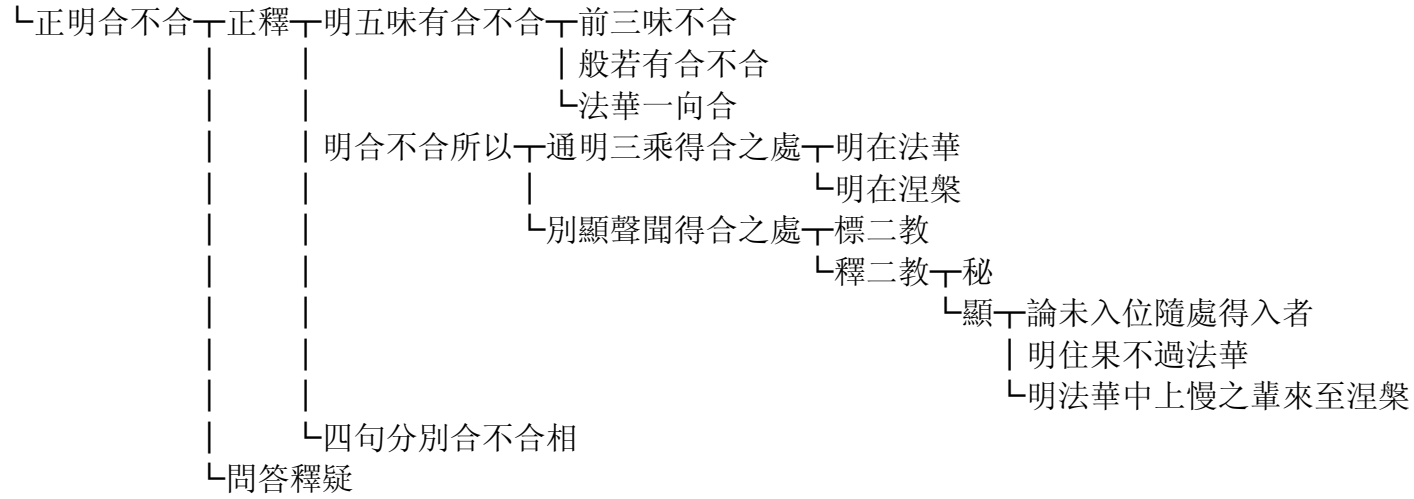

(上接 P168)

★ 通別料簡 一 列章

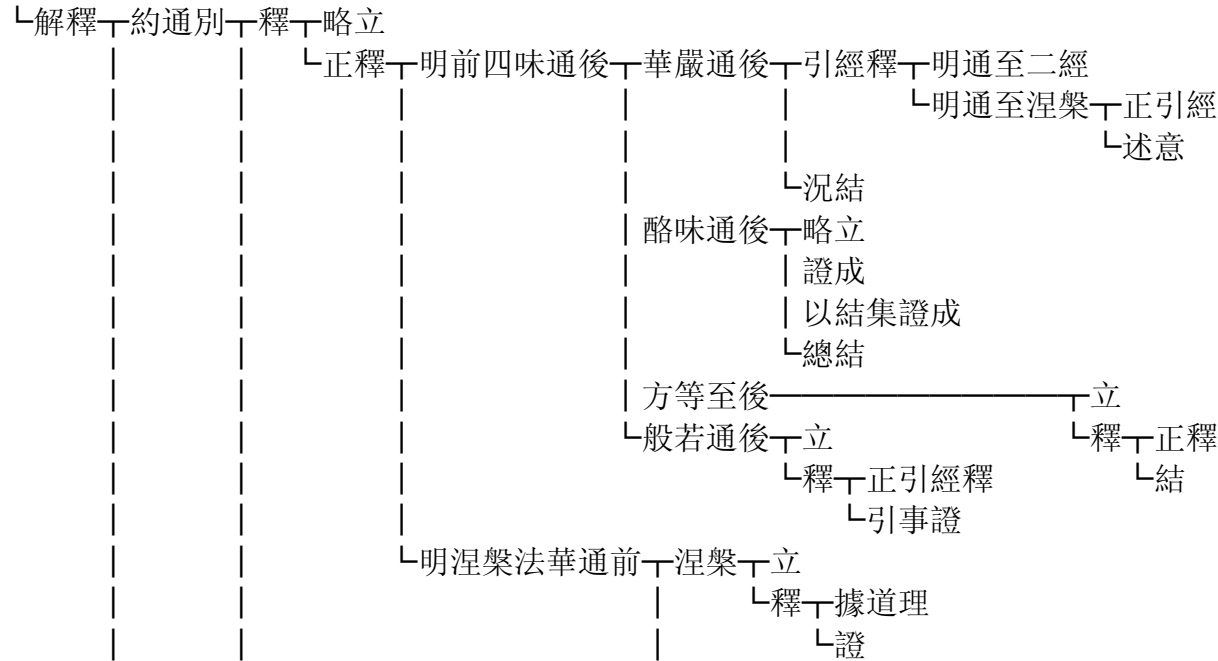

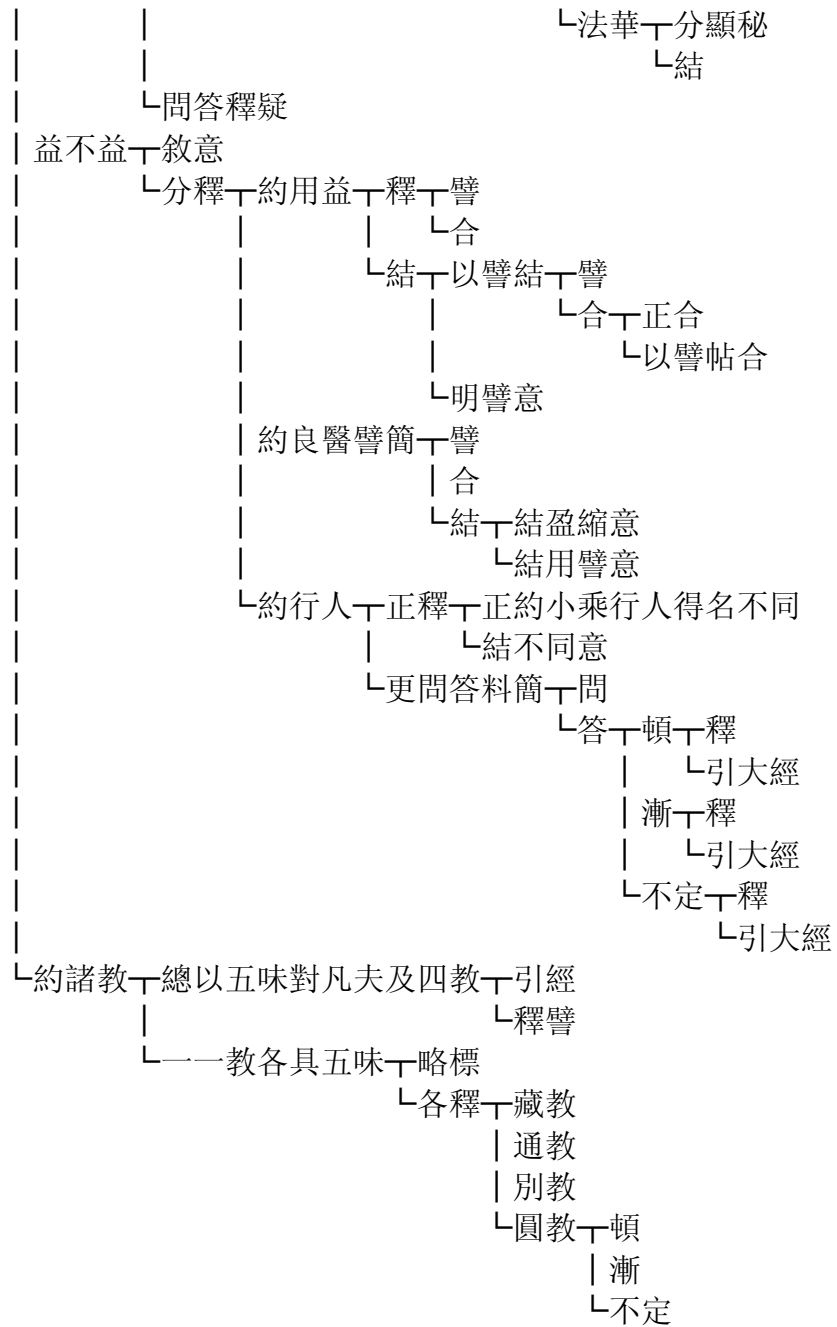

(上接 P168)

★ 增數明教一列章

└隨釋└迹門└序

└釋└一法└正明開合└從大一以開諸一└開
 └合
 └從大一以開小一└開
 └合

└總結

└二法└明開合

└總結

└三法

└四法└四教

└四門

└五法└列二五

└二開合

└六法└列

└示開合相

└七法

└八法

└結

└本門└標

└立本門三種法相└通示本從一佛界開出無量形類

└結

└正明開合└一法└開合

└結

└二法

└三法

└四法

└五法

└例餘三

(上接 P168)

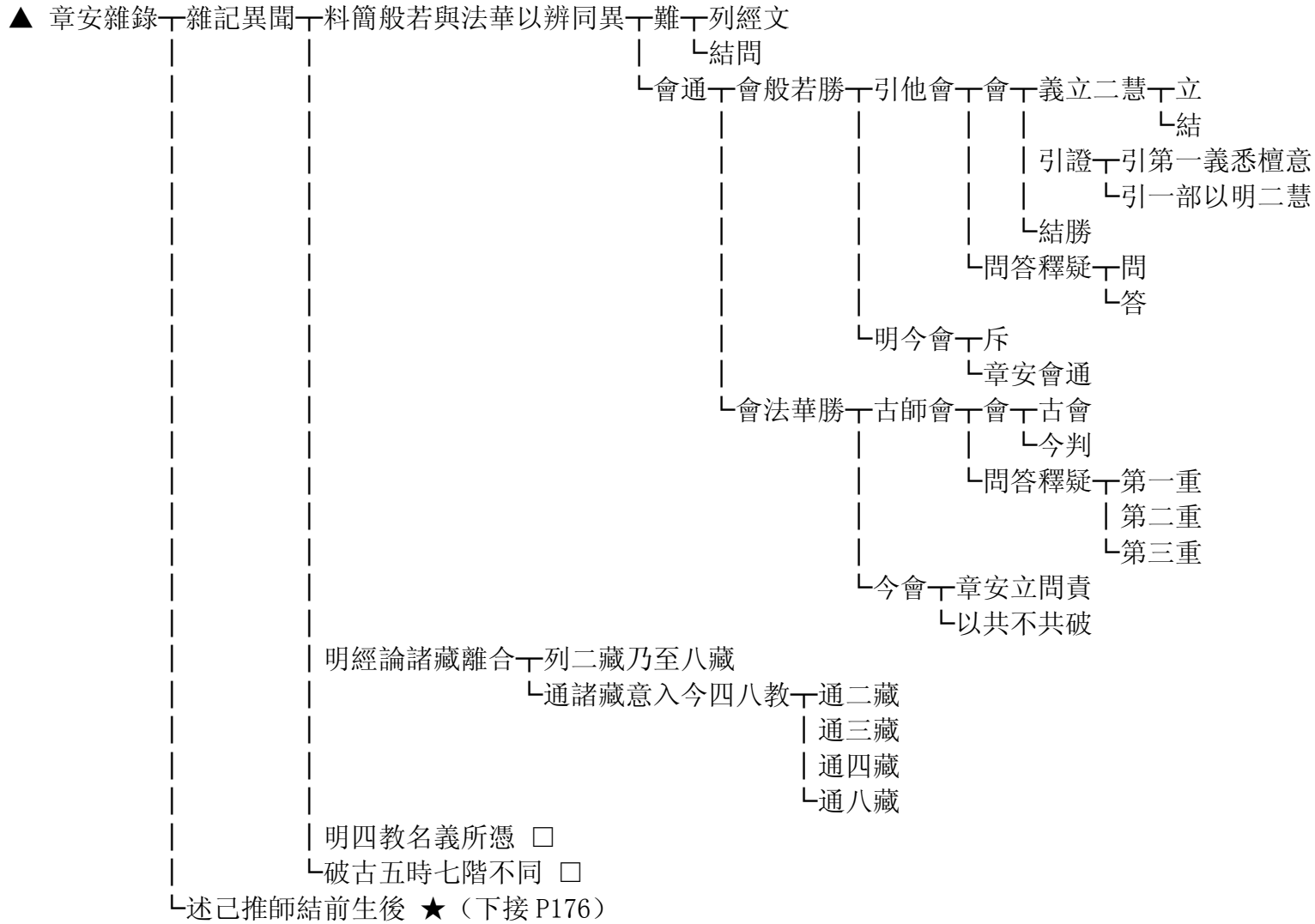

□ 明四教名義所憑 一 明他問答

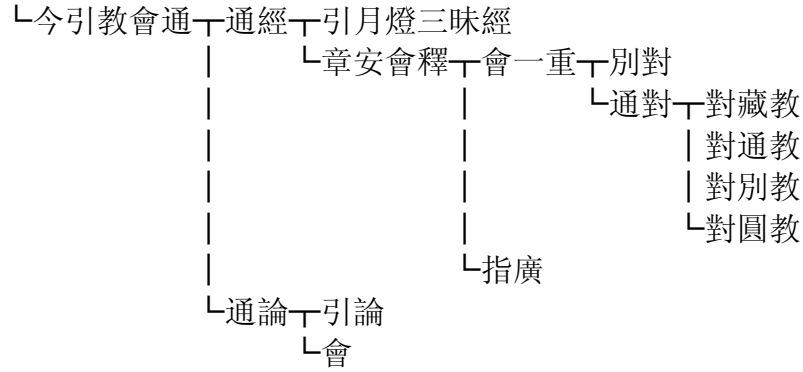

□ 破古五時七階不同

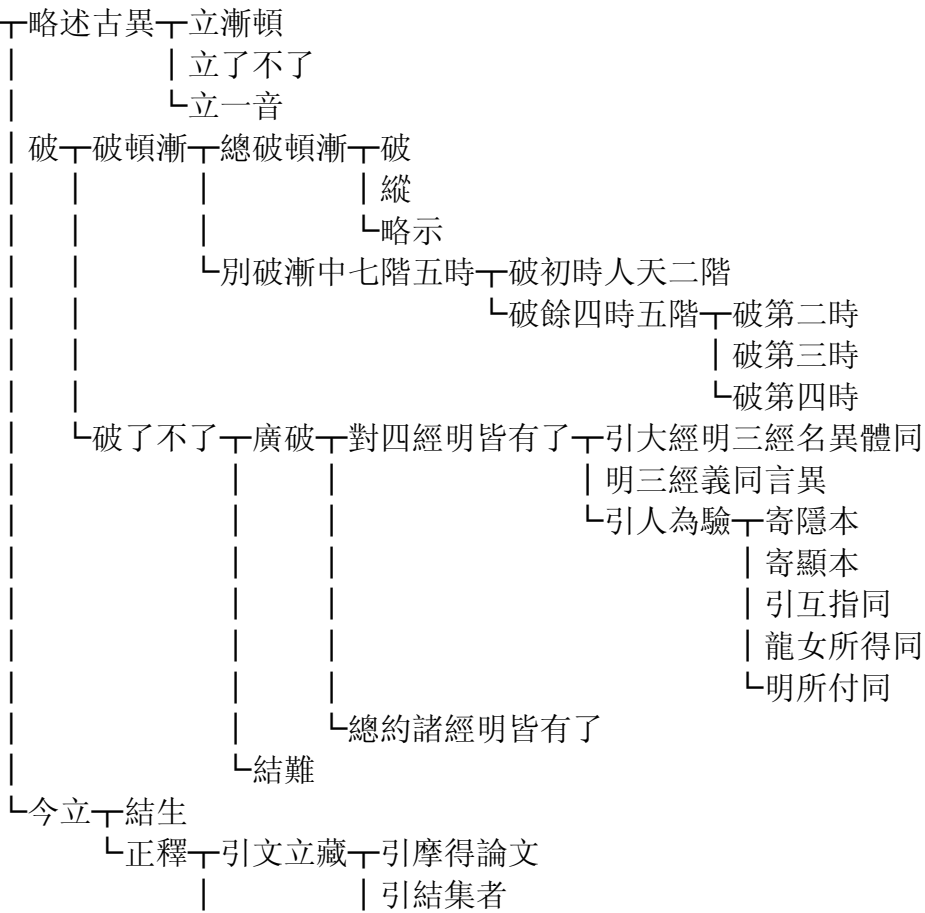

- | 引大論
- | 對藏分人 一 略分
- | 釋出所以 一 釋二種聲聞
- | 釋出二菩薩
- | 簡於旁正明立藏意
- | 問答釋妨
- | 開藏對教 一 正對
- | 歎結

(上接 P174)

- ★ 述已推師結前生後 一 述記者意 一 述略意
 - | 述須廣意 一 法
 - | 喻
 - | 述稟師作意 一 謙退
 - | 勸歎 一 教
 - | 觀
 - | 結
 - | 結此生下

天台法華玄義科文終

(符號次序: ■、◆、●、▲、★、□、◇、○、△、☆、◎、☉、※、≡、§)

